

Manuale d'uso del Nokia 9500 Communicator



DICHIARAZIONE DI CONFORMITÀ

Noi, NOKIA CORPORATION dichiariamo sotto la nostra esclusiva responsabilità che il prodotto RA-2 è conforme alle disposizioni della seguente Direttiva del Consiglio: 1999/5/CE. È possibile consultare una copia della Dichiarazione di conformità al seguente indirizzo Internet www.nokia.com/phones/declaration_of_conformity/.

Copyright © 2004 Nokia. Tutti i diritti sono riservati.



Il contenuto del presente documento, né parte di esso, potrà essere riprodotto, trasferito, distribuito o memorizzato in qualsiasi forma senza il permesso scritto di Nokia.

Nokia, Nokia Connecting People, Xpress-on e Pop-Port sono marchi o marchi registrati di Nokia Corporation. Altri nomi di prodotti e società citati nel presente documento possono essere marchi o marchi registrati dei rispettivi proprietari.

Nokia tune è proprietà di Nokia Corporation.



This product includes software licensed from Symbian Software Ltd (c) 1998-2004. Symbian and Symbian OS are trademarks of Symbian Ltd.

This software is based in part of the work of the FreeType Team. This product is covered by one or more of the following patents: United States Patent 5,155,805, United States Patent 5,325,479, United States Patent 5,159,668, United States Patent 2232861 and France Patent 90 05712.



POWERED Java is a trademark of Sun Microsystems, Inc.

Bluetooth is a registered trademark of Bluetooth SIG, Inc.

RealPlayer, and the RealPlayer logo are trademarks or registered trademarks of RealNetworks, Inc.

L'UTILIZZO (L'USO) DEL PRESENTE PRODOTTO IN CONFORMITÀ ALLO STANDARD MPEG-4 VISUAL È CONSENTITO UNICAMENTE NEI CASI DIRETTAMENTE COLLEGATI A: (A) DATI O INFORMAZIONI (i) GENERATI E OTTENUTI GRATUITAMENTE DA CONSUMATORI NON IMPEGNATI IN ATTIVITÀ DI VENDITA E (ii) SOLO AD USO PERSONALE; (B) AD ALTRI USI SPECIFICAMENTE E SEPARATAMENTE AUTORIZZATI DA MPEG LA, L.L.C.

Nokia adotta una politica di continuo sviluppo. Nokia si riserva il diritto di effettuare modifiche e miglioramenti a qualsiasi prodotto descritto nel presente documento senza previo preavviso.

In nessuna circostanza Nokia sarà ritenuta responsabile di eventuali perdite di dati o di guadagni o di qualsiasi danno speciale, incidentale, consequenziale o indiretto in qualunque modo causato.

Il contenuto di questo documento viene fornito "così com'è". Fatta eccezione per quanto previsto dalla legge in vigore, non è avanzata alcuna garanzia, implicita o esplicita, tra cui, ma non limitatamente a, garanzie implicite di commerciabilità e idoneità per un fine particolare, in relazione all'accuratezza, all'affidabilità o al contenuto del presente documento. Nokia si riserva il diritto di modificare questo documento o di ritirarlo in qualsiasi momento.

La disponibilità di prodotti particolari può variare a seconda delle regioni. Per informazioni, contattare il rivenditore Nokia più vicino.

Controlli sull'esportazione

In questo dispositivo sono inclusi articoli, tecnologia o software soggetti alle normative relative all'esportazione degli Stati Uniti e di altri paesi. È vietata qualsiasi deroga a tali normative. DICHIARAZIONE FCC/INDUSTRY CANADA

Il telefono può causare interferenze TV o radio (ad esempio, quando lo si usa in prossimità di apparecchiature riceventi). Le direttive FCC/Industry Canada possono richiedere di interrompere l'uso del telefono se tali interferenze non possono essere eliminate. Se è necessaria assistenza, rivolgersi alle strutture locali. Questo apparecchio è conforme alla parte 15 delle norme FCC. L'utilizzo dell'apparecchio è consentito a condizione che non causi interferenze dannose.

9230578/Edizione 1

Indice

Informazioni sulla sicurezza	6
INFORMAZIONI SUL DISPOSITIVO.....	6
SERVIZI DI RETE.....	7
Memoria condivisa.....	7
Accessori, batterie e caricabatterie.....	7
1. Operazioni preliminari	8
Installazione della carta SIM, della batteria e della memory card.....	8
Carica della batteria.....	9
Accensione e spegnimento del dispositivo.....	9
Codici di accesso.....	9
Impostazioni iniziali.....	10
Tasti e connettori.....	10
Interfaccia del comunicator.....	11
Informazioni sullo schermo.....	12
Operazioni comuni a più applicazioni.....	12
Telefono.....	12
Indicatori visualizzati.....	12
Blocco della tastiera (Blocca tastiera).....	13
Istruzioni nel dispositivo.....	13
Uso del CD-ROM.....	13
Supporto di Nokia sul Web.....	13
2. Informazioni sul comunicator	14
Personalizzazione del dispositivo.....	14
Sostituzione del coperchio anteriore e del tastierino numerico.....	14
Controllo del volume.....	15
Nokia PC Suite.....	15
Copia dati.....	15
Backup.....	16
Trasf.dat.....	16
Sincronizzazione.....	16
Installazione di applicazioni e software.....	18
Installazione del software Symbian.....	18
Installazione di applicazioni Java™.....	18
Java™.....	18
Java MIDP.....	18
Java PP.....	19
Stampa.....	19
Impostazione delle opzioni di stampa.....	19
Definizione dell'impostazione della pagina.....	19
Problemi relativi alla stampa.....	20
Gestione delle impostazioni di stampa senza fili.....	20
Etichette poste sulla confezione.....	20
Connessioni dati.....	20
Rete LAN senza fili (Wireless Local Area Network Wi-Fi).....	20
Dati a pacchetti (GPRS, General Packet Radio Service).....	21
Chiamate dati a velocità elevata (HSCSD, High-Speed Circuit Switched Data).....	21
Chiamate dati GSM.....	21
3. Telefono	22
Come effettuare una chiamata.....	22
Come rispondere a una chiamata.....	22
Opzioni disponibili durante una chiamata.....	22
Scrittura di un testo.....	23
Accesso alle funzioni di menu.....	23
Messaggi.....	23
Registro ch.....	24
Rubrica.....	24
Collegamenti alla rubrica.....	24
Ricerca, aggiunta ed eliminazione delle schede.....	24
Impostazioni della rubrica.....	25
Chiamate rapide.....	25
Altre funzioni.....	25
Modi d'uso.....	25
Impostazioni.....	25
4. Desk	27
Gestione dei gruppi.....	27
Creazione di nuovi gruppi.....	27
5. Telefono	29
Come effettuare una chiamata.....	29
Visualizzazione delle chiamate effettuate, ricevute e senza risposta.....	29
Come rispondere a una chiamata.....	29
Chiamate rapide.....	29
Come effettuare una chiamata in conferenza.....	30
Invio di toni DTMF.....	30
Impostazione del modo d'uso fuori rete.....	30
Deviazione delle chiamate.....	30
Blocco chiamate.....	31
Impostazioni di chiamata, rete e linea telefonica.....	31
Impostazioni di chiamata.....	31
Impostazioni avanzate.....	31
Impostazioni della segreteria telefonica.....	31
Registro.....	32
Visualizzazione dei dettagli del registro.....	32
Eliminazione dei dettagli del registro.....	32
6. Messaggi	33
Applicazione messaggi.....	33
Scrittura e lettura dei messaggi.....	33
Gestione dei messaggi.....	34
Come evitare di esaurire la capacità di memoria.....	34
E-mail.....	34
Uso in rete e fuori rete.....	34
Modifica della connessione Internet.....	34
Scrittura e invio di messaggi e-mail.....	35
Opzioni di invio.....	35
Recupero dei messaggi e-mail.....	36
Lettura e risposta a un messaggio e-mail.....	36
Allegati e-mail.....	36
Modifica delle preferenze di visualizzazione e risposta per i messaggi e-mail.....	36
Impostazioni account e-mail.....	36
Messaggi di testo.....	38
Opzioni di invio dei messaggi di testo.....	38
Risposta ai messaggi di testo.....	39
Impostazioni dei messaggi di testo.....	39
Modifica delle impostazioni del centro messaggi.....	39
Gestione dei messaggi memorizzati nella carta SIM.....	39
Messaggi con disegno.....	40
MMS.....	40
Creazione e invio di MMS.....	40
Ricezione di MMS.....	41
Impostazioni dell'account MMS.....	41
Fax.....	41
Impostazione delle opzioni di invio del fax.....	41
Salvataggio di un fax ricevuto.....	42
Modifica delle impostazioni del fax.....	42
Ricezione di fax dalla casella fax remota.....	42
Smart messaging.....	42
Ricezione di loghi operatore.....	42
Ricezione di toni di chiamata.....	42
Ricezione di messaggi di configurazione.....	42
Ricezione di notifiche via e-mail.....	43
Apertura di messaggi protetti da password.....	43
Visualizzazione di messaggi contenenti preferiti.....	43
Visualizzazione dei dati di configurazione.....	43
Ridenominazione delle impostazioni.....	43
Ricezione di impostazioni per il provisioning.....	43
Cell broadcast.....	43
7. Web	45
Download di file.....	45
Svuotamento della cache.....	46
Gestione dei siti preferiti.....	46
Modifica delle impostazioni del browser.....	46
8. Rubrica	47
Gestione delle schede della rubrica.....	47
Modifica delle schede della rubrica.....	47
Creazione e modifica di modelli di schede della rubrica.....	48

Indice

Scheda personale.....	48	Moduli EAP.....	73
Invio delle schede della rubrica.....	48	Definizione delle impostazioni di connessione a Internet.....	74
Invio di una scheda della rubrica.....	48	Selezione di un punto di accesso a Internet.....	75
Creazione e modifica di gruppi della rubrica.....	49	Generali.....	75
Gestione dei nominativi memorizzati nella carta SIM.....	49	Data e ora.....	75
Copia e spostamento delle schede in altri database.....	49	Impostazioni generali.....	75
Impostazioni relative alle schede della rubrica.....	49	Pagina Ora.....	75
9. Documenti.....	51	Pagina Data.....	75
Uso dei documenti.....	51	Pagina Numeri.....	75
Formattazione di documenti.....	51	Pagina Valuta.....	76
Inserimento e modifica di oggetti.....	52	Language.....	76
Visualizzazione di tabelle.....	52	tasto Preferito.....	76
Uso di modelli.....	52	Schermo.....	76
10. Foglio di calcolo.....	53	Sfondi.....	76
Cartelle di lavoro.....	53	Impostazioni accessorio.....	76
Uso dei fogli di calcolo.....	53	Gestione dati.....	77
Gestione delle celle.....	53	Gestione applicazioni.....	77
Creazione e modifica di fogli di calcolo con grafico.....	54	Modifica delle impostazioni di installazione.....	77
Elenco di funzioni.....	54	Definizione delle impostazioni di protezione delle applicazioni Java.....	77
11. Presentazioni.....	58	Cartelle Fotocamera.....	77
Visualizzazione delle presentazioni.....	58	Backup.....	77
Visualizzazione delle presentazioni diapositive.....	58	Memoria.....	78
Visualizzazione di presentazioni di diapositive mediante un proiettore.....	58	Strumenti messaggi.....	78
Creazione delle presentazioni.....	59	Telefono.....	78
Inserimento di tabelle.....	59	Impostazioni dei modi d'uso.....	78
Uso di viste diverse.....	59	Deviazione delle chiamate dati e fax (servizio di rete).....	78
Vista struttura.....	59	Blocco delle chiamate dati e fax (servizio di rete).....	79
Vista note.....	59	Messaggi.....	79
Vista schema diapositiva.....	60	Mess. servizio.....	79
12. Calendar.....	61	Connessioni.....	79
Creazione di eventi dell'agenda.....	61	LAN senza fili.....	79
Icane dell'agenda.....	61	Definizione delle impostazioni della rete LAN senza fili (Wi-Fi).....	80
Gestione degli eventi dell'agenda.....	62	Creazione di un punto di accesso a Internet di base per una LAN senza fili (Wi-Fi).....	80
Impostazioni dell'agenda.....	62	Configurazione cavo.....	80
Viste dell'agenda.....	62	Impostazioni RealPlayer.....	81
Vista Mese.....	63	Protezione.....	81
Vista Settimana.....	63	Protezione telefono.....	81
Vista Giorno.....	63	Definizione delle impostazioni di blocco del dispositivo.....	81
Vista Programma settimana.....	63	Definizione delle impostazioni del codice PIN.....	81
Vista Programma anno.....	63	Modifica della password di blocco.....	82
Vista Anniversari.....	63	Gestione certificati.....	82
Vista Impegni.....	63	Gestione dei certificati.....	82
File dell'agenda.....	63	Varie.....	82
13. File manager.....	65	Sul prodotto.....	82
Gestione di file e cartelle.....	65	Privacy posizione.....	83
Protezione della memory card.....	66	Registro rich. posizione.....	83
14. Fotocamera e Immagini.....	67	16. Applicazioni multimediali.....	84
Fotocamera.....	67	RealPlayer.....	84
Come scattare una fotografia.....	67	Riproduzione di clip multimediali.....	84
Registrazione di un videoclip.....	67	Regolazione del volume dei clip multimediali.....	84
Impostazioni della fotocamera.....	67	Invio di clip multimediali.....	84
Immagini.....	68	Lettore musicale.....	85
Visualizzazione delle immagini.....	68	Ascolto di brani musicali.....	85
Modifica delle immagini.....	68	Gestione dei brani musicali.....	85
Gestione dei file di immagini.....	68	Invio di brani musicali.....	85
15. Pann. Contr.....	70	Reg. vocale.....	85
Impostazione Internet.....	70	Apertura del registratore vocale.....	86
Impostazione di un punto di accesso a Internet.....	70	Registrazione di una chiamata telefonica o di un promemoria vocale.....	86
Configurazione delle impostazioni avanzate del punto di accesso a Internet.....	71	Riproduzione di una registrazione vocale.....	86
Pagina Configurazione IP.....	71	Invio di una registrazione vocale.....	86
Pagina Proxy.....	71	17. Calcolatrice.....	88
Pagina Chiamata dati.....	71	Esecuzione di calcoli.....	88
Pagina Script.....	71	Uso della calcolatrice scientifica.....	88
Pagina Altro.....	71	Memorizzazione dei numeri.....	88
Impostazione di un punto di accesso a Internet per una rete LAN senza fili (Wi-Fi).....	72	Impostazione del formato numerico della calcolatrice.....	88
Configurazione delle impostazioni avanzate del punto di accesso a Internet.....	72	18. Orologio.....	89
		Utilizzo dell'orologio mondiale.....	89
		Utilizzo di Sveglia.....	89

Indice

Allarmi e promemoria.....	89
Città e paesi.....	89
Modifica delle città.....	89
Individuazione delle città nella cartina del mondo.....	89
Creazione e modifica di voci di paesi.....	90
Creazione e modifica delle voci di città.....	90
19. Connettività.....	91
LAN senza fili (Wi-Fi).....	91
Impostazione di una rete "ad hoc".....	91
Connessione mediante cavo.....	91
Passthrough IP.....	91
Bluetooth.....	92
Impostazioni relative alla connessione Bluetooth.....	92
Invio di dati mediante connessione Bluetooth.....	92
Ricezione di dati mediante connessione Bluetooth.....	93
Associazione a un dispositivo.....	93
Termine di una connessione Bluetooth.....	93
Verifica dello stato della connessione Bluetooth.....	93
Infrarossi.....	93
Modem.....	94
Configurazione remota (servizio di rete).....	94
Creazione di un nuovo profilo server di configurazione.....	94
20. Collegamenti.....	96
Combinazioni di tasti di scelta rapida generali.....	96
Combinazioni di tasti di scelta rapida relative ad applicazioni specifiche.....	96
21. Trasmissione dati.....	101
Disturbi.....	101
Roaming.....	101
Scariche elettrostatiche.....	101
Punti morti e cadute di segnale.....	101
Degrado del segnale.....	101
Segnale debole.....	101
Informazioni sulla batteria.....	102
PRECAUZIONI E MANUTENZIONE.....	103
Informazioni aggiuntive sulla sicurezza.....	104
Ambiente operativo.....	104
Apparecchiature mediche.....	104
Pacemaker.....	104
Apparecchi acustici.....	104
Veicoli.....	104
Aree a rischio di esplosione.....	104
Chiamate ai numeri di emergenza.....	105
Informazioni sulla certificazione (SAR).....	105
QUESTO DISPOSITIVO È CONFORME AI REQUISITI DELLE DIRETTIVE INTERNAZIONALI VIGENTI PER L'ESPOSIZIONE ALLE ONDE RADIO.....	105
Indice analitico.....	106

Informazioni sulla sicurezza

Leggere le semplici norme di seguito riportate. Il mancato rispetto di tali norme può essere pericoloso o illegale. Leggere la versione integrale del manuale d'uso per ulteriori informazioni.



ACCENSIONE IN AMBIENTI SICURI

Non accendere il dispositivo quando è vietato l'uso di telefoni senza fili o quando può causare interferenze o situazioni di pericolo.



SICUREZZA STRADALE

Rispettare tutte le leggi locali per la sicurezza stradale. Durante la guida, le mani devono essere sempre tenute libere per poter condurre il veicolo. La sicurezza stradale deve essere la priorità assoluta durante la guida.



INTERFERENZE

Tutti i dispositivi senza fili sono soggetti a interferenze che possono influire sulle prestazioni dell'apparecchio.



SPEGNERE ALL'INTERNO DEGLI OSPEDALI

Rispettare tutte le restrizioni. Spegnerne il dispositivo in prossimità di apparecchiature mediche.



SPEGNERE IN AEREO

Rispettare tutte le restrizioni. I dispositivi senza fili e digitali possono causare interferenze con la strumentazione dell'aereo.



SPEGNERE DURANTE IL RIFORNIMENTO DI CARBURANTE

Non usare il dispositivo nelle stazioni di servizio. Non usare il dispositivo in prossimità di combustibili o prodotti chimici.



SPEGNERE IN PROSSIMITÀ DI MATERIALI ESPLOSIVI

Rispettare tutte le restrizioni. Non usare il dispositivo in luoghi in cui sono in corso operazioni che prevedono l'uso di materiali esplosivi.



USARE IN MODO APPROPRIATO

Usare l'apparecchio solo nella sua posizione normale, così come descritta nella documentazione relativa al prodotto. Non toccare l'antenna, se non è strettamente necessario.



PERSONALE QUALIFICATO

Soltanto il personale qualificato può installare o eseguire interventi di assistenza tecnica su questo prodotto.



ACCESSORI E BATTERIE

Utilizzare esclusivamente accessori e batterie approvati. Non collegare prodotti incompatibili.



IMPERMEABILITÀ

Il dispositivo non è impermeabile. Evitare che si bagni.



BACKUP

Ricordarsi di effettuare il backup o di tenere una copia scritta di tutti i dati importanti.





COLLEGAMENTO AD ALTRI DISPOSITIVI

Quando si effettua il collegamento a qualunque altro dispositivo, leggere la relativa guida d'uso per informazioni dettagliate sulla sicurezza. Non collegare prodotti incompatibili.



CHIAMATE AI NUMERI DI EMERGENZA

Accertarsi che la funzione telefono del dispositivo sia accesa e operativa. Premere  tante volte quante necessario per azzerare il display e tornare allo schermo di avvio. Digitare il numero di emergenza, quindi premere . Indicare il luogo in cui ci si trova. Non terminare la chiamata fino a che non si sarà stati autorizzati a farlo.

■ INFORMAZIONI SUL DISPOSITIVO

Il dispositivo senza fili descritto nel presente manuale è stato omologato per essere utilizzato sulla rete EGSM900/GSM1800/GSM1900. Rivolgersi al proprio operatore per ulteriori informazioni sulle reti.

Durante l'uso delle funzioni del presente dispositivo, assicurarsi di rispettare tutte le leggi, nonché la privacy ed i diritti altrui (legittimi del prossimo).



Avvertenza: Non accendere il dispositivo senza fili quando l'uso può causare interferenze o situazioni di pericolo.

■ SERVIZI DI RETE

Per usare il telefono è necessario richiedere il servizio al relativo operatore. Molte delle funzioni offerte dal dispositivo dipendono dalle funzioni supportate dalla rete cellulare. Questi Servizi di rete potrebbero non essere disponibili su tutte le reti o potrebbe essere necessario concordare servizi speciali con il proprio operatore prima di poter utilizzare i Servizi di rete. È probabile che l'operatore debba fornire istruzioni aggiuntive sull'uso dei servizi e spiegare quali sono i costi aggiuntivi che vengono addebitati al cliente. Alcune reti potrebbero avere limitazioni che incidono sulle modalità d'uso dei Servizi di rete. Ad esempio, alcune reti potrebbero non supportare tutti i servizi e/o i caratteri di una lingua.

L'operatore potrebbe aver richiesto la disabilitazione o la non attivazione di alcune funzioni sul dispositivo dell'utente. In questo caso, tali funzioni non appariranno sul menu del dispositivo. Rivolgersi al proprio operatore per ulteriori informazioni.

Questo dispositivo supporta i protocolli WAP 2.0 (HTTP e SSL) che funzionano sui protocolli TCP/IP. Alcune funzioni di questo dispositivo, quali i messaggi multimediali e il browser Web, richiedono il supporto di rete per queste tecnologie.

■ Memoria condivisa

Le seguenti funzioni di questo dispositivo potrebbero condividere la stessa memoria: rubrica, messaggi di testo, messaggi multimediali, toni di chiamata, file audio, note di agenda e impegni, file salvati da un'applicazione (ad esempio, documenti aziendali, immagini, file audio e videoclip) e applicazioni scaricate. L'uso di una o più di queste funzioni potrebbe ridurre la quantità di memoria disponibile per le restanti funzioni che la condividono. Ad esempio, il salvataggio di molte immagini potrebbe comportare l'utilizzo di tutta la memoria disponibile. Sul proprio dispositivo potrebbe apparire un messaggio secondo cui la memoria è piena quando si tenta di utilizzare una funzione della memoria condivisa. In questo caso, cancellare alcuni dei dati o delle voci memorizzate nelle funzioni della memoria condivisa prima di proseguire.

■ Accessori, batterie e caricabatterie

Controllare il numero del modello di caricabatterie prima di utilizzarlo con questo dispositivo. Questo dispositivo è stato progettato per essere collegato a fonti di alimentazione di tipo ACP-12, AC-1 e LCH-12.



Avvertenza:

Usare esclusivamente tipi di batterie, caricabatterie e accessori approvati da Nokia per il proprio modello di apparecchio. L'uso di tipi diversi da quelli indicati può far decadere qualsiasi garanzia o approvazione e potrebbe risultare pericoloso.

Per la disponibilità degli accessori approvati, rivolgersi al proprio rivenditore. Quando si scollega il cavo di alimentazione di un qualsiasi accessorio, afferrare e tirare la spina e non il cavo.

Il dispositivo e i relativi accessori potrebbero contenere parti molto piccole. Tenerle lontane dalla portata dei bambini piccoli.

1. Operazioni preliminari

Il Nokia 9500 Communicator offre varie applicazioni utili per il lavoro, ad esempio e-mail, strumenti d'ufficio, browser Web e connessioni di rete flessibili e veloci con reti LAN e EGPRS (EDGE) senza fili.

■ Installazione della carta SIM, della batteria e della memory card

Tenere tutte le carte SIM fuori dalla portata dei bambini. Per la disponibilità e le informazioni sui servizi delle carte SIM, rivolgersi al rivenditore della carta SIM, ad esempio il fornitore del servizio, l'operatore della rete o altri fornitori.

Usare solo schede multimediali (MMC) compatibili con questo dispositivo. Le altre schede di memoria, come le schede Secure Digital (SD), non possono essere inserite nello slot della scheda MMC e non sono compatibili con questo dispositivo. L'uso di una scheda di memoria incompatibile potrebbe danneggiare sia la scheda di memoria che il dispositivo e i dati memorizzati sulla scheda di memoria incompatibili potrebbero rimanere danneggiati.

1. Spegnerne sempre il dispositivo e scollegare il caricabatterie prima di rimuovere la batteria.

Con la parte posteriore del dispositivo rivolta verso l'alto, premere il tasto di rilascio del coperchio posteriore (1), quindi fare scorrere quest'ultimo in direzione delle frecce.

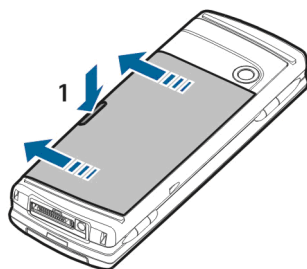

2. Inserire la carta SIM nell'apposito alloggiamento (1). Assicurarsi che l'angolo smussato della carta SIM sia rivolto verso l'obiettivo della fotocamera e l'area di contatto della carta sia rivolta verso il basso.

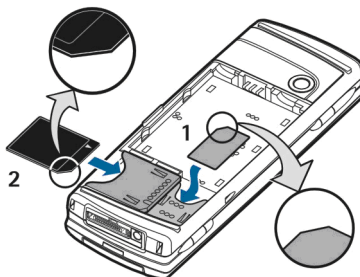

Se si dispone di una memory card, farla scorrere nell'apposito alloggiamento (2). Assicurarsi che l'angolo smussato della memory card sia rivolto verso l'alloggiamento della carta SIM e l'area di contatto sia rivolta verso il basso. Si noti che il coperchio posteriore deve trovarsi in posizione affinché il dispositivo riconosca la memory card.

3. Inserire la batteria. Allineare i contatti della batteria con i connettori corrispondenti presenti nello scomparto della batteria.

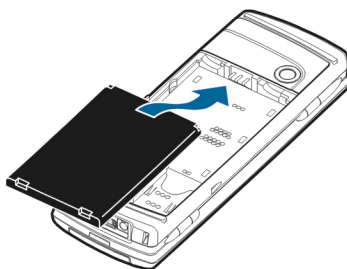

4. Inserire i fermi del coperchio posteriore negli appositi alloggiamenti, quindi fare scorrere il coperchio finché non scatta in posizione.

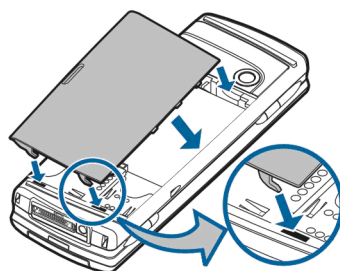

■ Carica della batteria

1. Collegare il caricabatterie a una presa di rete CA.
2. Collegare il cavo di alimentazione alla parte inferiore del dispositivo. [Vedere Figura Tasti e connettori a pagina 10.](#) L'indicatore di carica della batteria inizia a scorrere. Se la batteria è completamente scarica, è possibile che occorrono alcuni minuti prima che l'indicatore venga visualizzato. Durante la carica, è possibile utilizzare il dispositivo.
3. Quando la batteria è completamente carica, la barra smette di scorrere. Scollegare il caricabatterie dal dispositivo, quindi dalla presa di rete CA.

■ Accensione e spegnimento del dispositivo

- Per accendere il dispositivo, tenere premuto il tasto di accensione e spegnimento. Se la carta SIM non è inserita o è stato selezionato il modo d'uso *Fuori rete*, è comunque possibile utilizzare il comunicatore senza le funzioni del telefono.
- Se il dispositivo richiede il codice PIN o il codice di protezione, immettere il codice e premere **OK**.
- Per spegnere il dispositivo, tenere premuto il tasto di accensione e spegnimento.

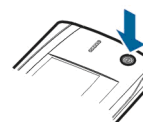

Suggerimento All'accensione, il telefono riconosce il fornitore della carta SIM e configura automaticamente le impostazioni corrette per i messaggi di testo, i messaggi multimediali e le connessioni GPRS.



Suggerimento Se la batteria è stata rimossa e reinserita rapidamente, potrebbe essere necessario premere il tasto di accensione e spegnimento prima dell'avvio del dispositivo.

Il dispositivo è dotato di due antenne interne.



Nota:

Come nel caso di qualunque altro dispositivo ricetrasmittente, non toccare nessuna delle antenne quando il dispositivo è acceso, se non è strettamente necessario. Il contatto con l'antenna influisce negativamente sulla qualità delle chiamate e il dispositivo potrebbe funzionare a un livello di potenza superiore rispetto a quello altrimenti necessario. L'assenza di contatto con l'antenna durante una chiamata consente di ottimizzare le prestazioni dall'antenna stessa e di prolungare i tempi di conversazione del proprio dispositivo.

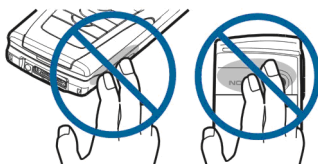

Posizione normale: tenere il dispositivo sopra la spalla, con l'antenna rivolta verso l'alto.



■ Codici di accesso

Nel dispositivo vengono utilizzati più codici di accesso per proteggere da un uso non autorizzato il dispositivo stesso e la carta SIM.

Sono necessari i seguenti codici di accesso:

Operazioni preliminari

- **Codici PIN e PIN2** — Il codice PIN (Personal Identification Number) protegge la carta SIM da un uso non autorizzato ed è solitamente fornito con la carta stessa. Il codice PIN2 potrebbe essere fornito con alcune carte SIM ed è necessario per accedere ad alcune funzioni, ad esempio ai numeri consentiti.

Se viene immesso un codice PIN errato per tre volte consecutive, il codice viene bloccato e occorre sbloccarlo mediante un codice PUK (Personal Unblocking Key) prima di poter utilizzare di nuovo la carta SIM. Il codice PIN2 potrebbe essere fornito con alcune carte SIM ed è necessario per accedere ad alcune funzioni, ad esempio ai numeri consentiti. Se i codici non sono forniti con la carta SIM, contattare il fornitore di servizi.

- **Codice di protezione** — Il codice di protezione protegge il dispositivo da un uso non autorizzato. Il codice di protezione predefinito è 12345. Modificare il codice e conservarlo in un luogo sicuro lontano dal dispositivo.
- **Codici PUK e PUK2** — Il codice PUK (Personal Unblocking Key) è necessario per modificare un codice PIN bloccato. Il codice PUK2 è necessario per modificare un codice PIN2 bloccato. Se i codici non sono forniti con la carta SIM, contattare il fornitore di servizi.
- **Password blocco** — La password di blocco è necessaria per l'uso del servizio di blocco delle chiamate. [Vedere Modifica della password di blocco a pagina 82.](#)

Alcune applicazioni del dispositivo utilizzano password e nomi utente per proteggere da eventuali usi non autorizzati di Internet e dei relativi servizi. Queste password vengono modificate nelle impostazioni delle applicazioni.

Impostazioni iniziali

Alla prima accensione del dispositivo, occorre effettuare alcune impostazioni di base. È possibile modificare le impostazioni in un secondo momento. Seguire le istruzioni visualizzate.



1. Selezionare la lingua del dispositivo e premere **OK**.
2. Selezionare la propria città dall'elenco, quindi premere **OK**. È possibile ricercare una città immettendo le prime lettere del nome della città oppure utilizzando i tasti freccia o di scorrimento. La selezione della città corretta è importante, in quanto gli eventi programmati dell'agenda che sono stati creati potrebbero subire delle modifiche qualora venga modificata la propria città.
3. Impostare l'ora e la data, quindi premere **OK**.
4. Premere **OK** per creare la propria scheda della rubrica.
5. Immettere le informazioni personali della scheda della rubrica, quindi premere **OK**.
6. Premere **OK**.

Durante la regolazione delle impostazioni iniziali vengono create le cartelle predefinite, ad esempio **C:\File personali** e le relative sottocartelle. Se successivamente si modifica la lingua del dispositivo, i nomi delle cartelle rimangono inalterati.

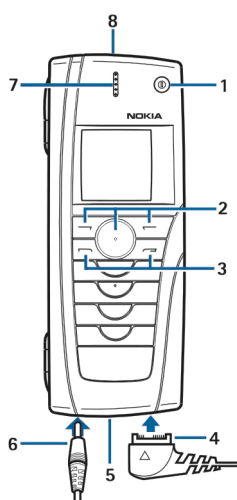
Tasti e connettori



Tasti e connettori

- 1 — Tasto di accensione e spegnimento .
- 2 — Tasto di scorrimento, tasti di selezione sinistro e destro. Premere il tasto di scorrimento al centro oppure premere uno dei tasti di selezione per utilizzare la funzione visualizzata sopra i tasti stessi.
- 3 — Tasto di chiamata (a sinistra, ) , tasto di termine delle chiamate (a destra, ) .
- 4 — Connettore PopPort™ per il cavo per trasmissione dati USB, l'auricolare e il Nokia Loopset.
- 5 — Porta a infrarossi e microfono.



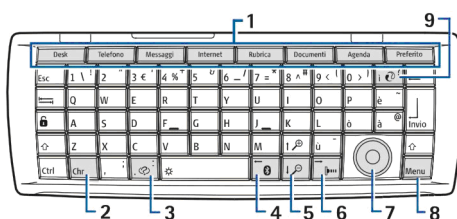

Operazioni preliminari

- 6 — Connettore del caricabatterie.
- 7 — Altoparlante.
- 8 — Altoparlante per chiamate telefoniche con vivavoce e altri usi audio.

■ Interfaccia del communicator



Tastiera del communicator

- 1 — Tasti applicazione. Ogni tasto consente di avviare l'applicazione corrispondente, ad eccezione del tasto Preferito, configurabile per l'apertura dell'applicazione desiderata. Premere Ctrl+tasto Preferito per selezionare l'applicazione che si desidera venga avviata mediante il tasto Preferito.
- 2 — Tasto Carattere. Consente di accedere e selezionare caratteri speciali da una tabella. Premere Chr+tasti con i simboli verdi per accedere a caratteri e funzioni correlati alle combinazioni di tasti.
- 3 — Tasto Guida. Consente di accedere al supporto relativo all'uso del dispositivo, premere Chr+.
- 4 — Tasto Bluetooth. Per attivare la funzione Bluetooth, premere Chr+.
- 5 — Tasti dello zoom. Premendo Chr+tasti dello zoom, è possibile ingrandire o ridurre i caratteri e alcune icone.
- 6 — Tasto degli infrarossi. Per attivare la funzione a infrarossi, premere Chr+.
- 7 — Tasto di scorrimento. Premere il tasto di scorrimento verso sinistra, verso destra, verso l'alto o verso il basso per scorrere i vari elenchi. Premere il tasto di scorrimento al centro per selezionare o eseguire la funzione di un pulsante di comando sottolineato.
- 8 — Tasto Menu. Premere il tasto Menu per accedere al menu oppure, nelle finestre di dialogo composte da più pagine, per spostarsi tra una pagina e l'altra.
- 9 — Tasto di sincronizzazione. Stabilire una connessione, quindi premere Chr+ per sincronizzare il dispositivo con un PC compatibile.

 **Suggerimento** Per spostarsi tra i menu e le schermate, ad esempio nell'applicazione Web, è possibile utilizzare i tasti freccia o il tasto di scorrimento. Il tasto freccia sinistro si trova sul tasto Bluetooth (4), i tasti freccia verso l'alto e verso il basso sui tasti dello zoom (5) e il tasto freccia destro sul tasto Infrarossi (6).

 **Suggerimento** Premere Esc per annullare le selezioni e chiudere finestre di dialogo e applicazioni.

 **Suggerimento** Premere il tasto Backspace per eliminare elementi, quali eventi dell'agenda e messaggi.

Lo schermo del communicator si illumina all'apertura del coperchio. Sullo schermo viene visualizzata l'applicazione attiva l'ultima volta che è stato utilizzato il dispositivo. Quando il coperchio viene chiuso, lo schermo del communicator si spegne.



Vista principale Desk

- 1 — Menu. Per accedere al menu, premere il tasto Menu. È possibile utilizzare il tasto di scorrimento o i tasti freccia per spostarsi all'interno del menu e premere il tasto Invio per selezionare un'opzione di menu.
- 2 — Cartella. È possibile riunire applicazioni, collegamenti e note in cartelle diverse. [Vedere Creazione di nuovi gruppi a pagina 27.](#)
- 3 — Barra di scorrimento. Ad esempio, se il file aperto in *Documenti* non può essere visualizzato per intero, la barra di scorrimento consente di capire a quale punto del file ci si trova e la quantità di file visualizzata. Più lunga è la barra di scorrimento, maggiore è la quantità di file visualizzata.
- 4 — Pulsanti di comando. I comandi nella parte destra dello schermo corrispondono ai pulsanti di comando. Se un comando appare oscurato, significa che non è possibile utilizzarlo.
- 5 — Applicazione. Per accedere a un'applicazione da *Desk*, selezionare l'applicazione e premere *Apri* o il tasto Invio.
- 6 — Area degli indicatori. Nell'area degli indicatori sono visualizzate le informazioni relative al sistema e alle applicazioni.

Operazioni preliminari

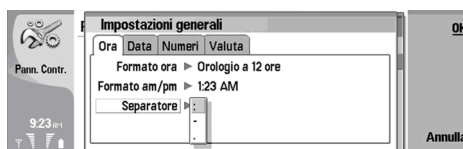

Finestra di dialogo a più pagine

1 — Pagine delle finestre di dialogo. È possibile spostarsi da una pagina all'altra premendo il tasto Menu.

2 — Elenco di selezione. In un elenco di selezione, è possibile visualizzare e selezionare opzioni diverse.

3 — Pulsanti di comando. È possibile utilizzare i pulsanti di comando per eseguire le funzioni contenute in una pagina delle finestre di dialogo o in un elenco di selezione.

Se sono visualizzati più riquadri, quello selezionato risulta sempre evidenziato. È possibile spostarsi tra i riquadri premendo il tasto Tab.





Suggerimento Premere Chr+Tab per alternare tra le applicazioni aperte. Premere di nuovo Chr+Tab per spostarsi all'interno dell'elenco.

Informazioni sullo schermo





Un numero ridotto di punti mancanti, privi di colore o luminosi potrebbero apparire sullo schermo. Tale fenomeno è tipico di questo tipo di schermo. Alcuni schermi potrebbero contenere pixel o punti che rimangono attivati o disattivati. Tale fenomeno non costituisce un difetto.

Operazioni comuni a più applicazioni

Le seguenti operazioni sono comuni a più applicazioni:

- Per alternare tra applicazioni aperte, premere Menu, selezionare , quindi l'applicazione desiderata.
- Per modificare il modo d'uso, premere Menu, selezionare , quindi scorrere fino al modo d'uso desiderato. Per modificare le impostazioni del modo d'uso, ad esempio i toni di chiamata, selezionare il modo d'uso e premere *Modifica*.
- Per attivare un modo d'uso per un determinato periodo di tempo, premere Menu, selezionare , quindi selezionare il modo d'uso desiderato. Premere *Ora definita* e impostare l'intervallo di tempo (fino a 24 ore) allo scadere del quale si desidera venga disattivato il modo d'uso. Allo scadere dell'intervallo temporale, viene nuovamente attivato il modo d'uso precedentemente attivo e privo di scadenza.
- Per salvare un file, premere Menu, quindi selezionare *File* → *Salva*. A seconda dell'applicazione in uso, sono disponibili più opzioni di salvataggio.
- Per inviare un file, premere Menu, quindi selezionare *File* → *Invia*. È possibile inviare un file come messaggio e-mail, fax, messaggio di testo o MMS oppure inviarlo tramite le connessioni a infrarossi o Bluetooth.
- Per aggiungere un collegamento, premere Menu, quindi selezionare *File* → *Aggiungi a Desk*. Scorrere fino al gruppo a cui si desidera aggiungere il collegamento, quindi premere *Seleziona*. Una volta selezionato il gruppo, premere *OK*. Ad esempio, è possibile aggiungere collegamenti a file o pagine Web.
- Per stampare tramite una stampante compatibile, premere Menu, quindi selezionare *File* → *Stampa*. È possibile visualizzare un'anteprima del contenuto da stampare o modificare l'aspetto delle pagine stampate.
- Per tagliare, copiare e incollare, premere Menu, quindi selezionare *Modifica*, quindi *Taglia*, *Copia* e *Incolla*.
- Per eliminare un file, premere Menu, quindi selezionare *Modifica* → *Elimina*.
- Per ingrandire o ridurre, premere Menu, selezionare *Visualizza* → *Zoom*, quindi il tipo di zoom desiderato.
- Per inserire caratteri speciali nel testo, premere il tasto Chr.

■ Telefono

- Per visualizzare le chiamate recenti, premere . Scorrere fino a un numero telefonico o nominativo, quindi premere di nuovo  per effettuare la chiamata.
- Per chiamare la propria segreteria telefonica (servizio di rete), tenere premuto .
- Per visualizzare i messaggi di testo ricevuti, premere il tasto di scorrimento verso destra.
- Per accedere alla rubrica, premere il tasto di scorrimento verso il basso.
- Per attivare la fotocamera, premere il tasto di scorrimento verso l'alto.
- Per scrivere e inviare messaggi di testo, premere il tasto di scorrimento verso sinistra.
- Per modificare il modo d'uso, premere brevemente il tasto di accensione e spegnimento, quindi scorrere fino al modo d'uso desiderato. Per attivare il modo d'uso, premere *Selez.*
- Per alternare tra due linee telefoniche (servizio di rete), tenere premuto .

Indicatori visualizzati

 Potenza del segnale della rete cellulare in cui ci si trova. Maggiore è il numero di barre, più forte è il segnale.

 Livello di carica della batteria. Maggiore è il numero di barre, più elevato è il livello di carica della batteria.

Operazioni preliminari

 È stato ricevuto un messaggio.

 La tastiera del telefono è stata bloccata.

 È stato selezionato il modo d'uso Silenzioso, pertanto il dispositivo non emette alcun tono alla ricezione di una chiamata o di un messaggio di testo.

 È attiva una connessione a infrarossi. Se l'indicatore lampeggia, significa che il dispositivo sta tentando di connettersi a un altro dispositivo o che la connessione si è interrotta.

 Tutte le chiamate vengono deviate a un altro numero.

1 e **2** Indicano la linea telefonica selezionata nel menu *Impostazioni* → *Imp. chiamate* → *Linea per chiamate uscenti* se si dispone di due linee telefoniche (servizio di rete).



 È attivo un modo d'uso con scadenza. È possibile modificare le impostazioni del modo d'uso, ad esempio i toni di chiamata, nel *Pann. Contr.* [Vedere Impostazioni dei modi d'uso a pagina 78.](#)

 È presente una chiamata senza risposta.

Blocco della tastiera (Blocca tastiera)

Quando il blocco della tastiera è attivato, è comunque possibile chiamare il numero di emergenza programmato sul dispositivo. Digitare il numero di emergenza e premere .

Utilizzare il blocco della tastiera per evitare la pressione accidentale dei tasti del telefono.

- Per bloccare la tastiera, premere il tasto di scorrimento al centro, quindi .
- Per sbloccare la tastiera, premere il tasto di scorrimento al centro, quindi .
- Per bloccare il sistema, premere il tasto di scorrimento al centro, quindi . È necessario definire un codice di protezione tramite cui bloccare e sbloccare il sistema.

Istruzioni nel dispositivo

- Per visualizzare le istruzioni relative alle applicazioni nel dispositivo, premere Chr+. Nella guida del dispositivo sono contenute istruzioni dettagliate a cui è possibile accedere in qualsiasi momento.

Uso del CD-ROM

Il CD-ROM contenuto nella confezione è compatibile con Windows 98SE, Windows ME, Windows 2000 e Windows XP. Una volta inserito nell'apposita unità di un PC compatibile, il CD-ROM viene avviato automaticamente. Diversamente, accedere a Windows Explorer, fare clic con il pulsante destro del mouse sull'unità CD-ROM in cui è inserito il CD-ROM, quindi selezionare AutoPlay.

Nel CD-ROM sono disponibili il Manuale d'uso integrale del Nokia 9500 Communicator e alcuni manuali aggiuntivi.

È inoltre possibile installare Nokia PC Suite e leggere il relativo manuale d'uso direttamente dal CD-ROM. Si noti che Nokia PC Suite può essere utilizzato solo con Windows 2000 e Windows XP.

Supporto di Nokia sul Web

Per ottenere l'ultima versione del presente manuale, ulteriori informazioni e i servizi correlati al prodotto Nokia in uso, accedere al sito Web all'indirizzo www.nokia.com o al sito Web Nokia locale.

2. Informazioni sul communicator

■ Personalizzazione del dispositivo

- Coperchio - È possibile sostituire il coperchio anteriore del dispositivo.
- Tasti di selezione del coperchio - È possibile modificare le funzioni visualizzate sopra i tasti di selezione destro e sinistro.
- Desk - È possibile organizzare le applicazioni, i collegamenti e le note in cartelle e creare nuove cartelle in Desk.
- Tasto Preferito - È possibile configurare il tasto Preferito affinché apra l'applicazione desiderata.
- Immagini di sfondo - È possibile impostare un'immagine di sfondo da visualizzare sul telefono e sul communicator. [Vedere Sfondi a pagina 76](#). Sebbene esistano svariati sfondi pronti per l'uso, come immagini di sfondo è inoltre possibile utilizzare le fotografie salvate.

- Combinazioni di colore - È possibile modificare le combinazioni di colori dello schermo del dispositivo.

In modalità di attesa, il tasto di selezione sinistro consente di accedere a **Vai a**. È possibile utilizzare il tasto come collegamento alle funzioni preferite. Per attivare una funzione, scorrere fino ad essa, quindi premere **Selez.**



- Per aggiungere una funzione all'elenco di collegamenti, premere **Opzioni**, selezionare **Seleziona opzioni**, scorrere fino a una funzione e premere **Contrassegna**. Per rimuovere una funzione dall'elenco, selezionare la funzione, quindi premere **Deseleziona**.
- Per modificare l'ordine delle funzioni nell'elenco, premere **Opzioni**, quindi selezionare **Organizza**. Scorrere fino alla funzione che si desidera spostare, premere **Sposta**, quindi selezionare la posizione in cui spostare la funzione.

Sostituzione del coperchio anteriore e del tastierino numerico



Nota:

Prima di sostituire il cover, spegnere sempre il dispositivo e scollegarlo dal caricabatterie e da qualsiasi altro dispositivo. Durante la sostituzione dei cover, non toccare i componenti elettrici. Conservare e usare sempre il dispositivo con il cover montato.

1. Premere il tasto di rilascio del coperchio anteriore (1), quindi sollevare il coperchio (2) in direzione della freccia cominciando dalla parte inferiore del dispositivo, infine rilasciare i fermi nella parte superiore del dispositivo stesso.

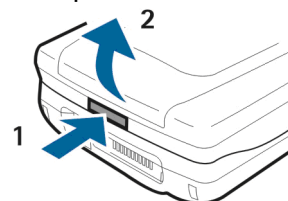

2. Rimuovere il tastierino numerico. Una piccola punta (1) mantiene il tastierino numerico in posizione.

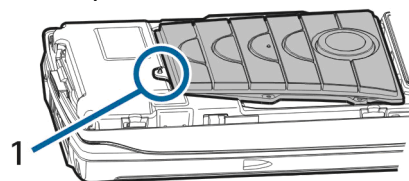

3. Sollevare il coperchio anteriore in direzione della freccia.

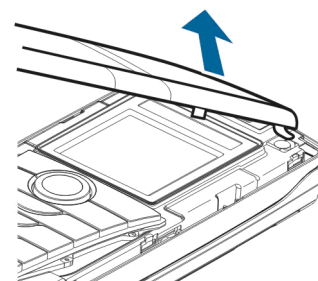

4. Per sostituire il tastierino numerico, allinearne con la piccola punta, quindi premere per fissarlo in posizione.
5. Per sostituire il coperchio anteriore, allineare i fermi con la parte superiore del dispositivo mantenendo il coperchio ad un'inclinazione ridotta, quindi premere quest'ultimo verso il basso fino a che non si blocca in posizione.

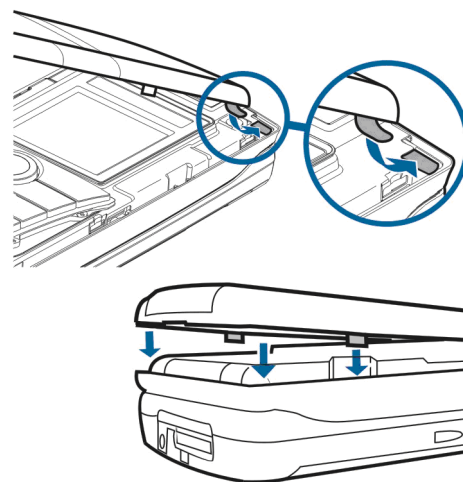

■ Controllo del volume



Avvertenza:

Non tenere il telefono vicino all'orecchio quando l'altoparlante è in uso, in quanto il volume potrebbe essere troppo alto.

- Per regolare il livello di volume durante una chiamata, premere il tasto di scorrimento verso destra o sinistra.
- Per regolare il livello di volume durante l'uso dell'altoparlante, accedere a [Telefono](#), quindi premere il tasto di scorrimento verso destra o sinistra.

■ Nokia PC Suite

Nokia PC Suite offre una serie di programmi per la gestione del Nokia 9500 Communicator. Ad esempio, è possibile sincronizzare le informazioni relative alla rubrica e all'agenda, i messaggi e-mail e le voci degli impegni tra il dispositivo e un PC compatibile utilizzando Nokia PC Sync, gestire le cartelle del dispositivo mediante Nokia Phone Browser, creare copie di backup e ripristinare i dati personali tramite Nokia Content Copier, nonché installare applicazioni utilizzando Nokia Application Installer.

Per ulteriori informazioni sulle modalità di installazione e d'uso di Nokia PC Suite, consultare il manuale d'uso di Nokia PC Suite contenuto nel CD-ROM oppure le guide in linea delle applicazioni Nokia PC Suite.

Per utilizzare Nokia PC Suite, occorre collegare il dispositivo a un PC compatibile mediante il cavo DKU-2 (USB) oppure tramite connessione a infrarossi o Bluetooth. [Vedere Connettività a pagina 91.](#)

Installare Nokia PC Suite dal CD-ROM oppure accedendo all'indirizzo Web www.nokia.com. Si noti che Nokia PC Suite può essere utilizzato solo con Windows 2000 e Windows XP.

- Per utilizzare il collegamento tramite cavo, collegare il cavo a un PC compatibile, quindi al dispositivo.
- Per utilizzare la connessione Bluetooth, associare il dispositivo con un PC compatibile, quindi impostare quest'ultimo come autorizzato. [Vedere Associazione a un dispositivo a pagina 93.](#)
- Per utilizzare la connessione a infrarossi, attivare la relativa funzione sul dispositivo. [Vedere Infrarossi a pagina 93.](#) Se necessario, attivare la funzione a infrarossi sul PC compatibile.

Per il collegamento tramite cavo, occorre installare i driver DKU-2 (USB) e, in alcuni casi, installare o aggiornare i driver Bluetooth o a infrarossi, se si desidera utilizzare il dispositivo come modem. Per ulteriori informazioni, consultare il CD-ROM contenuto nella confezione, accedere al sito Web all'indirizzo www.nokia.com e consultare il manuale d'uso di Nokia PC Suite.

■ Copia dati

È possibile utilizzare l'applicazione [Copia dati](#) per effettuare il trasferimento di determinati dati, quali schede di rubrica e impostazioni, dal Nokia 9200 serie Communicator al Nokia 9500 Communicator mediante connessione a infrarossi o una memory card. Prima di procedere, assicurarsi che nei dispositivi o nella memory card vi sia spazio in memoria a sufficienza per il trasferimento. Si noti che se nel Nokia 9500 Communicator è presente spazio disponibile in memoria inferiore a 2 MB, non è possibile avviare il trasferimento.

Non utilizzare il Nokia 9500 Communicator durante l'uso di Data mover. Se possibile, spegnere il telefono. Assicurarsi che la batteria sia sufficientemente carica oppure collegare il dispositivo a un caricabatterie.

Si noti che potrebbe essere necessario effettuare procedure aggiuntive, a seconda delle informazioni che si desidera trasferire, del metodo di trasferimento da utilizzare, della quantità di spazio disponibile in memoria nel modello di comunicator precedente o nella memory card o del numero di trasferimenti avvenuti o falliti effettuati in precedenza.

Informazioni sul comunicator

1. Accedere a *Desk* → *Copia dati*. Se in una memory card sono contenuti dei dati, inserirla nel Nokia 9200 serie Communicator. Premere *Continua*.
2. Attivare la funzione a infrarossi in entrambi i dispositivi, quindi premere *Connect*. Tra i dispositivi viene stabilita una connessione a infrarossi.
3. Premere *Invia raccolta dati* per inviare lo strumento di raccolta dei dati al Nokia 9200 serie Communicator. Lo strumento viene avviato automaticamente al termine dell'installazione. Se lo strumento è già stato installato, premere *Connetti raccolta dati*.
4. Nel Nokia 9500 Communicator, selezionare i dati che si desidera trasferire dal Nokia 9200 serie Communicator. È possibile trasferire informazioni relative all'agenda e ai nominativi, messaggi, impostazioni, documenti e immagini.
5. Premere *Trasferisci via infrarossi* o *Trasferisci via memory card*, a seconda del metodo di trasferimento che si desidera utilizzare.
6. Premere *Avvia trasferimento*.
7. Una volta completato il trasferimento, premere *OK*.
8. Premere *Esci* per uscire oppure *Converti memory card* per convertire una memory card in modo da utilizzarla con il Nokia 9500 Communicator.

Si noti che il trasferimento potrebbe richiedere alcuni minuti.

■ Backup

È possibile eseguire il backup di messaggi, nonché di informazioni relative ad agenda e rubrica in una memory card.

Accedere a *Desk* → *Strumenti* → *Backup*.

Prima di procedere al backup o al ripristino dei dati, effettuare quanto segue:

- Chiudere tutte le altre applicazioni in uso.
- Se possibile, spegnere il telefono.
- Assicurarsi che la batteria sia sufficientemente carica.
- Per eseguire il backup dei dati in una memory card, premere *Nuovo backup*. Immettere un nome da assegnare al backup, quindi selezionare se si desidera eseguire un backup completo o parziale. L'opzione *Backup completo* consente di copiare tutte le informazioni relative ad agenda e rubrica, nonché tutti i messaggi. Se viene selezionato *Backup parziale*, occorre specificare le voci che si desidera includere nel backup. Premere *Avvia backup*.



Suggerimento È inoltre possibile effettuare il backup dei dati utilizzando le applicazioni *File manager* e *Pann. Contr.*

- Per ripristinare i dati di backup dalla memory card, selezionare i dati di backup desiderati, quindi premere *Ripristina*. Selezionare se ripristinare tutti i dati di backup o solo voci specifiche. Se viene selezionato *Backup parziale*, è necessario specificare le voci da ripristinare. Premere *Avvia ripristino*.

■ Trasn.dat

Se si dispone del Nokia 9500 Communicator e di un altro dispositivo che supporta il trasferimento di dati, è possibile utilizzare *Trasn.dat* per effettuare la sincronizzazione delle voci di agenda e della rubrica tra i due dispositivi.

Per ulteriori informazioni sui dispositivi compatibili, rivolgersi al proprio rivenditore, all'operatore di rete o al fornitore di servizi.

Accedere a *Desk* → *Strumenti* → *Trasn.dat*.

1. Premere *Nuovo* per creare un nuovo profilo di sincronizzazione.
 2. Selezionare il contenuto da sincronizzare, quindi premere *Chiudi*.
 3. Selezionare il tipo di connessione e premere *Seleziona*. Se come tipo di connessione viene selezionata quella a infrarossi, la sincronizzazione viene avviata immediatamente.
 4. Se come tipo di connessione viene selezionata quella Bluetooth, premere *Cerca in* per ricercare il dispositivo con cui si desidera effettuare la sincronizzazione. Per arrestare la ricerca, premere *Interrompi*.
 5. Scorrere fino al dispositivo con cui si desidera effettuare la sincronizzazione, quindi premere *Seleziona*. La sincronizzazione viene avviata.
- Per visualizzare il registro di sincronizzazione, premere Menu, quindi selezionare *File* → *Registro sincronizzazione*.

■ Sincronizzazione

L'applicazione *Sincronizzazione* consente di sincronizzare l'agenda o la rubrica con varie applicazioni di agenda e rubrica di un computer o di un server Internet remoto compatibile. Le impostazioni personali (i dati sincronizzati, il metodo di connessione utilizzato) sono salvate in un profilo di sincronizzazione, che viene quindi utilizzato durante la sincronizzazione.

Questa applicazione si avvale della tecnologia SyncML per la sincronizzazione remota. Per ulteriori informazioni sulla compatibilità con SyncML, rivolgersi al fornitore della applicazioni con cui si desidera sincronizzare il dispositivo.

Accedere a [Desk](#) → [Strumenti](#) → [Sincronizzazione](#).

Sincronizzazione delle informazioni relative all'agenda e alla rubrica

1. Stabilire la connessione tra il dispositivo e un PC compatibile. È possibile utilizzare la connessione a infrarossi, Bluetooth o tramite cavo. [Vedere Connettività a pagina 91](#).
2. Premere [Sincronizza](#). Se è stata selezionata la connessione Bluetooth, il dispositivo avvia la ricerca dei dispositivi disponibili per la sincronizzazione. Premere [Interrompi](#) per terminare la ricerca e [Seleziona](#) per selezionare il dispositivo con cui si desidera effettuare la sincronizzazione.
3. Seguire le istruzioni visualizzate.

Esiste un profilo predefinito per Nokia PC Suite e l'impostazione di base viene eseguita mediante Nokia PC Suite. È necessario modificare tali impostazioni predefinite solo se sono state modificate le impostazioni.

È inoltre possibile ricevere le impostazioni di sincronizzazione come messaggio smart dal fornitore di servizi.

Creazione di un nuovo profilo

1. Premere [Nuovo](#). Viene visualizzata la procedura guidata di creazione del profilo, mediante cui è possibile effettuare le impostazioni corrette. Se è già presente un profilo, premere Menu e selezionare [File](#) → [Nuovo](#).
2. Definire le seguenti opzioni:
 - [Nome profilo](#) — Immettere un nome descrittivo da assegnare al profilo
 - [Tipo connessione](#) — Selezionare [Bluetooth](#), [Infrarossi](#) o [Cavo dati](#) per effettuare la sincronizzazione con un computer o [Internet](#) per effettuare la sincronizzazione con un server su Internet.
 - [Punto di accesso](#) — Se come tipo di connessione è stato selezionato [Internet](#), selezionare un punto di accesso a Internet.
 - [Indirizzo host](#) — Se come tipo di connessione è stato selezionato Internet, immettere l'indirizzo del server di sincronizzazione.
 - [Porta](#) — Se come tipo di connessione è stato selezionato Internet, immettere il numero di porta del server di sincronizzazione.
 - [Nome utente](#) — Immettere l'ID utente per il server di sincronizzazione.
 - [Password](#) — Digitare la password per il server di sincronizzazione.
 - [Conferma password](#) — Digitare di nuovo la password per il server di sincronizzazione.
3. Selezionare le voci di rubrica e agenda o i messaggi e-mail da sincronizzare.
4. Immettere i percorsi per i database nel dispositivo e nel server remoto, quindi selezionare l'opzione [Tipo di sincronizzazione](#). Selezionare [Normale](#) per sincronizzare le informazioni dal dispositivo al server remoto e viceversa, [Verso telefono](#) per sincronizzare le informazioni dal server remoto al dispositivo oppure [Da telefono](#) per sincronizzare le informazioni dal dispositivo al server remoto.
5. Selezionare se utilizzare il profilo creato come profilo di sincronizzazione predefinito.

Se si desidera ripristinare le impostazioni predefinite di PC Suite, premere Menu, quindi selezionare [Strumenti](#) → [Ripristina profilo PC Suite](#).

- Per modificare un profilo esistente, selezionarne uno, quindi premere [Modifica](#).
- Per impostare uno dei profili di sincronizzazione esistenti come profilo predefinito, premere Menu, quindi selezionare [File](#) → [Strumenti](#) → [Imposta come predefinito](#).
- Per sincronizzare il contenuto di tutti i database tra il dispositivo e il server, premere Menu, quindi selezionare [File](#) → [Sincronizzazione](#) → [Sync lenta](#). Si noti che questa operazione consente di ignorare il tipo di sincronizzazione impostato per un profilo.
- Per eliminare un profilo, selezionare quello desiderato, quindi premere il tasto Backspace.
- Per eliminare il database dal dispositivo e sostituirlo con il database del server, premere Menu, quindi selezionare [File](#) → [Sincronizzazione](#) → [Sostituisci dati telefono](#).
- Per eliminare il database dal server e sostituirlo con il database del dispositivo, premere Menu, quindi selezionare [File](#) → [Sincronizzazione](#) → [Sostituisci dati server](#).

Una volta completata la sincronizzazione del dispositivo con un computer compatibile, è possibile visualizzare un registro di sincronizzazione.

- Per aprire il registro di sincronizzazione, selezionare un profilo, quindi premere [Registro](#). Nel registro sono visualizzate informazioni quali, ad esempio, la data e l'ora della sincronizzazione e gli eventuali errori di sincronizzazione.

Per ulteriori informazioni sulla sincronizzazione, consultare il Manuale d'uso di Nokia PC Suite o la Guida in linea di Nokia PC Sync.

■ Installazione di applicazioni e software



Importante:

Installare le applicazioni solo da fonti in grado di offrire un'adeguata protezione da software pericoloso.

Sul dispositivo, è possibile installare due tipi di applicazioni e software:

- Applicazioni e software specificamente progettati per il Nokia 9500 Communicator o compatibili con il sistema operativo Symbian. I file di installazione del software hanno l'estensione .SIS.
- J2ME™ compatibile con il sistema operativo Symbian. I file di installazione delle applicazioni Java™ hanno le estensioni .JAD o .JAR.

È possibile trasferire i file di installazione al dispositivo da un computer compatibile, scaricarli durante la navigazione nel Web oppure inviarli come MMS, allegato e-mail o tramite Bluetooth. Se per il trasferimento di un file viene utilizzato Nokia PC Suite per Nokia 9500 Communicator, salvare il file nella cartella C:\nokia\installs del dispositivo. Se per il trasferimento di un file viene utilizzato Microsoft Windows Explorer, salvare il file su una memory card (disco locale).

Durante l'installazione, il dispositivo verifica l'integrità del pacchetto da installare. Il dispositivo visualizza le informazioni relative al controllo effettuato e fornisce le opzioni necessarie a continuare o annullare l'installazione.

[Vedere Gestione certificati a pagina 82.](#)

Installazione del software Symbian

Se si installano un aggiornamento o una patch per un'applicazione, occorre disporre dell'originale o di una copia di backup integrale per effettuare il ripristino dell'applicazione. Per ripristinare l'applicazione originale, rimuovere l'applicazione, quindi installarla di nuovo utilizzando il file di installazione originale o la copia di backup.

- Per installare il software, ricercare il file di installazione nella memoria del dispositivo o nella memory card, selezionare il file, quindi premere il tasto Invio per avviare l'installazione. Ad esempio, se il file di installazione è stato ricevuto come allegato e-mail, accedere alla casella e-mail, aprire il messaggio, selezionare il file di installazione, quindi premere il tasto Invio per avviare l'installazione.

Per la rimozione del software, utilizzare Gestione applicazioni. [Vedere Gestione applicazioni a pagina 77.](#)

Installazione di applicazioni Java™

1. Ricercare il file di installazione nella memoria del dispositivo o nella memory card, selezionare il file, quindi premere il tasto Invio per avviare l'installazione. Ad esempio, se il file di installazione è stato ricevuto come allegato e-mail, accedere alla casella e-mail, aprire il messaggio, selezionare il file di installazione, quindi premere il tasto Invio per avviare l'installazione.
2. Confermare l'installazione. Per l'installazione, è necessario che il file abbia estensione .JAR. Se il file è assente, il dispositivo potrebbe richiedere di scaricarlo. Se non è stato definito alcun punto di accesso, verrà richiesto di selezionarne uno. Quando il file .JAR viene scaricato, per accedere al server potrebbe essere necessario immettere un nome utente e una password. È possibile ottenere tali dati dal fornitore dell'applicazione.
3. Il dispositivo visualizza la notifica di termine dell'installazione.



Suggerimento Durante la navigazione delle pagine Web, è possibile scaricare un file di installazione e installarlo immediatamente. Si noti, tuttavia, che durante l'installazione la connessione rimane attiva in background.

■ Java™

Sul presente dispositivo, è possibile installare ed eseguire applicazioni Java™. [Vedere Installazione di applicazioni e software a pagina 18.](#)

La piattaforma Java per il Nokia 9500 Communicator è J2ME™. È possibile ricercare applicazioni Java mediante il browser, scaricarle da Internet e memorizzarle nella cartella Applicazioni.

Per gestire le applicazioni Java, utilizzare [Gestione applicazioni](#).

La piattaforma J2ME sul dispositivo supporta due ambienti Java: MIDP e PP.



Suggerimento Per ulteriori informazioni, visitare il sito Web all'indirizzo www.forum.nokia.com. La sezione Forum Nokia contiene la Series 80 Developer Platform (piattaforma sviluppatori Serie 80), il kit di sviluppo del software Java (SDK, Java Software Development Kit), nonché strumenti, note tecniche e applicazioni.

Java MIDP

L'ambiente Java MIDP (Mobile Information Device Profile) supporta i seguenti punti di accesso a Internet:

- Java CLDC 1.1 — implementazione di hot spot che fa parte del sistema operativo Symbian
- Java MIDP 2.0 — sistema di protezione che assegna le applicazioni Java ai seguenti domini: produttore, operatore, terza parte attendibile o non protetto.

Informazioni sul comunicator

- Java WMA — sistema di messaggi senza fili
- Java Mobile Media — soluzioni multimediali per dispositivi senza fili
- Java Bluetooth — connettività Bluetooth e applicazioni Push Bluetooth per Java
- Nokia UI — interfacce audio e video
- Java DRM — definizioni delle modalità d'uso del contenuto
- Java File — servizi per i file server
- Java PIM — accesso a contenuti della rubrica, degli eventi dell'agenda e degli impegni

Java PP

L'ambiente Java PP (Personal Profile) supporta i seguenti punti di accesso a Internet:

- Java CDC 1.0 — connettività per dispositivo aggiuntivo
- Java Foundation Profile 1.0 — supporto di rete e di ingresso/uscita
- Java Personal Profile 1.0 — specifiche per l'interfaccia standard UI Java e AWT Java per interfacce, grafici e immagini
- Java UI — specifiche per l'interfaccia Java standard
- JDBC — accesso per applicazioni Java ad un database relazionale

Stampa

È possibile stampare file con stampanti compatibili mediante la maggior parte delle applicazioni.

- Per stampare un file tramite una stampante compatibile, premere Menu, quindi selezionare *File* → *Stampa* → *Stampa...*. Verificare che le impostazioni siano corrette, quindi premere *Stampa*.
- Per modificare le impostazioni di stampa, premere *Opzioni*.
- Per visualizzare l'anteprima di stampa di un file, premere Menu, selezionare *File* → *Stampa* → *Stampa...*, quindi premere *Anteprima*. Per avviare la stampa mediante una stampante compatibile, premere *Stampa*. Per modificare le dimensioni, i margini, le intestazioni, i piè di pagina o l'impaginazione di un documento, premere *Imposta pagina*.

Impostazione delle opzioni di stampa

Per modificare le opzioni di stampa dei file, premere Menu, quindi selezionare *File* → *Stampa* → *Stampa...* e premere *Opzioni*.

Nella pagina *Connessione*, impostare quanto segue:

- *Tipo connessione* — Selezionare il metodo che si desidera utilizzare per la connessione alla stampante
- *Stampante* — Selezionare la stampante corretta. Se viene selezionato Hewlett-Packard, selezionare il driver della stampante in questo punto, quindi la stampante in *Desk* → *Strumenti* → *Pann. Contr.* → *Varie*.

•

Nella pagina *Documento*, impostare quanto segue:

- *Numero di copie* — Selezionare il numero delle copie che si desidera stampare.

Premere *Chiudi* per salvare le opzioni.

Definizione dell'impostazione della pagina

- Per modificare le dimensioni e l'orientamento della pagina, premere Menu, quindi selezionare *File* → *Stampa* → *Imposta pagina...*. Selezionare la scheda *Dimensione*.
- Per modificare le dimensioni della pagina, scorrere fino a *Dimensioni della pagina*, quindi selezionare le dimensioni desiderate. Si noti che la stampante potrebbe non essere in grado di stampare tutte le opzioni. I numeri nei campi *Larghezza* e *Altezza* cambiano in base alle dimensioni selezionate per la pagina.
- Per definire dimensioni personalizzate per la pagina, immettere i numeri nei campi *Larghezza* e *Altezza*.
- Per modificare l'orientamento della pagina stampata, scorrere fino a *Orientamento*. In *Verticale*, l'altezza è superiore alla larghezza. In *Orizzontale*, la larghezza è superiore all'altezza.
- Per definire i margini di una pagina, premere Menu, quindi selezionare *File* → *Stampa* → *Imposta pagina...*. Selezionare la scheda *Margini*, scorrere fino al campo relativo ai margini, quindi immettere un valore numerico.
- Per visualizzare i nuovi margini, chiudere la finestra di dialogo *Imposta pagina*, premere Menu, quindi selezionare *File* → *Stampa* → *Anteprima di stampa*. La stampante in uso potrebbe non essere in grado di stampare correttamente documenti con margini molto stretti.
- Per definire l'intestazione per una pagina, premere Menu, quindi selezionare *File* → *Stampa* → *Imposta pagina...*. Selezionare la pagina *Intestazione*, quindi immettere il testo dell'intestazione. Premere *Inserisci* per utilizzare il nome di un file, un oggetto, i numeri di pagina, un orario o una data nell'intestazione.
- Per modificare l'aspetto del testo, premere *Formato*.

Informazioni sul communicator

- Per avvicinare o allontanare un'intestazione dal margine superiore di una pagina, scorrere fino a [Distanza dal margine superiore](#), quindi immettere un valore numerico. La stampante in uso potrebbe non essere in grado di stampare correttamente documenti con margini molto stretti.
- Per definire i piè di pagina, premere Menu, quindi selezionare [File](#) → [Stampa](#) → [Imposta pagina...](#). Selezionare la scheda [Piè di pagina](#), quindi immettere il testo del piè di pagina. Premere [Inserisci](#) per utilizzare il nome di un file, un oggetto, i numeri di pagina, un orario o una data nel piè di pagina.
- Per modificare l'aspetto del testo, premere [Formato](#).
- Per avvicinare o allontanare un piè di pagina dal margine superiore, scorrere fino a [Distanza dal margine inferiore](#), quindi immettere un valore numerico.
- Per selezionare il numero della prima pagina, scorrere fino a [Inizia numerazione da](#), quindi immettere il numero. Solitamente, si inizia con il numero 1 o 0.
- Per escludere l'intestazione o il piè di pagina dalla prima pagina, scorrere fino a [Includi intestazione nella prima pagina](#) o a [Includi piè di pagina nella prima pagina](#), premere [Cambia](#), quindi selezionare [No](#).

Premere [Chiudi](#) per salvare le impostazioni.

Per spostarsi da una pagina della finestra di dialogo all'altra, premere Menu.

Problemi relativi alla stampa

Se non è possibile connettere il dispositivo a una stampante compatibile, viene visualizzata una nota.

Di seguito, vengono riportati alcuni suggerimenti per la risoluzione dei problemi:

- Stampante - Verificare che la stampante sia accesa e la connessione attivata, stampare una pagina di prova, tentare di stampare durante la connessione diretta al dispositivo, verificare che la stampante funzioni con altri dispositivi senza fili oppure controllare che la stampante sia supportata dal dispositivo.
- Infrarossi - Verificare che la funzione relativa agli infrarossi sia attivata, che le porte a infrarossi del dispositivo e della stampante siano rivolte l'una verso l'altra e che le porte non siano esposte a fonti di illuminazione intensa.
- Bluetooth - Verificare che la funzione Bluetooth sia attivata, che il dispositivo sia in grado di rilevare dispositivi Bluetooth diversi dalla stampante e che il presente dispositivo e la stampante si trovino entro il rispettivo raggio d'azione.
- Rete LAN senza fili - Verificare che la rete LAN senza fili sia attivata e che le relative impostazioni siano corrette, controllare che la stampante senza fili sia compatibile con il dispositivo in uso e che altri dispositivi LAN senza fili siano in grado di rilevare la stampante senza fili in uso.

Gestione delle impostazioni di stampa senza fili

Per gestire le impostazioni di stampa senza fili mediante Hewlett-Packard, accedere a [Desk](#) → [Strumenti](#) → [Pann. Contr.](#) → [Varie](#) → [hp printer selection](#). Impostare le seguenti opzioni:

- [Modello stampante](#) — Selezionare la stampante che si desidera utilizzare. Se il modello specificato di stampante non è disponibile, selezionare un modello simile.
- [Qualità](#) — Selezionare la qualità di stampa. [Normale](#) per la stampa a 600 dpi, [Bozza](#) per la stampa rapida a 300 dpi, [Ottimale](#) per la stampa a 1200 dpi e [Max](#) per la stampa a 2400/4800 dpi. Per risparmiare inchiostro o aumentare la velocità di stampa, selezionare [Normale](#) o [Bozza](#).
- [Tipo supporto](#) — Selezionare il tipo di supporto di stampa.
- [Modalità colore](#) — Selezionare la stampa a colori o in bianco e nero.

■ Etichette poste sulla confezione

Le etichette poste sulla confezione contengono informazioni importanti per il supporto clienti e l'assistenza tecnica. Nella confezione sono inoltre contenute le istruzioni sull'uso di tali etichette.

■ Connessioni dati

Il presente dispositivo supporta dati a pacchetti (GPRS), chiamate dati a velocità elevata (HSCSD), chiamate dati GSM e connessioni a reti LAN senza fili.

Rete LAN senza fili (Wireless Local Area Network Wi-Fi)

Potrebbero esserci delle limitazioni relative all'uso della tecnologia LAN senza fili in alcuni paesi. Rivolgersi alle autorità locali o al proprio operatore.

Le funzioni che utilizzano la tecnologia LAN senza fili o che consentono a tale funzioni di operare in background mentre si usano altre funzioni, aumentano il consumo della batteria e ne riducono la durata.

Il presente dispositivo è stato approvato per l'uso in una rete LAN senza fili. È possibile utilizzare la rete LAN senza fili per l'invio e la ricezione di messaggi e-mail, nonché per la connessione del dispositivo a Internet.

Informazioni sul comunicator

Il dispositivo supporta le seguenti funzioni relative alla rete LAN senza fili:

- Standard IEEE 802.11b
- Velocità dati pari a un massimo di 11 Mbit/s
- Funzionamento ad una frequenza di 2.4 GHz mediante l'uso della tecnologia radio DSSS (Direct Sequence Spread Spectrum)
- Crittografia dei dati WEP (Wired Equivalent Privacy) mediante chiavi da un massimo di 232 bit.
- WPA (Wi-Fi Protected Access)

Si noti che le funzioni WEP e WPA possono essere utilizzate solo se supportate dalla rete.

Se il dispositivo viene spostato in un'altra posizione all'interno della rete LAN senza fili e fuori dalla portata del punto di accesso alla LAN senza fili, mediante la funzione di roaming è possibile stabilire automaticamente la connessione del dispositivo ad un altro punto di accesso appartenente alla stessa rete. Il dispositivo può rimanere connesso alla rete fino a quando si trova entro il raggio dei punti di accesso appartenenti alla stessa rete.

Il dispositivo attiva due tipi diversi di comunicazione in una rete LAN senza fili. Esistono due modalità operative che è possibile selezionare: infrastruttura e ad hoc.

- La modalità operativa c.d. "infrastruttura" consente di utilizzare due tipi di comunicazione: dispositivi senza fili che comunicano tra loro attraverso un punto di accesso alla rete LAN senza fili o dispositivi senza fili che comunicano con un dispositivo LAN con filo attraverso un punto di accesso LAN senza fili.

La modalità operativa "infrastruttura" offre il vantaggio di disporre di un maggiore controllo delle connessioni di rete, poiché queste ultime passano attraverso un punto di accesso. Un dispositivo senza fili può accedere ai servizi disponibili in una rete LAN cablata standard, quali, ad esempio, database aziendali, messaggi e-mail, Internet e altre risorse di rete.

- Con applicazioni di terzi, è possibile inviare e ricevere i dati direttamente in modo reciproco nella modalità "ad hoc" per eseguire operazioni, quali ad esempio la stampa. Non è necessario disporre di alcun punto di accesso alla rete LAN senza fili. È sufficiente effettuare le impostazioni necessarie e avviare la comunicazione. La connessione di rete "ad hoc" è di facile configurazione, tuttavia la comunicazione è limitata ai dispositivi che si trovano entro il raggio previsto.

[Vedere Impostazione di un punto di accesso a Internet per una rete LAN senza fili \(Wi-Fi\) a pagina 72.](#)

[Vedere Impostazione di una rete "ad hoc" a pagina 91.](#)

Dati a pacchetti (GPRS, General Packet Radio Service)

La connessione GPRS consente l'accesso senza fili dei telefoni cellulari alle reti di dati (servizio di rete). GPRS utilizza la tecnologia dei dati a pacchetti, in cui le informazioni vengono inviate come brevi sequenze di dati nella rete mobile. L'invio di dati a pacchetti consente di occupare la rete solo durante le fasi di invio e ricezione dei dati. Poiché la connessione GPRS impiega la rete in modo efficace, consente di effettuare rapidamente la configurazione della connessione dati e di avvalersi di trasmissioni dati estremamente veloci.

Per utilizzare il servizio GPRS, occorre disporre del relativo abbonamento. Per informazioni sulla disponibilità e l'abbonamento al servizio GPRS, rivolgersi all'operatore di rete o al fornitore di servizi.

Il servizio EGPRS (Enhanced GPRS) è simile al GPRS, ma consente di utilizzare connessioni più veloci. Per ulteriori informazioni sulla disponibilità del servizio EGPRS e sulla velocità del trasferimento dati, rivolgersi all'operatore di rete o al fornitore di servizi. Se come tipo di trasporto dati è stato selezionato GPRS, il dispositivo utilizza la connessione EGPRS al posto della connessione GPRS, se disponibile nella rete.

Si noti che durante una chiamata vocale, non è possibile stabilire una connessione GPRS e un'eventuale connessione GPRS in corso viene posta in attesa.

Chiamate dati a velocità elevata (HSCSD, High-Speed Circuit Switched Data)

La connessione HSCSD consente di utilizzare velocità di trasmissione fino a 43,2 kb/s, ossia quattro volte superiori rispetto a quelle standard della rete GSM. L'HSCSD può essere paragonato alla velocità di molti modem utilizzati nei computer per la comunicazione con le reti telefoniche fisse.

Per informazioni sulla disponibilità e l'abbonamento ai servizi di dati a velocità elevata, rivolgersi all'operatore di rete o al fornitore di servizi.

Si noti che l'invio di dati mediante l'HSCSD potrebbe comportare il consumo più rapido della batteria rispetto alle normali chiamate dati o vocali, in quanto il dispositivo potrebbe inviare i dati più frequentemente alla rete.

Chiamate dati GSM

Le chiamate dati GSM impiegano velocità di trasmissione fino a 14,4 kb/s. Per informazioni sulla disponibilità e sull'abbonamento ai servizi dati, rivolgersi all'operatore di rete o al fornitore di servizi.

3. Telefono

Con il telefono, è possibile, ad esempio, scattare fotografie, effettuare e ricevere chiamate e modificare i modi d'uso. La maggior parte di tali funzioni è inoltre disponibile nell'interfaccia del comunicator.

Per le operazioni più avanzate, utilizzare l'interfaccia del comunicator, a cui è possibile accedere aprendo il coperchio.

■ Come effettuare una chiamata

Per effettuare e ricevere le chiamate, è necessario che il telefono sia acceso, che nel dispositivo sia installata una carta SIM valida e che ci si trovi in un'area del servizio della rete cellulare.

Una connessione GPRS viene posta in attesa durante le chiamate vocali.

- Per effettuare una chiamata, digitare il numero telefonico preceduto dal prefisso teleselettivo. Se si immette un carattere errato, premere *Cancel*.



Suggerimento Per le chiamate internazionali, premere due volte , per aggiungere il carattere + che sostituisce il codice di accesso internazionale, quindi digitare il prefisso internazionale, il prefisso teleselettivo (se necessario, omettere lo 0 iniziale), infine il numero telefonico.

Per avviare la chiamata, premere il tasto di chiamata. Per terminare la chiamata o annullare il tentativo di chiamata, premere il tasto di termine delle chiamate.







Suggerimento Per regolare il volume nel corso di una chiamata, premere il tasto di scorrimento destro per aumentarlo o sinistro per diminuirlo.

- Per effettuare una chiamata utilizzando le schede salvate, premere verso il basso il tasto di scorrimento in modalità di attesa. Digitare le prime lettere del nominativo salvato. Scorrere fino al nominativo, quindi premere il tasto di chiamata.



Suggerimento È possibile salvare nuove schede nel menu *Rubrica* del telefono oppure nella finestra di dialogo *Rubrica* dell'interfaccia del comunicator.

- Per effettuare una chiamata a un numero composto recentemente, in modalità di attesa, premere il tasto di chiamata per visualizzare gli ultimi 20 numeri chiamati o che si è tentato di chiamare. Scorrere fino al numero o nominativo desiderati, quindi premere il tasto di chiamata.
- Per chiamare la propria segreteria telefonica (servizio di rete), in modalità di attesa, tenere premuto , oppure premere  e il tasto di chiamata.
- Per chiamare un numero telefonico utilizzando la funzione di chiamata rapida se il numero è stato assegnato a uno dei tasti da  a , effettuare quanto segue: In modalità di attesa, premere il tasto numerico desiderato e il tasto di chiamata oppure, se la funzione *Chiamate rapide* è stata attivata, tenere premuto il tasto numerico in modalità di attesa finché la chiamata non viene avviata. Per assegnare un numero telefonico a un tasto numerico, premere **Menu** in modalità di attesa, quindi selezionare *Rubrica* → *Chiamate rapide*. Per attivare la funzione *Chiamate rapide*, premere **Menu** in modalità di attesa, quindi selezionare *Impostazioni* → *Imp. chiamate* → *Chiamate rapide*.

■ Come rispondere a una chiamata

- Per rispondere a una chiamata, premere il tasto di chiamata.
- Per rifiutare la chiamata, premere il tasto di termine della chiamata. Se è stata attivata un'opzione di deviazione, ad esempio *Devia se occupato*, la chiamata viene deviata.
- Per disattivare il tono di chiamata per una chiamata in entrata, premere **Muto**.
- Per rispondere a una nuova chiamata mentre ne è in corso un'altra se è stata attivata la funzione *Avviso di chiamata*, premere il tasto di chiamata o *Rispondi*. La prima chiamata viene posta in attesa. Per terminare la chiamata attiva, premere il tasto di termine della chiamata.

■ Opzioni disponibili durante una chiamata

Per alcune delle seguenti funzioni, è possibile premere *Opzioni* durante una chiamata: *Disattiva audio/Attiva audio*, *Fine chiamata*, *Termina tutte le chiamate*, *Rubrica*, *Menu*, *Trattieni/Rilascia*, *Nuova chiamata*, *Rispondi*, *Rifiuta* e *Blocca tastiera*.

Tra le altre opzioni disponibili durante una chiamata, vi sono:

- *Conferenza* — Consente di unire una chiamata attiva e una in attesa trasformandole in una chiamata in conferenza (servizio di rete).
- *Privata* — Consente di conversare in privato con un partecipante selezionato durante una chiamata in conferenza (servizio di rete).
- *Scambia* — Consente di alternare tra una chiamata attiva e una in attesa (servizio di rete).
- *Invia DTMF* — Consente di inviare stringhe di toni DTMF (Dual Tone Multi-Frequency) quali, ad esempio, password. Digitare la stringa DTMF oppure ricercarla in *Rubrica*, quindi premere **DTMF**.



È possibile digitare il carattere di attesa w e il carattere di pausa p premendo più volte .

Telefono

- **Trasferisci** — Consente di collegare la chiamata in attesa a quella attiva e scollegarsi dalla chiamata (servizio di rete).

■ Scrittura di un testo

È possibile digitare parti di testo, ad esempio, per la scrittura di messaggi di testo. Premere più volte un tasto numerico, finché non viene visualizzato il carattere desiderato. Se la lettera successiva si trova sullo stesso tasto, attendere finché non viene visualizzato il cursore, quindi digitare la lettera. I caratteri disponibili variano in base alla lingua selezionata per la scrittura del testo. Per inserire uno spazio, premere .

- Per cancellare un carattere a sinistra del cursore, premere **Cancella**. Per cancellare rapidamente i caratteri, tenere premuto **Cancella**.
- Per alternare tra lettere maiuscole e lettere minuscole, premere .
- Per alternare tra lettere e numeri, tenere premuto .
- Per inserire un numero nel modo di immissione delle lettere, tenere premuto il tasto numerico desiderato.
- Per inserire un carattere speciale, premere più volte .

In modo alternato, premere , scorrere fino al carattere desiderato, quindi premere **Usa**.

■ Accesso alle funzioni di menu

Il telefono dispone di una serie di funzioni di menu.

La maggior parte di esse è dotata di un breve testo guida. Per visualizzare il testo guida, scorrere fino alla funzione di menu e attendere circa 15 secondi. È necessario attivare i testi guida in **Impostazioni** → **Impostazioni telefono** prima di poterli visualizzare.

Accesso a una funzione di menu

- Per accedere a una funzione mediante scorrimento, premere **Menu** in modalità di attesa, scorrere fino al menu principale desiderato, ad esempio **Impostazioni**, quindi premere **Selez.**. Scorrere fino a un sottomenu, ad esempio **Imp. chiamate**, quindi premere **Selez.**. Scorrere fino a un'impostazione e premere **Selez.**.
- Per accedere a una funzione utilizzando una combinazione di tasti, premere **Menu** in modalità di attesa e digitare, entro 2 secondi, la combinazione del menu, del sottomenu e dell'impostazione che si desidera utilizzare. Il numero della combinazione è visualizzato nella parte superiore destra del display.
- Per tornare al livello di menu precedente, premere **Indietro**. Per uscire dal menu dall'elenco del menu principale, premere **Esci**. È inoltre possibile uscire dal menu premendo il tasto di termine delle chiamate.

Struttura dei menu

Messaggi 

1 *Scrivi messaggio*, 2 *Cartelle*, 3 *Messaggi vocali*, 4 *Comandi servizi*

Registro ch. 

1 *Senza risposta*, 2 *Ricevute*, 3 *Effettuate*, 4 *Elimina elenchi chiamate*, 5 *Durata chiamate*

Rubrica 

1 *Cerca*, 2 *Aggiungi nome*, 3 *Elimina*, 4 *Impostazioni*, 5 *Chiamate rapide*, 6 *Numeri servizi* (visualizzato se supportato dalla carta SIM), 7 *Numeri personali* (visualizzato se supportato dalla carta SIM)

Modi d'uso 

Contiene gruppi di impostazioni (modi d'uso) che è possibile attivare. È possibile attivare un solo modo d'uso alla volta.

Impostazioni 

1 *Imp. chiamate*, 2 *Impostazioni telefono*, 3 *Imp. di protez.*, 4 *Impostazioni display*, 5 *Impostazioni data e ora*, 6 *Tasto di selezione destro*

Fotocamera 

Consente di attivare la fotocamera e di definirne le impostazioni. [Vedere Fotocamera a pagina 67.](#)

Servizi SIM 

Consente di utilizzare le funzioni aggiuntive disponibili sulla carta SIM. Questo menu è disponibile solo se supportato dalla carta SIM.

■ Messaggi

Il dispositivo supporta l'invio di messaggi di testo con un numero di caratteri superiore al limite standard di 160. Se il messaggio supera i 160 caratteri, verrà suddiviso e inviato in due o più messaggi in serie.

Nella parte superiore del display, è possibile vedere l'indicatore della lunghezza del messaggio che conta i caratteri alla rovescia da 160. Ad esempio, 10/2 significa che è possibile aggiungere ancora 10 caratteri prima che il testo venga inviato in due messaggi.

Telefono

Si noti che i caratteri speciali (Unicode) come è, â, á, sono composti da più caratteri per cui potrebbero allungare la dimensione del messaggio.

Se il messaggio contiene caratteri speciali, è possibile che la lunghezza del messaggio non venga visualizzata correttamente. Prima che il messaggio venga inviato, è possibile che il dispositivo visualizzi un avviso se il messaggio contiene un numero di caratteri superiore a quanto consentito.

Premere **Menu**, quindi selezionare **Messaggi**.

È possibile scrivere altri tipi di messaggi utilizzando l'interfaccia del comunicator. [Vedere Messaggi a pagina 33.](#)

- Quando si invia un messaggio, il dispositivo potrebbe visualizzare **Messaggio inviato**, per indicare che il messaggio è stato inviato al numero telefonico del centro servizi messaggi programmato sul dispositivo. Questo non significa che il messaggio è stato ricevuto dal destinatario. Per ulteriori informazioni sui servizi SMS, rivolgersi all'operatore della rete. Per scrivere un messaggio di testo, selezionare **Scrivi messaggio**, quindi procedere alla scrittura del messaggio. Per inviare il messaggio, premere il tasto di chiamata o **Invia**, quindi immettere il numero telefonico del destinatario o premere **Cerca** per ricercarlo nella rubrica. Premendo **Opzioni** durante la scrittura del messaggio, è possibile, ad esempio, inviare il messaggio a più destinatari o salvare il messaggio per utilizzarlo in un secondo momento.



Suggerimento Per accedere all'editor dei messaggi di testo in modalità di attesa, premere il tasto di scorrimento verso sinistra.

- Per visualizzare il contenuto di una cartella di messaggi di testo, selezionare **Cartelle**, quindi la cartella desiderata. Per creare una nuova cartella, premere **Opzioni** nell'elenco delle cartelle, quindi selezionare la funzione desiderata.



Suggerimento Per accedere alla cartella Ricevuti in modalità di attesa, premere il tasto di scorrimento verso destra.

- Per definire o modificare il numero della propria segreteria telefonica (servizio di rete), selezionare **Messaggi vocali** → **Numero segreteria telefonica**. Digitare il numero oppure ricercarlo nella rubrica. È possibile ottenere il numero della segreteria telefonica dal fornitore di servizi o dal proprio operatore di rete.
- Per ascoltare i messaggi vocali (servizio di rete), selezionare **Messaggi vocali** → **Ascolta messaggi vocali**.
- Per inviare un comando servizi al fornitore di servizi (servizio di rete), selezionare **Comandi servizi**. Scrivere il comando, quindi premere il tasto di chiamata o **Invia**.

■ Registro ch.

È possibile visualizzare i numeri telefonici delle chiamate senza risposta, ricevute ed effettuate e la durata approssimativa delle chiamate.

Il telefono salva le chiamate senza risposta e ricevute solo se la rete supporta queste funzioni e il telefono è acceso e si trova nell'area del servizio di rete.

Premere **Menu**, quindi selezionare **Registro ch.**

È inoltre possibile visualizzare le informazioni sulle chiamate recenti nell'interfaccia del comunicator. [Vedere Visualizzazione delle chiamate effettuate, ricevute e senza risposta a pagina 29.](#)

■ Rubrica

È possibile visualizzare e gestire i nominativi e i numeri telefonici (schede) salvati nella memoria del telefono o nella carta SIM.

Nella memoria del telefono, è possibile salvare più numeri telefonici per nominativo. Il numero di nominativi che è possibile salvare dipende dalla quantità di informazioni memorizzate per ogni nominativo.

Nella memoria della carta SIM, per ogni nominativo è possibile salvare un unico numero telefonico.

È inoltre possibile utilizzare l'applicazione **Rubrica**, più ampia, dell'interfaccia del comunicator.

Collegamenti alla rubrica

È inoltre possibile accedere alla rubrica nei seguenti modi:

- In modalità di attesa, premere **Nomi** (se disponibile) o **Vai a**, quindi selezionare **Rubrica**.
- In modalità di attesa, scorrere fino al nominativo desiderato, premere **Dettagli**, quindi scorrere fino al numero.
- Nel corso di una chiamata, premere **Opzioni**, quindi selezionare **Rubrica**.

Ricerca, aggiunta ed eliminazione delle schede

- Per ricercare una scheda, in modalità di attesa, premere **Menu**, quindi selezionare **Rubrica** → **Cerca** oppure premere il tasto di scorrimento verso il basso in modalità di attesa. Digitare le prime lettere del nominativo desiderato. Scorrere fino al nominativo desiderato, quindi premere **Dettagli**. Scorrere i numeri telefonici aggiunti al nominativo.
- Per salvare un nominativo e un numero telefonico nella memoria selezionata, premere **Menu**, quindi selezionare **Rubrica** → **Aggiungi nome**. Digitare il primo nominativo, quindi premere **OK**. Digitare il secondo nominativo, quindi premere **OK**.

Telefono

Digitare il numero telefonico, preceduto dal prefisso teleselettivo, quindi premere **OK**. Selezionare il tipo di numero e premere *Selez.* → **Chiudi**.



Suggerimento Per utilizzare il numero telefonico all'estero, premere due volte  (per il carattere +), quindi digitare il prefisso internazionale, il prefisso teleselettivo (se necessario, omettere lo zero iniziale), infine il numero telefonico.



Suggerimento Per salvare rapidamente un nominativo e un numero telefonico in modalità di attesa, digitare il numero telefonico, quindi premere **Salva**. Digitare il primo nominativo, quindi premere **OK**. Digitare il secondo nominativo, quindi premere **OK** → **Chiudi**.

- Per salvare più numeri telefonici per nominativo se la memoria selezionata è *Telefono*, in modalità di attesa scorrere fino al nominativo a cui si desidera aggiungere un numero, quindi premere **Dettagli**. Premere **Opzioni**, quindi selezionare *Aggiungi numero* per aggiungere un nuovo numero telefonico al nominativo.
- Per eliminare le schede e tutti i relativi numeri, in modalità di attesa premere **Menu**, quindi selezionare *Rubrica* → *Elimina*. Selezionare *Uno alla volta* o *Elimina tutti*.
- Per eliminare un singolo numero telefonico aggiunto a un nominativo, in modalità di attesa scorrere fino al nominativo desiderato, quindi premere **Dettagli**. Scorrere fino al numero telefonico che si desidera eliminare, premere *Opzioni*, quindi selezionare *Elimina numero*.
- Per modificare un nominativo o un numero telefonico, in modalità di attesa scorrere fino al nominativo desiderato, quindi premere **Dettagli**. Premere *Opzioni*, quindi selezionare *Modifica nome* o *Modifica numero*. Modificare il nominativo o il numero, quindi premere **OK**.

Impostazioni della rubrica

In modalità di attesa, premere **Menu**, selezionare *Rubrica* → *Impostazioni*, quindi una delle seguenti opzioni:

- *Memoria in uso* — Per selezionare la memoria che si desidera utilizzare per la rubrica.
- *Vista Rubrica* — Per selezionare la modalità di visualizzazione della rubrica.

Chiamate rapide

Per assegnare un numero telefonico a uno dei tasti da  a , premere **Menu** in modalità di attesa, selezionare *Rubrica* → *Chiamate rapide*, quindi scorrere fino al numero di tasto desiderato.

Premere **Assegna** → **Cerca**, quindi selezionare il nominativo e il numero che si desidera assegnare.

Se al tasto è già stato assegnato un numero telefonico, premere **Opzioni**, quindi selezionare *Cambia* per modificare il numero o *Elimina* per annullare l'assegnazione.

Altre funzioni

In modalità di attesa, premere **Menu** e selezionare *Rubrica*, quindi una delle seguenti opzioni:

- *Numeri servizi* — È possibile chiamare i numeri telefonici che il fornitore di servizi potrebbe avere incluso nella carta SIM (servizi di rete).
- *Numeri personali* — È possibile visualizzare i numeri telefonici assegnati alla carta SIM, se consentito dalla carta. Per ulteriori informazioni, rivolgersi al fornitore di servizi.

■ Modi d'uso



Premere **Menu**, quindi selezionare *Modi d'uso*.

- Per modificare un modo d'uso, selezionare quello desiderato e selezionare *Attiva*.
- Per attivare un modo d'uso per un determinato periodo di tempo, selezionare il modo d'uso desiderato, quindi *Temporaneo*. Impostare l'intervallo di tempo (fino a 24 ore) allo scadere del quale si desidera venga disattivato il modo d'uso. Allo scadere dell'intervallo temporale, viene nuovamente attivato il modo d'uso precedentemente attivo e privo di scadenza.



Suggerimento Per attivare un modo d'uso in modalità di attesa, premere brevemente il tasto di accensione e spegnimento, quindi selezionare il modo d'uso desiderato.

È possibile modificare le impostazioni del modo d'uso nell'interfaccia del comunicatore del dispositivo. [Vedere Impostazioni dei modi d'uso a pagina 78.](#)



■ Impostazioni



Premere **Menu**, quindi selezionare *Impostazioni*.

- Per regolare le impostazioni di chiamata, selezionare *Imp. chiamate*. Selezionare una delle seguenti opzioni: Selezionare *Deviazione ch.* (servizio di rete) per deviare le chiamate in entrata ad un altro numero telefonico, ad esempio alla propria segreteria telefonica. Per ulteriori informazioni, rivolgersi al fornitore di servizi. È possibile che le opzioni di deviazione non supportate dalla carta SIM o dall'operatore di rete non vengano visualizzate. Selezionare l'opzione desiderata. Ad

Telefono

esempio, selezionare *Devia se occupato* per deviare le chiamate vocali se si è impegnati in una conversazione o se si rifiuta una chiamata in entrata. Per attivare l'impostazione di deviazione, selezionare *Attiva*, il numero telefonico desiderato (segreteria telefonica o un altro numero) e l'intervallo temporale allo scadere del quale si desidera che la chiamata venga deviata, se la scadenza è disponibile per l'opzione di deviazione. Per disattivare l'opzione di deviazione, selezionare *Annulla* oppure, per verificare se l'opzione di deviazione è attivata o meno, *Verifica stato*, se disponibile per l'opzione. È possibile attivare contemporaneamente più opzioni di deviazione. In modalità di attesa, è possibile visualizzare gli indicatori di deviazione. Selezionare *Con ogni tasto* e *Sì* se si desidera rispondere a una chiamata in entrata premendo brevemente un tasto qualsiasi ad eccezione del tasto di accensione e spegnimento, i tasti di selezione e il tasto di termine delle chiamate. Selezionare *Richiamo autom.* e *Sì* per impostare il telefono affinché effettui un massimo di 10 ulteriori tentativi in seguito ad un tentativo di chiamata non riuscito. Selezionare *Chiamate rapide* e *Sì* se si desidera effettuare una chiamata ai nominativi e numeri telefonici assegnati ai tasti di chiamata rapida da  a  tenendo premuto il tasto corrispondente. Selezionare *Avviso di chiamata* e *Attiva* per richiedere che la rete invii una notifica qualora si riceva una nuova chiamata mentre ne è in corso un'altra (servizio di rete). Selezionare *Invio propri dati* e *Sì* affinché il proprio numero telefonico risulti visibile al destinatario (servizio di rete). Selezionando *Impostato da rete*, il dispositivo utilizza l'impostazione accordata con il fornitore di servizi. Selezionare *Linea per chiamate uscenti* (servizio di rete) per selezionare la linea telefonica 1 o 2 per effettuare le chiamate. Ad esempio, è possibile disporre di una linea privata e di una linea aziendale. Se viene selezionato *Linea 2* e non si è abbonati a questo servizio di rete, non è possibile effettuare le chiamate. Tuttavia, è possibile rispondere alle chiamate di entrambe le linee indipendentemente dalla linea selezionata. È inoltre possibile impedire la selezione della linea, se supportato dalla carta SIM.



Suggerimento In modalità di attesa, è possibile alternare tra le linee telefoniche tenendo premuto .

- Per regolare le impostazioni del telefono, selezionare *Impostazioni telefono*. Selezionare una delle seguenti opzioni: Selezionare *Info microcella* per impostare il dispositivo affinché indichi il relativo uso in una rete cellulare basata sulla tecnologia MCN (Micro Cellular Network) (servizio di rete). Selezionare *Selez. operatore* per impostare il dispositivo affinché selezioni automaticamente la rete cellulare disponibile nell'area in cui ci si trova. Selezionando *Manuale*, è possibile selezionare una rete che disponga di un contratto di roaming con il proprio fornitore di servizi. Selezionare *Conferma azioni servizi SIM* e *Sì* per impostare il telefono affinché visualizzi i messaggi di conferma inviati tra il telefono e il fornitore di servizi quando vengono utilizzati i servizi della carta SIM. Si noti che l'accesso a tali servizi potrebbe comportare l'invio di un messaggio di testo o l'avvio di una chiamata telefonica. Per l'uso di questi servizi si potrebbe ricevere un addebito. Selezionare *Guida sensibile al contesto* affinché il telefono visualizzi i testi guida di supporto durante l'uso delle funzioni di menu del telefono. Selezionare *Tono di accensione* affinché il telefono emetta un tono quando viene acceso.
- Per regolare le impostazioni di protezione del telefono, selezionare *Imp. di protez.*. Selezionare una delle seguenti opzioni: Selezionare *Richiesta codice PIN* affinché il telefono richieda il codice PIN ad ogni accensione. Alcune carte SIM non consentono di modificare tale impostazione. Selezionare *Servizio di blocco chiamate* per limitare le chiamate (servizio di rete). Selezionare l'opzione di blocco desiderata e attivarla (*Attiva*) o disattivarla (*Annulla*) oppure controllare se l'opzione è attiva (*Verifica stato*). Selezionare *Codici di accesso* per modificare il codice di protezione, il codice PIN, il codice PIN2 o la password di blocco. Selezionare *Blocca con nuova carta SIM* per impostare il dispositivo affinché richieda il codice di protezione se viene inserita una carta SIM sconosciuta. Nel dispositivo è memorizzato un elenco di carte SIM riconosciute come carte dell'utente. Selezionare *Blocca sistema* per bloccare il dispositivo. Per sbloccare il dispositivo, premere *Sblocca* →  in modalità di attesa.
- Per regolare le impostazioni del display del telefono, selezionare *Impostazioni display*. Selezionare una delle seguenti opzioni: Selezionare *Combinazioni colori* per scegliere il colore da utilizzare per alcune parti del display del telefono, ad esempio per gli indicatori di potenza del segnale e di livello di carica della batteria. Selezionare *Logo operatore* per visualizzare o non visualizzare il logo operatore. Selezionare *Timeout screensaver* per impostare l'intervallo di tempo allo scadere del quale si desidera che venga attivato lo screensaver.
- Per modificare le impostazioni di data e ora, selezionare *Impostazioni data e ora*.
- Per impostare la funzione del tasto di selezione destro in modalità di attesa, selezionare *Tasto di selezione destro*. Selezionare la funzione desiderata dall'elenco.

4. Desk

Desk rappresenta un punto iniziale da cui è possibile aprire tutte le applicazioni del dispositivo o di una memory card. Utilizzare il tasto di scorrimento o i tasti freccia per spostarsi verso l'alto o il basso nello schermo.



In Desk sono visualizzate tutte le applicazioni installate nel dispositivo. Quando si installano nuove applicazioni, queste vengono visualizzate in Desk. La maggior parte delle applicazioni sono contenute in gruppi predefiniti, ossia *Personale*, *Office*, *Multimedia* e *Strumenti*. Se su una memory card vi sono delle applicazioni, queste vengono visualizzate in Desk o in uno dei gruppi, a seconda dell'applicazione.

Le applicazioni sono raggruppate nei gruppi predefiniti come descritto di seguito:

- gruppo *Personale*: *Telefono*, *Rubrica*, *Messaggi* e *Agenda*
- gruppo *Office*: *Documenti*, *Foglio calcolo*, *Presentazioni*, *File manager* e *Calcolatrice*
- gruppo *Multimedia*: *Web*, *Immagini*, *Reg. vocale*, *Lettore musicale* e *RealPlayer*
- gruppo *Strumenti*: *Pann. Contr.*, *Backup*, *Sincronizzazione*, *Trasf.dat.*, *Modem*, *Gestione dispositivi*, *Cell broadcast* e *Guida*
- Per aprire un'applicazione o un gruppo oppure attivare un collegamento, selezionare l'applicazione, il gruppo o il collegamento, quindi premere *Apri*.
- Per rimuovere un'applicazione, accedere a *Desk* → *Strumenti* → *Pann. Contr.* → *Gestione dati* → *Gestione applicazioni*.
- Per scrivere una nota, premere *Scrivi nota*.

 **Suggerimento** Per scrivere una nota nella vista principale di Desk, è inoltre possibile premere Desk.

 **Suggerimento** Le note vengono salvate nella posizione corrente. Ad esempio, i suggerimenti creati dal gruppo *Office* vengono salvati in tale gruppo. È possibile visualizzare un elenco di tutte le note in *Desk*: premere Menu, quindi selezionare *Visualizza* → *Elenco note*....

È possibile aggiungere collegamenti personalizzati a *Desk* dalla maggior parte delle applicazioni. Mediante i collegamenti, è possibile aprire documenti o pagine Web.

- Per aggiungere un collegamento a *Desk*, premere Menu, quindi selezionare *File* → *Aggiungi a Desk*. Scorrere fino al gruppo che si desidera aggiungere al collegamento, selezionare il gruppo, quindi premere *OK*.
- Per rimuovere un collegamento o una nota, premere Menu, quindi selezionare *File* → *Elimina*.
- Per modificare l'ordine delle icone di applicazioni, collegamenti o note, selezionare l'icona, premere Menu, quindi selezionare *File* → *Sposta*. Spostare l'icona nella nuova posizione utilizzando il tasto di scorrimento o i tasti freccia, quindi premere *Inserisci qui*. Non è possibile spostare le applicazioni, i collegamenti o le note nei gruppi.
- Per ingrandire o diminuire le dimensioni delle icone, premere Menu, quindi selezionare *Visualizza* → *Zoom avanti* o *Zoom indietro*.
- Per aggiungere o modificare un'immagine di sfondo, premere Menu, quindi selezionare *Strumenti* → *Impostazioni schermo*.... Selezionare la pagina *Desk*, quindi impostare *Sfondo* su *Sì*. Nel campo *File immagine*, premere *Cambia* per ricercare un'immagine. Scorrere fino a un'immagine, quindi premere *OK*.

 **Suggerimento** È possibile impostare un'immagine di sfondo per il display del telefono nella pagina *Coperchio*.

- Per modificare l'icona o il nome di un gruppo, applicazione, collegamento o nota, selezionare la voce desiderata, premere Menu, quindi selezionare *File* → *Proprietà*. Scorrere fino a *Icona*, quindi selezionare *Cambia*. Scorrere fino a una nuova icona, quindi premere *Chiudi*. Scorrere fino a *Nome*, immettere un nuovo nome, quindi premere *Chiudi*.

■ Gestione dei gruppi

È possibile riunire applicazioni, collegamenti e note in gruppi diversi in *Desk*. La stessa applicazione o lo stesso collegamento possono apparire in più gruppi.

- Per aprire un gruppo, selezionarlo, quindi premere *Apri*.
- Per spostare un'applicazione, un collegamento o una nota in un gruppo diverso, selezionare la voce desiderata, premere Menu, quindi selezionare *File* → *Mostra in gruppi*.... Il gruppo corrente è selezionato. Scorrere fino al nuovo gruppo, selezionarlo, quindi premere *Chiudi*.

■ Creazione di nuovi gruppi

È possibile riunire applicazioni, collegamenti o note in gruppi diversi in *Desk*. Non è possibile creare un gruppo all'interno di un altro gruppo; ad esempio, non è possibile creare un gruppo all'interno del gruppo *Office*.

D e s k

- Per creare un nuovo gruppo, premere Menu, quindi selezionare *File* → *Nuovo gruppo....* Immettere un nome per il gruppo, quindi premere *OK*.

5. Telefono

Nell'applicazione *Telefono*, è possibile visualizzare le schede memorizzate nella directory del telefono, nella carta SIM o nella memory card. È inoltre possibile effettuare le chiamate, visualizzare le chiamate recenti, contattare segreterie telefoniche e definire le impostazioni di chiamata.



Avvertenza:

Non tenere il telefono vicino all'orecchio quando l'altoparlante è in uso, in quanto il volume potrebbe essere troppo alto.

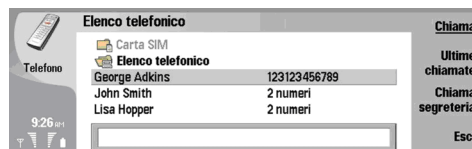

■ Come effettuare una chiamata

Per effettuare e ricevere le chiamate, è necessario che il telefono sia acceso, che nel dispositivo sia installata una carta SIM valida e che ci si trovi in un'area del servizio della rete cellulare.

- Per effettuare una chiamata, accedere a *Telefono*, digitare il numero telefonico o selezionare la scheda dall'elenco, quindi premere *Chiama*.
- Per regolare il volume della chiamata attiva, premere *Controlli audio*. Premere *Volume +* per aumentare il livello di volume oppure *Volume -* per ridurlo. Una volta impostato il volume, premere *Chiudi*.
- Per visualizzare le ultime chiamate effettuate, ricevute o senza risposta, premere *Ultime chiamate* e selezionare *Ch. effettuate*, *Ch. ricevute* o *Ch. senza risp.*. Per spostarsi da una pagina della finestra di dialogo all'altra, premere Menu. Per chiamare un numero telefonico, scorrere fino al numero e premere *Chiama*.
- Per controllare la propria segreteria telefonica (servizio di rete), premere *Chiama segreteria*.

Si noti che una connessione GPRS viene posta in attesa durante le chiamate vocali.

■ Visualizzazione delle chiamate effettuate, ricevute e senza risposta

È possibile visualizzare le ultime chiamate effettuate, ricevute o senza risposta.

Il telefono salva le chiamate senza risposta e ricevute solo se la rete supporta queste funzioni e il telefono è acceso e si trova nell'area del servizio di rete.

Premere *Ultime chiamate*, quindi selezionare *Ch. effettuate*, *Ch. ricevute* o *Ch. senza risp.*

Per spostarsi da una pagina della finestra di dialogo all'altra, premere Menu.

È inoltre possibile visualizzare le informazioni sulle chiamate nel registro. [Vedere Registro a pagina 32.](#)

- Per chiamare un numero, selezionarne uno dall'elenco e premere *Chiama*.
- Per eliminare tutte le chiamate dall'elenco, premere *Cancella tutto*.
- Per salvare il numero telefonico di una chiamata nella Rubrica, selezionare il numero dall'elenco, premere Menu, quindi selezionare *Modifica* → *Aggiungi a Rubrica*.

■ Come rispondere a una chiamata

È possibile visualizzare il nominativo e il numero telefonico della chiamata in entrata (se consentito dal chiamante) oppure solo il numero se il nominativo non è presente nella Rubrica.

- Per rispondere alla chiamata, premere *Rispondi*.



Suggerimento Se si desidera avere una conversazione telefonica privata, utilizzare l'auricolare oppure chiudere il coperchio del dispositivo.

- Per disattivare il tono di chiamata, premere *Muto*.
- Per rifiutare la chiamata, premere *Rifiuta*.

■ Chiamate rapide

La funzione relativa alle chiamate rapide consente di effettuare una chiamata premendo un tasto numerico e il tasto di chiamata quando il coperchio del dispositivo è chiuso.

Premere Menu, quindi selezionare *Impostazioni* → *Chiamate rapide...*

- Per assegnare un numero telefonico a un tasto numerico, scorrere fino al tasto di chiamata rapida, quindi premere *Aggiungi numero*. Selezionare il numero desiderato dalla rubrica.
- Per eliminare il numero telefonico assegnato a un tasto numerico, scorrere fino al tasto di chiamata rapida, quindi premere *Rimuovi numero*.

Telefono

- Per modificare il numero telefonico assegnato a un tasto numerico, scorrere fino al tasto di chiamata rapida, quindi premere [Cambia numero](#). Selezionare il numero desiderato dalla rubrica.

■ Come effettuare una chiamata in conferenza

A una chiamata in conferenza, possono partecipare contemporaneamente cinque persone oltre all'utente stesso.

- Per effettuare una chiamata in conferenza (servizio di rete), effettuare una chiamata o rispondere a una chiamata in entrata. Nel corso della chiamata, effettuare un'altra oppure rispondere a un'altra chiamata in entrata e premere [Conferenza](#).
- Per visualizzare un elenco di partecipanti alla chiamata in conferenza, premere [Comandi conferenza](#).
- Per disattivare l'audio di una chiamata in conferenza, premere [Disattiva audio](#).
- Per rimuovere un partecipante da una chiamata in conferenza, scorrere fino al partecipante nell'elenco, quindi premere [Scollega](#).
- Per avere una conversazione privata con un partecipante, scorrere fino al partecipante nell'elenco, quindi premere [Chiamata privata](#).

■ Invio di toni DTMF

È possibile inviare toni DTMF (Dual Tone Multi-Frequency) durante una chiamata attiva per controllare la segreteria telefonica o altri servizi telefonici automatizzati.

- Per inviare una sequenza di toni DTMF, avviare una chiamata, attendere fino alla risposta, premere Menu, quindi selezionare [Chiamata](#) → [Invia DTMF...](#). Selezionare una sequenza di toni DTMF predefinita oppure digitarla.



Suggerimento È possibile allegare sequenze di toni DTMF ai biglietti da visita. Accedere alla [Rubrica](#), aprire una scheda, premere [Aggiungi campo](#), quindi selezionare [DTMF](#).

Per inserire una pausa di circa 2 secondi prima o tra caratteri DTMF, premere il tasto p.

Per impostare il dispositivo in modo che invii i caratteri solo dopo avere premuto [Invia DTMF](#) durante una chiamata, premere il tasto w.



Suggerimento È inoltre possibile inviare toni DTMF premendo i tasti numerici. Se il coperchio del dispositivo è chiuso, per l'invio dei toni è possibile premere i tasti numerici sulla tastiera del telefono.

■ Impostazione del modo d'uso fuori rete

Il modo fuori rete impedisce alcune operazioni accidentali del telefono, quali l'accensione, la connessione a Internet oppure l'uso di una rete LAN senza fili o della funzione Bluetooth.



Importante:

Nelle modalità offline o aereo non è possibile effettuare (o ricevere) chiamate, incluse le chiamate di emergenza, oppure utilizzare altre funzioni che richiedono la copertura di rete. Per effettuare chiamate, è necessario prima attivare la funzione telefono modificando la modalità. Se il dispositivo è stato bloccato, è necessario inserire il codice di sblocco prima di poter attivare la funzione telefono ed effettuare le chiamate di emergenza.

Per attivare il modo d'uso fuori rete, accedere a [Telefono](#), premere Menu, quindi selezionare  → [Fuori rete](#).

Per abilitare di nuovo la comunicazione, premere [Disattiva modo](#) → [OK](#).



Suggerimento È possibile attivare il modo d'uso fuori rete in qualsiasi menu delle applicazioni oppure dal telefono.

■ Deviazione delle chiamate

È possibile deviare le chiamate in entrata alla propria segreteria telefonica o a un altro numero telefonico.

Per deviare le chiamate vocali, accedere a [Telefono](#), premere Menu, quindi selezionare [Impostazioni](#) → [Deviazione chiamate vocali](#).

Selezionare una delle seguenti opzioni di deviazione:

- [Devia tutte le chiamate](#) — per deviare tutte le chiamate in entrata
- [Devia se occupato](#) — per deviare le chiamate in entrata se è in corso una chiamata
- [Devia se non raggiungibile](#) — per deviare le chiamate se il telefono è spento o al di fuori della copertura di rete
- [Devia se non si risponde](#) — per deviare le chiamate dopo un periodo di tempo determinato. Specificare il periodo di tempo allo scadere del quale attivare la deviazione delle chiamate nel campo [Attesa](#).



Suggerimento Per attivare [Devia se occupato](#), [Devia se non raggiungibile](#) e [Devia se non si risponde](#) mediante un'unica operazione, scorrere fino a [Devia se non disponibile](#), quindi premere [Cambia](#).

- Per verificare le deviazioni impostate, scorrere fino all'opzione di deviazione, quindi premere [Verifica stato](#).
- Per annullare la deviazione delle chiamate vocali, premere [Annulla deviazioni](#).

■ Blocco chiamate

È possibile limitare le chiamate in entrata o in uscita e le chiamate internazionali (servizio di rete).

Le funzioni di blocco e di deviazione delle chiamate non possono essere attive contemporaneamente.

Quando le chiamate sono bloccate, è comunque possibile chiamare alcuni numeri di emergenza.

Per bloccare le chiamate vocali, accedere a [Telefono](#), quindi selezionare [Impostazioni](#) → [Blocco chiamate vocali](#).

Selezionare una delle seguenti opzioni di blocco:

- [Chiamate uscenti](#) — per non consentire le chiamate vocali con il dispositivo
- [Chiamate entranti](#) — per non consentire le chiamate in entrata
- [Chiamate internazionali](#) — per non consentire le chiamate a paesi o regioni stranieri
- [Chiamate entranti se all'estero](#) — per non consentire le chiamate in entrata se ci si trova all'estero
- [Internazionali eccetto verso il proprio Paese](#) — per non consentire le chiamate a paesi o regioni stranieri, ma consentire quelle nazionali

Per utilizzare il servizio di blocco delle chiamate, è necessaria la password di blocco ottenuta dal fornitore di servizi al momento della sottoscrizione a tale servizio.

- Per verificare lo stato del blocco delle chiamate vocali, scorrere all'opzione di blocco, quindi premere [Verifica stato](#).
- Per annullare il blocco delle chiamate vocali, premere [Annulla blocchi](#).

■ Impostazioni di chiamata, rete e linea telefonica

Nella finestra di dialogo [Altre impostazioni](#), è possibile definire varie impostazioni relative alle chiamate e ai servizi di rete.

Accedere alla [Telefono](#), premere Menu, quindi selezionare [Impostazioni](#) → [Altre impostazioni](#).

Impostazioni di chiamata

Nella finestra di dialogo [Altre impostazioni](#), selezionare [Chiamata](#).

- Per impostare il dispositivo affinché i destinatari delle chiamate visualizzino il proprio numero (servizio di rete), scorrere fino a [Invio propri dati](#), premere [Cambia](#), quindi selezionare [Attivo](#).
- Per impostare il telefono affinché visualizzi brevemente la durata approssimativa dell'ultima chiamata, scorrere fino a [Info chiamata](#), premere [Cambia](#), quindi selezionare [Attiva](#).
- Per impostare il dispositivo affinché componga di nuovo il numero se al primo tentativo risultava occupato, scorrere fino a [Richiamo automatico](#), premere [Cambia](#), quindi selezionare [Attivo](#).

Impostazioni avanzate

È possibile limitare le chiamate a determinati numeri e selezionare la linea telefonica che si desidera utilizzare.

Quando è attiva l'opzione per le sole chiamate a numeri consentiti, è comunque possibile chiamare il numero di emergenza programmato sul dispositivo.

Nella finestra di dialogo [Altre impostazioni](#), selezionare [Avanzate](#).

- Per consentire le chiamate solo a determinati numeri (numeri consentiti), scorrere fino a [Numeri chiamate consentite](#), premere [Cambia](#), quindi selezionare [Attivo](#). È possibile ricercare i numeri salvati nella memoria del dispositivo anche se è in uso la funzione dei numeri consentiti. La funzione dei numeri consentiti non può essere utilizzata se non è supportata dalla carta SIM.
 - Per modificare l'elenco dei numeri consentiti, scorrere fino a [Numeri chiamate consentite](#), quindi premere [Elenco numeri](#).
-  **Suggerimento** Grazie alla funzione dei numeri consentiti è possibile, ad esempio, limitare le chiamate a determinate aree. In tal caso, digitare il prefisso teleselettivo nel campo [Numero](#).
- Per utilizzare un'altra linea telefonica per le chiamate in uscita (servizio di rete), scorrere fino a [Linea in uso](#), premere [Cambia](#), quindi selezionare la linea telefonica. Per poter utilizzare questa funzione, occorre disporre di una carta SIM che supporti il servizio della seconda linea telefonica e di un abbonamento a due linee telefoniche.
 - Per impedire la selezione della linea telefonica, scorrere fino a [Blocca selezione linea](#), premere [Cambia](#), quindi selezionare [Sì](#).

■ Impostazioni della segreteria telefonica

È possibile definire il numero di una segreteria telefonica e una sequenza di toni DTMF da utilizzare per la segreteria (servizio di rete).

Premere Menu, quindi selezionare [Impostazioni](#) → [Segreterie telefoniche...](#)

- Per definire un numero per la segreteria telefonica, scorrere fino a [Numero](#), quindi digitare il numero. È possibile ottenere il numero della segreteria telefonica dal fornitore di servizi.



Suggerimento Per utilizzare la segreteria telefonica all'estero, aggiungere il segno più e il prefisso internazionale al numero telefonico.

Telefono

- Per definire una sequenza di toni DTMF per la segreteria telefonica, scorrere fino a *DTMF*, quindi digitare la sequenza di toni.

■ Registro

Nel *Registro*, è possibile visualizzare le informazioni relative alle comunicazioni avvenute con il dispositivo, ad esempio messaggi di testo inviati e ricevuti e chiamate ricevute.

- Per accedere al registro, premere Menu, quindi selezionare *Strumenti* → *Registro*.



Scelta rapida: Per aprire il registro nella maggior parte delle applicazioni, è possibile premere Maiusc+Ctrl+L.

- Per utilizzare le informazioni *Da/A*, premere *Usa*. È possibile rispondere ai messaggi di testo, ai fax o alle chiamate oppure aggiungere il chiamante o il mittente di un messaggio alle schede della rubrica premendo il pulsante appropriato.
- Per selezionare il tipo di comunicazione da visualizzare, ad esempio, solo le chiamate telefoniche, premere *Filtra per tipo*.
- Per visualizzare gli eventi del registro in base alla direzione, selezionare *Visualizza* → *Filtra per direzione....* Ad esempio, è possibile visualizzare tutte le comunicazioni oppure solo quelle in entrata, in uscita o senza risposta.
- Per modificare l'ordine delle informazioni del Registro, premere Menu, quindi selezionare una delle due opzioni in *Visualizza* → *Ordinamento*
- Per visualizzare le informazioni dettagliate su un evento di comunicazione, premere *Dettagli*. È possibile visualizzare, ad esempio, il tipo, la direzione e l'oggetto di un messaggio oppure il numero telefonico del chiamante o del mittente di un messaggio.
- Per cancellare il contenuto del registro, premere Menu, quindi selezionare *Strumenti* → *Cancella registro....*
- Per specificare la durata degli eventi nel registro prima che vengano eliminati, premere Menu, quindi selezionare *Strumenti* → *Durata registro....*
- Per copiare un numero dal registro, premere Menu, quindi selezionare *File* → *Copia numero*. È possibile inserire il numero in una nuova scheda o in un messaggio.
- Per visualizzare la quantità di dati inviati e ricevuti tramite GPRS o una rete LAN senza fili, premere Menu, quindi selezionare *Strumenti* → *Contatore dati GPRS* o *Contatore dati WLAN*.
- Per visualizzare gli eventi del registro in base al tipo, premere *Filtra per tipo*. Ad esempio, è possibile visualizzare tutti gli eventi di comunicazione oppure solo le chiamate, i messaggi di testo o i fax di una scheda selezionata.
- Per visualizzare gli eventi del registro in base alla direzione, selezionare *Visualizza* → *Filtra per direzione....* Ad esempio, è possibile visualizzare tutte le comunicazioni oppure solo quelle in entrata, in uscita o senza risposta.

Visualizzazione dei dettagli del registro

- Per visualizzare le informazioni dettagliate su un evento di comunicazione, selezionare l'evento, quindi premere *Dettagli*. È possibile visualizzare, ad esempio, il tipo, la direzione e l'oggetto di un messaggio oppure il numero telefonico del chiamante o del mittente di un messaggio.

Eliminazione dei dettagli del registro

- Per impostare la durata degli eventi di comunicazione nel registro, premere Menu, quindi selezionare *Strumenti* → *Durata registro....*
- Per cancellare gli eventi di comunicazione dal registro, premere Menu, quindi selezionare *Strumenti* → *Cancella registro....* Immettere i dati prima che tutti gli eventi di comunicazione vengano eliminati.

6. Messaggi

Mediante l'applicazione *Messaggi*, è possibile creare, inviare, ricevere, visualizzare, modificare e organizzare messaggi di testo, MMS, messaggi e-mail, messaggi fax e messaggi di testo speciali contenenti dati, quali impostazioni o siti preferiti delle pagine Web. È inoltre possibile ricevere i messaggi e i dati utilizzando le connessioni a infrarossi o Bluetooth, ricevere messaggi di servizio, messaggi cell broadcast e inviare comandi servizio.

Prima di inviare o ricevere i messaggi:

- Occorre che il telefono sia acceso, che nel dispositivo sia installata una carta SIM valida e che ci si trovi in un'area del servizio della rete cellulare. Il coperchio del dispositivo può essere aperto o chiuso.
- Occorre che la rete in uso supporti le chiamate fax e dati e il servizio SMS, se si desidera utilizzare tali servizi.
- È necessario che le chiamate dati e fax e il servizio SMS siano attivati nella carta SIM.
- Occorre che vengano definite le impostazioni del punto di accesso a Internet (PAI). [Vedere Impostazione Internet a pagina 70.](#)
- Occorre che vengano definite le impostazioni e-mail. [Vedere Impostazioni account e-mail a pagina 36.](#)
- Occorre che vengano definite le impostazioni dei messaggi di testo. [Vedere Impostazioni dei messaggi di testo a pagina 39.](#)
- Occorre che vengano definite le impostazioni degli MMS. [Vedere Impostazioni dell'account MMS a pagina 41.](#)

Per le impostazioni corrette, rivolgersi al fornitore di servizi, all'operatore di rete o al fornitore di servizi Internet.



Suggerimento Nella maggior parte dei casi, al momento del primo utilizzo, il Nokia 9500 Communicator in uso contiene già impostazioni predefinite per messaggi di testi, messaggi multimediali e le connessioni GPRS. Per rendere disponibili e attivare i messaggi multimediali e la tecnologia GPRS, potrebbe essere necessario rivolgersi al proprio operatore di rete.

■ Applicazione messaggi

Nella vista principale dell'applicazione Messaggi vengono visualizzati due riquadri: quello a sinistra contiene un elenco delle cartelle, mentre in quello a destra sono visibili i messaggi relativi alla cartella selezionata. Per spostarsi tra i riquadri, premere il tasto Tab.

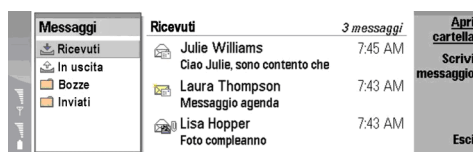

Cartelle della vista principale di Messaggi:

- *Ricevuti* — contiene tutti i messaggi ricevuti, ad eccezione dei messaggi e-mail, cell broadcast e su SIM. I messaggi e-mail sono memorizzati nella casella postale remota.
- *In uscita* — contiene i messaggi da inviare.
- *Bozze* — contiene le bozze salvate dei messaggi non inviati.
- *Inviati* — contiene gli ultimi 20 messaggi inviati, esclusi i messaggi inviati mediante la tecnologia Bluetooth.

Tutte le caselle postali remote impostate vengono visualizzate nella parte finale dell'elenco.

Scrittura e lettura dei messaggi

- Per visualizzare un messaggio, selezionarlo, quindi premere *Apri*.
- Per aprire completamente una cartella, premere *Apri cartella*.
- Per scrivere un nuovo messaggio, premere *Scrivi messaggio*. Selezionare il tipo di messaggio, quindi premere *OK*.
- Per rispondere al mittente e a tutti i destinatari di un messaggio e-mail, premere Menu, quindi selezionare *Scrivi* → *Rispondi a tutti*.
- Per inoltrare un messaggio, premere Menu, quindi selezionare *Scrivi* → *Inoltra*. Si noti che non tutti i messaggi possono essere inoltrati.
- Per recuperare i messaggi dalla carta SIM, premere Menu, quindi selezionare *Ricevi* → *Messaggi di testo su SIM*. I messaggi di testo su SIM sono messaggi di testo memorizzati nella carta SIM.
- Per impostare un ordine specifico per i messaggi, premere Menu, quindi selezionare una delle opzioni del menu *Visualizza* → *Ordina per*.
- Per stampare un messaggio, premere Menu, quindi selezionare *File* → *Stampa* → *Stampa...*
- Per modificare il layout della pagina prima della stampa, premere Menu, quindi selezionare *File* → *Stampa* → *Imposta pagina...*

Gestione dei messaggi

- Per creare una nuova cartella di messaggi, premere Menu, quindi selezionare *File* → *Nuova cartella*. Immettere il *Nome cartella*, selezionare la posizione in cui si desidera creare la cartella, quindi premere *Crea*. Non è possibile creare sottocartelle all'interno della cartella Ricevuti, In uscita o Inviati, ad eccezione delle cartelle remote IMAP4 In uscita e Inviati in linea. IMAP 4 è un protocollo standard per accedere alle e-mail sul server remoto. Con IMAP4, è possibile eseguire ricerche, nonché creare, eliminare e gestire messaggi e cartelle presenti sul server.
- Per rinominare una cartella, selezionarla, premere Menu, quindi selezionare *File* → *Rinomina cartella*. Immettere il nuovo nome, quindi premere *Rinomina*. È possibile rinominare unicamente le cartelle che sono state create dall'utente.
- Per spostare un messaggio, selezionarlo, premere Menu, quindi selezionare *Modifica* → *Sposta*. Scorrere fino a una nuova cartella, quindi premere *Sposta*. Per spostare un messaggio in una sottocartella, selezionare la cartella di livello principale, quindi premere *Espandi*.
- Per ricercare un messaggio, premere Menu, quindi selezionare *Modifica* → *Trova....* Immettere il testo da ricercare, quindi premere *Trova*.
- Per perfezionare la ricerca, premere *Opzioni*.

Come evitare di esaurire la capacità di memoria

Per liberare spazio in memoria, eliminare regolarmente i messaggi dalle cartelle Ricevuti e Inviati ed eliminare i messaggi e-mail recuperati dalla memoria del dispositivo.

- Per eliminare dal dispositivo i messaggi e-mail, premere Menu, quindi selezionare *Strumenti* → *Elimina messaggi e-mail localmente....* Premere *Cambia*, quindi selezionare il messaggio e-mail da eliminare. Ad esempio, è possibile eliminare tutti i messaggi e-mail o solo i messaggi ricevuti da oltre due settimane. Premere *Elimina adesso* per eliminare i messaggi.



Suggerimento Per eliminare i messaggi dal dispositivo, utilizzare questo metodo; diversamente, all'accesso successivo i messaggi verranno eliminati definitivamente dalla casella postale remota.

Per eliminare un messaggio e-mail dal dispositivo e dal server remoto, aprire il messaggio desiderato, quindi premere *Elimina*.

- Per svuotare automaticamente la cartella *Inviati*, premere Menu, quindi selezionare *Strumenti* → *Archivio messaggi inviati....* Impostare *Elimina messaggi inviati* su *automaticamente*, quindi immettere il numero di giorni al termine dei quali il dispositivo procederà a svuotare la cartella.

■ E-mail

Per scrivere e leggere i messaggi e-mail, accedere a *Messaggi*.

Il sistema di posta elettronica del Nokia 9500 Communicator è conforme agli standard Internet SMTP, IMAP4 (rev 1) e POP3.

Per ricevere e inviare i messaggi e-mail, occorre configurare un servizio e-mail remoto. È possibile che il servizio sia offerto da un fornitore di servizi Internet, un fornitore di servizi di rete o dalla propria azienda.

Prima di poter inviare, ricevere, recuperare, rispondere e inoltrare i messaggi e-mail tramite il dispositivo, occorre effettuare quanto segue:

- Configurare correttamente un punto di accesso a Internet (PAI). [Vedere Impostazione Internet a pagina 70.](#)
- Specificare correttamente le impostazioni e-mail. [Vedere Impostazioni account e-mail a pagina 36.](#)

Seguire le istruzioni del fornitore di servizi Internet e del fornitore della casella e-mail remota. Per le impostazioni corrette, rivolgersi ai fornitori di rete e dei servizi Internet o all'operatore.

Uso in rete e fuori rete

Utilizzare il dispositivo in rete significa che il dispositivo stesso è connesso a una casella e-mail remota tramite Internet. Mentre si è in rete, è possibile eliminare, rinominare o creare nuove cartelle nella casella e-mail remota. Durante l'uso fuori rete, ossia quando il dispositivo non è connesso a una casella e-mail remota, è possibile eliminare solo i messaggi e non le cartelle.

Eventuali modifiche apportate alle cartelle della casella e-mail remota mentre si è fuori rete vengono applicate alla casella alla successiva connessione e sincronizzazione.

Se un messaggio e-mail viene eliminato dal dispositivo mentre si è fuori rete, alla successiva connessione alla casella e-mail remota il messaggio verrà eliminato. È possibile eliminare un messaggio dal dispositivo per liberare spazio in memoria. [Vedere Come evitare di esaurire la capacità di memoria a pagina 34.](#)

La gestione dei messaggi e-mail fuori rete consente di risparmiare sui costi di connessione e di operare in condizioni che non consentano le connessioni dati. Se si effettuano delle operazioni in condizioni in cui una connessione diventa non disponibile, è possibile modificare la connessione.

Modifica della connessione Internet

Se la connessione in corso non è più disponibile, potrebbe essere necessario modificarla.

Messaggi

- Per utilizzare un'altra connessione, premere Menu, quindi selezionare **Strumenti** → **Cambia connessione**. Scorrere fino a una nuova connessione, quindi premere **Connetti**. È necessario selezionare un account e-mail ed essere connessi alla rete per poter modificare la connessione per il solo account in questione.

Se la connessione in corso non è più disponibile, viene richiesta una conferma nel caso in cui il dispositivo non sia stato impostato in modo da modificare la connessione automaticamente. [Vedere Impostazioni account e-mail a pagina 36.](#)

- Per utilizzare un'altra connessione, scorrere fino alla connessione che si desidera utilizzare, quindi premere **Cambia**.
- Per andare in rete dopo avere selezionato una nuova connessione, premere **Connetti**.

Scrittura e invio di messaggi e-mail

Premere **Scrivi messaggio**, selezionare **E-mail**, quindi premere **OK**.

- Per scrivere un nuovo messaggio e-mail, premere **Destinatario**. Selezionare il destinatario del messaggio dalla **Rubrica**, quindi premere **A**. Immettere l'oggetto e il messaggio, quindi premere **Invia**. È inoltre possibile immettere l'indirizzo e-mail del destinatario nel campo **A**:. Si noti che gli indirizzi e-mail non possono contenere caratteri accentati quali Å, Ä o É.



Suggerimento Se si seleziona il destinatario principale del messaggio e-mail dalla directory della Rubrica, è inoltre possibile selezionare altri destinatari utilizzando i pulsanti **Cc** (il destinatario principale viene visualizzato da tutti gli altri destinatari) e **Ccn** (il destinatario principale non viene visualizzato da tutti gli altri destinatari).

- Per impostare l'ora di invio o regolare altre impostazioni di consegna, premere Menu, quindi selezionare **Strumenti** → **Opzioni di invio...**

È possibile inviare documenti, immagini e altri file come allegati dei messaggi e-mail.

- Per allegare un file a un messaggio e-mail, premere **Inserisci file**.



Suggerimento Tutti i messaggi e-mail vengono memorizzati nella cartella **In uscita** prima dell'invio. Se il messaggio e-mail non viene inviato immediatamente, è possibile aprire la cartella **In uscita**, nonchè sospendere e riprendere l'invio oppure aprire l'e-mail.

Per memorizzare il messaggio e-mail nella cartella **Bozze** senza inviarlo, premere **Chiudi**.

Iniziare a scrivere o modificare il messaggio, premere Menu, quindi selezionare **Strumenti** → **Preferenze...**

- Per modificare il tipo o le dimensioni dei caratteri del testo, selezionare il campo appropriato, quindi premere **Cambia**. Selezionare il nuovo tipo o le dimensioni dei caratteri, quindi premere **OK**.

Opzioni di invio

Per specificare le opzioni di invio del messaggio e-mail in fase di scrittura, premere Menu, quindi selezionare **Strumenti** → **Opzioni di invio...**

Selezionare la pagina **Messaggio**.

- Per impostare la priorità del messaggio e-mail, selezionare **Priorità**, quindi premere **Cambia**.
- Per specificare il tipo di messaggio e-mail, selezionare **Tipo di messaggio**, quindi premere **Cambia**.

Selezionare una delle seguenti opzioni:

- **Testo normale (senza MIME)** — Selezionare se il sistema e-mail di ricezione non può visualizzare i messaggi inviati nel formato e-mail Internet normale, MIME.
- **Testo normale** — Selezionare per utilizzare il formato e-mail Internet normale, MIME. Il formato MIME consente, ad esempio, di allegare immagini al messaggio.
- **Testo formattato (HTML)** — Selezionare per utilizzare opzioni di formattazione del testo quali grassetto, corsivo, sottolineato o elenchi puntati. Se il sistema e-mail di ricezione non supporta il formato HTML, il messaggio viene visualizzato come testo normale privo della formattazione.
- Per ricevere una nota di avviso quando il destinatario ha aperto il messaggio e-mail, selezionare **Richiedi rapporto lettura**, premere **Cambia**, quindi selezionare **Sì**. È possibile che alcuni server e-mail non supportino i rapporti di lettura o l'utente abbia disattivato la notifica di lettura.

Selezionare la pagina **Invio**.

- Per modificare l'account e-mail da utilizzare per l'invio dei messaggi, selezionare **Account e-mail in uso**, quindi premere **Cambia**. Selezionare il nuovo account e premere **OK**.
- Per impostare l'ora di invio dei messaggi e-mail, selezionare **Invio e-mail**, quindi premere **Cambia**.

Selezionare una delle seguenti opzioni:

- **Immediato** — per inviare immediatamente il messaggio e-mail, durante la connessione corrente.
- **Su richiesta** — per memorizzare il messaggio e-mail nella cartella **In uscita**, da cui è possibile effettuare l'invio in un secondo momento.
- **Alla connessione successiva** — per inviare il messaggio e-mail alla successiva connessione.

Recupero dei messaggi e-mail

I messaggi e-mail non vengono ricevuti automaticamente dal dispositivo, ma dalla casella e-mail remota. Per leggere i messaggi e-mail, è necessario innanzitutto connettersi alla casella e-mail remota, quindi selezionare i messaggi che si desidera recuperare nel dispositivo. La connessione a una casella e-mail remota viene stabilita tramite chiamata dati, GPRS, LAN senza fili o Passthrough (attraversamento) IP. [Vedere Connettività a pagina 91.](#)

Si noti che i messaggi e-mail selezionati per l'eliminazione se non si è in rete vengono inoltre eliminati dal server della casella e-mail remota quando il dispositivo si trova di nuovo in rete. È possibile eliminare i messaggi e-mail locali senza eliminare i file della casella e-mail remota. [Vedere Come evitare di esaurire la capacità di memoria a pagina 34.](#)

- Per recuperare i messaggi e-mail da un server remoto, scorrere fino alla casella e-mail, quindi premere [Recupera e-mail](#).

Selezionare:

- [Intestazioni \(resta in rete\)](#) — per recuperare solo le informazioni relative a mittente, data e oggetto.
- [Messaggi](#) — per recuperare i messaggi e-mail senza gli allegati.
- [Messaggi e allegati](#) — per recuperare tutti i messaggi e-mail e i relativi allegati.
- [Chiedi prima di recuperare](#) — per confermare se il dispositivo deve recuperare i messaggi e-mail.

Premere [Recupera](#) per connettersi in rete e recuperare i messaggi e-mail.

- Se nelle caselle e-mail IMAP4 sono state create delle sottocartelle, è possibile visualizzarle mediante il dispositivo. Per visualizzare le cartelle nella casella e-mail IMAP4, stabilire una connessione a Internet, premere Menu, quindi selezionare [Ricevi](#) → [Sottoscrizioni cartella...](#) È possibile effettuare la sottoscrizione solo alle cartelle nelle caselle e-mail IMAP4.
- Per visualizzare una cartella remota, selezionarla, quindi premere [Sottoscrivi](#). Ad ogni accesso in rete, le cartelle sottoscritte vengono aggiornate. Se le cartelle sono di dimensioni elevate, tale operazione potrebbe richiedere molto tempo.
- Per aggiornare l'elenco di cartelle, premere [Aggiorna elenco](#).

Lettura e risposta a un messaggio e-mail

- Per rispondere a un messaggio e-mail, premere [Rispondi](#).



Suggerimento Se in un messaggio e-mail sono contenuti degli indirizzi Web o e-mail oppure dei numeri telefonici o GSM, è possibile utilizzare tali elementi. Ad esempio, è possibile selezionare un indirizzo Web o un numero telefonico e premere il pulsante di comando appropriato per aprire la pagina Web, inviare il messaggio e-mail o chiamare il numero.

- Per aggiungere nuove schede alla Rubrica, selezionare il mittente o un destinatario dai campi delle intestazioni, premere Menu, quindi selezionare [Strumenti](#) → [Aggiungi a Rubrica...](#)



Suggerimento Se si risponde a un messaggio e-mail contenente file allegati, questi non vengono inclusi nella risposta. Se il messaggio e-mail ricevuto viene inoltrato, gli allegati vengono inclusi.

- Per inoltrare un messaggio e-mail, premere Menu, quindi selezionare [File](#) → [Inoltra](#).
- Per stampare un messaggio e-mail, premere Menu, quindi selezionare [File](#) → [Stampa](#) → [Stampa...](#)

Allegati e-mail



Importante:

Gli oggetti inclusi nei messaggi di posta elettronica potrebbero contenere virus o essere altrimenti dannosi per il proprio dispositivo o PC. Non aprire alcun allegato se non si è sicuri dell'affidabilità del mittente.

- Per aprire un allegato, selezionarlo, quindi premere [Apri](#).
- Per salvare un allegato, selezionarlo, quindi premere [Salva](#).
- Per eliminare un allegato, selezionarlo, quindi premere [Elimina localmente](#). Si noti che nel server e-mail viene conservata una copia dell'allegato.

Modifica delle preferenze di visualizzazione e risposta per i messaggi e-mail

Aprire un messaggio e-mail ricevuto e premere [Preferenze...](#)

- Per includere il testo del messaggio e-mail ricevuto nelle risposte, selezionare [Includi messaggio in risposta](#), premere [Cambia](#), quindi selezionare [Sì](#).
- Per definire il tipo o le dimensioni dei caratteri del testo, selezionare il campo appropriato, quindi premere [Cambia](#). Selezionare il nuovo tipo o le dimensioni dei caratteri, quindi premere [OK](#).

Impostazioni account e-mail

Eventuali modifiche apportate alle impostazioni e-mail influiscono sulle modalità di invio e ricezione dei messaggi e-mail.

Premere Menu, selezionare [Strumenti](#) → [Impostazioni account...](#), quindi premere [Crea nuovo](#).

Scorrere fino al tipo di account che si desidera creare, quindi premere [OK](#).

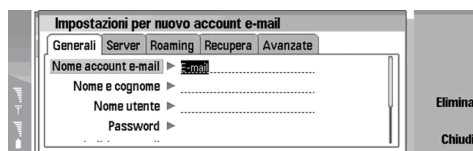

Definire le seguenti impostazioni nella pagina **Generali**:

- **Nome account e-mail** — Immettere un nome descrittivo da assegnare alla connessione composto da un massimo di 25 caratteri.
- **Nome e cognome** — Immettere il proprio nome.
- **Nome utente** — Immettere il nome utente ottenuto dal fornitore di servizi.
- **Password** — Immettere la password. Se questo campo viene lasciato vuoto, al momento della connessione alla casella e-mail remota verrà richiesto di immettere una password.
- **Indirizzo e-mail** — Immettere l'indirizzo e-mail ottenuto dal fornitore di servizi. È necessario che l'indirizzo contenga il carattere @. Le risposte ai messaggi verranno inviate a questo indirizzo.
- **Accesso Internet** — Selezionare il punto di accesso a Internet che si desidera utilizzare.
- **Account predefinito** — Se sono stati creati più account e-mail, selezionare quello che si desidera utilizzare come account predefinito.



Suggerimento È possibile spostarsi da una pagina delle finestre di dialogo all'altra premendo il tasto Menu.

Definire le seguenti impostazioni nella pagina **Server**:

- **Tipo account e-mail** — Selezionare il protocollo e-mail consigliato dal fornitore del servizio e-mail remoto. Si noti che questa impostazione può essere selezionata una sola volta e non può essere modificata se le impostazioni della casella e-mail sono state salvate o la pagina che le contiene è stata chiusa.



Suggerimento POP3 è una versione di Post Office Protocol, un protocollo standard per la ricezione di e-mail dal server remoto. Grazie a POP3, è possibile controllare la casella e-mail remota e scaricare i messaggi e-mail. IMAP4 è una versione di Internet Message Access Protocol, un protocollo standard per l'accesso al servizio e-mail del server remoto. Con IMAP4, è possibile eseguire ricerche, nonché creare, eliminare e gestire messaggi e cartelle presenti sul server.

- **Server e-mail in uscita** — Immettere l'indirizzo IP o il nome host del computer da cui vengono inviati i messaggi e-mail.
- **Server e-mail in arrivo** — Immettere l'indirizzo IP o il nome host del computer su cui vengono ricevuti i messaggi e-mail.
- **Usa autenticazione SMTP** — Specificare se il server SMTP (Simple Mail Transfer Protocol) necessita di autenticazione, quindi immettere il nome utente e la password SMTP.

Definire le seguenti impostazioni nella pagina **Roaming**:

- **Cambia connessione automaticamente** — Specificare se si desidera che il dispositivo passi automaticamente ad un'altra connessione se quella al punto di accesso a Internet viene interrotta.
- **Secondo accesso**, **Terzo accesso** e **Quarto accesso** — Definire le altre opzioni possibili per il punto di accesso a Internet.

Definire le seguenti impostazioni nella pagina **Recupera**:

- **Recupera** — Specificare se recuperare solo le informazioni di intestazione dei messaggi e-mail, quali mittente, oggetto e data, i messaggi e-mail o i messaggi e-mail e i relativi allegati.
- **Dimensione max.** — Specificare le dimensioni massime dei messaggi e-mail da recuperare nel dispositivo.
- **Sincr. in Ricevuti** — Specificare il numero di messaggi e-mail da scaricare dal server remoto nella cartella Ricevuti.
- **Sincr. in cartelle** — Specificare il numero di messaggi e-mail da scaricare dal server remoto nelle cartelle.

Definire le seguenti impostazioni nella pagina **Avanzate**:

- **Tipo e-mail predefinito** — Specificare se inviare i messaggi e-mail come **Testo normale**, **Testo normale (senza MIME)** se il sistema e-mail di ricezione non è in grado di visualizzare i messaggi e-mail inviati nel formato Internet normale oppure come **Testo formattato (HTML)** per poter utilizzare le opzioni di formattazione del testo.
- **Invio e-mail** — Selezionare **Immediato** per inviare il messaggio e-mail il prima possibile, **Alla connessione successiva** per inviarlo al successivo recupero dei messaggi o **Su richiesta** per memorizzarli nella cartella In uscita, da cui è possibile inviarli in un secondo momento.
- **Includi firma** — Specificare se si desidera utilizzare una firma. Selezionare **Usa scheda personale** per utilizzare la scheda della rubrica del dispositivo oppure **Personalizzata** per utilizzare un file di firma che è possibile creare per l'account e-mail.
- **Richiedi rapporto lettura** — Specificare se si desidera ricevere una notifica di apertura del messaggio e-mail da parte del destinatario.
- **Consenti invio rapporti** — Specificare se si desidera che il mittente del messaggio e-mail riceva una notifica di lettura del messaggio.
- **Copia in e-mail personale** — Specificare se si desidera ricevere una copia di ogni messaggio e-mail inviato.

Messaggi

- **Accesso protetto (APOP)** — Specificare se si desidera utilizzare un sistema di accesso protetto al server POP3 e se questo supporta il sistema.
- **Connessione di entrata protetta** — Specificare se si desidera utilizzare la crittografia per rendere protetta la connessione in entrata. La connessione protetta è utilizzata con i protocolli POP3 e IMAP4 per garantire una connessione sicura alla casella postale remota. Questa funzione è disponibile solo se il server remoto supporta le connessioni protette.
- **Connessione di uscita protetta** — Specificare se si desidera utilizzare la crittografia per rendere protetta la connessione in uscita. La connessione protetta è utilizzata con il protocollo SMTP per garantire una connessione sicura alla casella postale remota. Questa funzione è disponibile solo se il server remoto supporta le connessioni protette.
- **Percorso cartelle IMAP4** — Immettere il percorso della cartella IMAP4, nel caso in cui il server non sia in grado di aprirla automaticamente. Solitamente, non è necessario specificare il percorso.
- Per modificare un account esistente, selezionare il tipo di account desiderato, quindi premere **Modifica**.

■ Messaggi di testo

Il dispositivo supporta l'invio di messaggi di testo con un numero di caratteri superiore al limite standard di 160. Se il messaggio supera i 160 caratteri, verrà suddiviso e inviato in due o più messaggi in serie.

Nella barra di navigazione, è possibile vedere l'indicatore della lunghezza del messaggio che conta i caratteri alla rovescia da 160. Ad esempio, 10 (2) significa che è possibile aggiungere ancora 10 caratteri prima che il testo venga inviato in due messaggi.

Si noti che i caratteri speciali (Unicode) come è, â, á, ì sono composti da più caratteri per cui potrebbero allungare la dimensione del messaggio.

Se nel messaggio da inviare vi sono caratteri speciali, l'indicatore potrebbe non visualizzare la lunghezza corretta del messaggio. Se **Conferma relativa ai messaggi concatenati** è impostato su **Si**, prima che il messaggio venga inviato, il dispositivo avverte l'utente se il messaggio supera la lunghezza massima consentita. [Vedere Impostazioni dei messaggi di testo a pagina 39](#).

Premere **Scrivi messaggio**, selezionare **Messaggio di testo**, quindi premere **OK**.

- Per scrivere un nuovo messaggio di testo, premere **Destinat.** per selezionare il destinatario del messaggio oppure immettere il numero telefonico GSM del destinatario nel campo **A:**. Se vengono immessi più numeri, separarli con un punto e virgola oppure premendo il tasto Invio dopo ciascun numero. Scrivere il messaggio e premere **Invia**. Nel contatore dei caratteri sono visualizzati i numeri di caratteri disponibili. Nei messaggi di testo è possibile inserire solo testo non formattato.
- Per impostare l'ora di invio o modificare altre impostazioni di consegna, premere **Opzioni di invio**.

 **Suggerimento** Tutti i messaggi di testo rimangono memorizzati nella cartella In uscita fino al momento dell'invio. Se il messaggio non viene inviato immediatamente, è possibile aprire la cartella In uscita e sospendere o eseguire l'invio di un messaggio.

- Per stampare un messaggio di testo, premere Menu, quindi selezionare **File** → **Stampa** → **Stampa....**

Opzioni di invio dei messaggi di testo

- Per impostare le opzioni di invio per il messaggio di testo corrente, premere **Opzioni di invio** nell'editor dei messaggi di testo. Per spostarsi da una pagina della finestra di dialogo all'altra, premere il tasto Menu.

Nella pagina **Opzioni di invio**, definire quanto segue:

- **Centro messaggi in uso** — Selezionare il centro messaggi da utilizzare per la consegna del messaggio.
- **Rapporti ricezione** — Scegliere se visualizzare o meno lo stato dei messaggi inviati nel registro.
- **Invio messaggio di testo** — Impostare il momento di invio del messaggio. Selezionando **Su richiesta**, occorre selezionare un messaggio nella cartella In uscita, quindi premere **Invia** per inviarlo. Selezionando **Programmato**, definire la data e l'ora di invio del messaggio.
- Per impostare le opzioni di invio relative ai messaggi di testo, premere Menu, quindi selezionare **Strumenti** → **Impostazioni account....** Selezionare **Messaggio di testo**, quindi premere **Modifica**.
- Per impostare le opzioni di invio per il messaggio di testo corrente, premere **Opzioni di invio** nell'editor dei messaggi di testo. Per spostarsi da una pagina della finestra di dialogo all'altra, premere il tasto Menu.

Nella pagina **Avanzate**, definire quanto segue:

- **Periodo di validità** — Impostare l'intervallo di tempo massimo per il quale un messaggio viene conservato nel centro messaggi nel caso in cui il destinatario non sia raggiungibile. **Massimo** corrisponde al valore massimo consentito dal centro messaggi. È necessario che la rete supporti questa funzione.
- **Risposta via stesso centro** — Scegliere se si desidera inviare o meno la risposta al proprio messaggio mediante lo stesso numero di centro messaggi.

Messaggi

- **Conversione messaggio** — Selezionare la conversione del messaggio di testo in fax, e-mail o cercapersone. Impostare questa voce solo se il centro messaggi è in grado di effettuare la conversione di messaggi di testo in tali formati. Per ulteriori informazioni, rivolgersi all'operatore di rete.
- **Concatenazione** — Selezionare **No** per inviare messaggi di testo contenenti oltre 160 caratteri come messaggi concatenati. Selezionare **Si** per inviare messaggi di testo contenenti oltre 160 caratteri come messaggi concatenati in modo che vengano ricevuti da un dispositivo compatibile come un unico messaggio. L'invio di un messaggio contenente oltre 160 caratteri potrebbe essere più costoso rispetto a quello di un solo messaggio.
- Per impostare le opzioni di invio relative ai messaggi di testo, premere Menu, quindi selezionare **Strumenti** → **Impostazioni account...** Selezionare **Messaggio di testo**, quindi premere **Modifica**.

Risposta ai messaggi di testo

- Per rispondere a un messaggio di testo ricevuto, aprirlo, quindi premere **Rispondi**.
- Per effettuare una chiamata al mittente del messaggio di testo, premere **Chiama mittente**.



Suggerimento Se il messaggio di testo ricevuto contiene un collegamento ipertestuale, selezionarlo, quindi premere **Apri ind. Web** per aprire il browser. Se il messaggio di testo ricevuto contiene un numero telefonico, posizionare il cursore sul numero, quindi premere **Chiama numero** per chiamare il numero stesso.

Impostazioni dei messaggi di testo

- Per impostare le opzioni di invio generali relative ai messaggi di testo, premere Menu, quindi selezionare **Strumenti** → **Impostazioni account...** Selezionare **Messaggio di testo**, quindi premere **Modifica**. Per spostarsi da una pagina della finestra di dialogo all'altra, premere il tasto Menu.

Nella pagina **Impostazioni**, definire quanto segue:

- **Centro messaggi in uso** — Selezionare il centro messaggi da utilizzare per la consegna dei messaggi.
- **Rapporti ricezione** — Selezionare se si desidera o meno visualizzare lo stato dei messaggi inviati nel registro.
- **Invio messaggio di testo** — Impostare il momento di invio dei messaggi di testo. Se viene selezionato **Su richiesta**, occorre selezionare un messaggio dalla cartella In uscita, quindi premere **Invia** per inviarlo.
- **Periodo di validità** — Impostare l'intervallo di tempo massimo per il quale un messaggio viene conservato nel centro messaggi nel caso in cui il destinatario non sia raggiungibile. È necessario che la rete supporti questa funzione.

Nella pagina **Concatenazione**, definire quanto segue:

- **Concatenazione** — Selezionare **No** per inviare messaggi di testo contenenti oltre 160 caratteri come messaggi concatenati. Selezionare **Si** per inviare messaggi di testo contenenti oltre 160 caratteri come messaggi concatenati in modo che vengano ricevuti da un dispositivo compatibile come un unico messaggio. L'invio di un messaggio contenente oltre 160 caratteri potrebbe essere più costoso rispetto a quello di un solo messaggio.
- **Conferma relativa ai messaggi concatenati** — Selezionare se si desidera o meno visualizzare una nota di conferma per l'invio di messaggi di testo contenenti oltre 160 caratteri.

Nella pagina **Avanzate**, definire quanto segue:

- **Risposta via stesso centro** — Scegliere se si desidera inviare o meno la risposta al proprio messaggio mediante lo stesso numero di centro messaggi.
- **Includi originale nella risposta** — Selezionare se si desidera o meno copiare il testo del messaggio originale nella risposta.
- **Connessione preferita** — Impostare l'invio del messaggio di testo tramite rete GSM o GPRS. Il messaggio verrà inviato tramite GPRS solo se tale rete è disponibile. Se la rete GPRS non è disponibile, il messaggio verrà inviato tramite GSM.

È inoltre possibile modificare le opzioni relative ai messaggi di testo in **Desk** → **Strumenti** → **Pann. Contr.** → **Messaggi**.

Modifica delle impostazioni del centro messaggi

- Per visualizzare i centri messaggi, premere Menu, quindi selezionare **Strumenti** → **Impostazioni account...** Selezionare **Messaggio di testo**, quindi premere **Modifica**. In **Generali**, premere **Centri messaggi**.
- Per modificare il centro messaggi, premere **Modifica**, quindi immettere **Nome centro messaggi** e **Numero centro messaggi**.
- Per aggiungere un nuovo centro messaggi, premere **Nuovo**, quindi immettere **Nome centro messaggi** e **Numero centro messaggi**.
- Per eliminare un centro messaggi, scorrere fino al centro, quindi premere **Elimina**.

Gestione dei messaggi memorizzati nella carta SIM

È possibile che alcuni messaggi di testo siano memorizzati nella carta SIM.

- Per visualizzare i messaggi della carta SIM, premere Menu, quindi selezionare **Ricevi** → **Messaggi di testo su SIM**.
- Per aprire un messaggio di testo presente nella carta SIM, selezionarlo, quindi premere **Sposta**. Il messaggio viene spostato nella cartella Ricevuti, quindi cancellato dalla carta SIM. Premere **Chiudi** per chiudere la finestra di dialogo relativa ai messaggi SIM. Nella cartella Ricevuti, selezionare il messaggio, quindi premere **Apri**.

Messaggi

- Per copiare un messaggio di testo presente nella carta SIM, selezionarlo, quindi premere *Copia*. Il messaggio viene copiato nella cartella Ricevuti, mentre l'originale rimane memorizzato nella carta SIM.
- Per rimuovere un messaggio di testo dalla carta SIM, selezionarlo, quindi premere *Elimina*.

Messaggi con disegno



Nota:

La funzione per l'invio di messaggi con disegni può essere utilizzata solo se supportata dall'operatore di rete o dal fornitore di servizi. Solo i dispositivi che dispongono della funzione relativa ai messaggi con disegni possono ricevere e visualizzare questo tipo di messaggi.

- Per visualizzare un messaggio con disegno, selezionare il messaggio in *Messaggi*, quindi premere *Apri*.
- Per rispondere al mittente, premere *Risp. SMS*. Si noti che il disegno non viene incluso nella risposta.
- Per inoltrare un messaggio con disegno, premere *Inoltra*. Premere *Destinatario* per selezionare un destinatario, scrivere il messaggio di testo, quindi premere *Invia*. Si noti che un messaggio di testo con disegno non può contenere più di 120 caratteri.

MMS



Nota: Solo i dispositivi che offrono funzioni per i messaggi multimediali o di posta elettronica compatibili possono ricevere e visualizzare messaggi multimediali.

L'aspetto di un messaggio multimediale può variare a seconda del dispositivo ricevente.

Il servizio relativo ai messaggi multimediali generalmente è attivo per impostazione predefinita.

Creazione e invio di MMS

Un MMS è in grado di contenere testo, immagini, clip audio o video.

Si noti che questa funzione può essere utilizzata solo se supportata dall'operatore di rete o dal fornitore di servizi.

I diritti di copyright potrebbero impedire la copia, la modifica, il trasferimento o l'inoltro di alcune immagini, toni di chiamata e altri elementi.

Prima di poter inviare e ricevere MMS mediante il dispositivo, è necessario che le impostazioni dei messaggi multimediali siano state definite correttamente. Per informazioni sulle impostazioni corrette, rivolgersi al fornitore di servizi. [Vedere Impostazioni dell'account MMS a pagina 41.](#)

- Per creare un MMS, premere *Scrivi messaggio*, scorrere fino a *MMS*, quindi premere *OK*. Premere *Destinatario* per selezionare i destinatari del messaggio oppure immettere i numeri telefonici GSM o gli indirizzi e-mail dei destinatari nel campo *A:*. Se vengono immessi più numeri, separarli con un punto e virgola oppure premendo il tasto Invio dopo ciascun numero. Immettere l'oggetto e creare il messaggio. Una volta preparato il messaggio, premere *Invia*.



Suggerimento È inoltre possibile creare MMS direttamente da alcune applicazioni, ad esempio *Immagini* e *File manager*.

- Per aggiungere oggetti multimediali a un messaggio, premere *Inserisci*. È possibile inserire nel messaggio immagini, clip audio e videoclip, nonché creare interruzioni di pagina. Selezionare il tipo di oggetto multimediale desiderato, quindi premere *Inserisci*.



Suggerimento Un MMS può contenere più pagine. Se al momento dell'aggiunta di una pagina il cursore si trova nei campi *A:*, *Cc:* o *Oggetto:*, la nuova pagina inserita diventa la prima del messaggio. Diversamente, la nuova pagina viene aggiunta dopo quella in cui è posizionato il cursore. In ogni pagina è possibile inserire un solo videoclip o un solo clip audio.

- Per aggiungere effetti speciali alle immagini di un MMS, premere Menu, quindi selezionare *Opzioni* → *Impostazioni transizione...* È possibile specificare la durata di visualizzazione di un'immagine e la modalità di apertura del nuovo oggetto. È necessario trovarsi nella modalità di modifica avanzata.
- Per visualizzare l'anteprima di un MMS prima di inviarlo, premere Menu, quindi selezionare *Visualizza* → *Anteprima*.
- Per eliminare un oggetto multimediale, selezionare l'oggetto da eliminare, premere Menu, quindi selezionare *Modifica* → *Elimina* e l'opzione di menu appropriata.
- Per eliminare una pagina, scorrere fino alla pagina, premere Menu, quindi selezionare *Modifica* → *Elimina* → *Pagina*.

Per utilizzare la maggior parte delle funzioni, occorre trovarsi nella modalità di modifica avanzata. Premere Menu, quindi selezionare *Opzioni* → *Aggiorna modalità di modifica*.

- Per modificare la posizione del testo rispetto alle immagini, premere Menu, quindi selezionare *Strumenti* → *Layout diapositiva*. Selezionare *Testo a destra* o *Testo a sinistra*.
- Per modificare il tipo, il colore e la formattazione del testo, selezionare il testo, premere Menu, quindi selezionare *Opzioni* → *Formato testo...* È inoltre possibile selezionare la formattazione prima di avviare la composizione.
- Per modificare il colore dello sfondo di un MMS, premere Menu, quindi selezionare *Opzioni* → *Colore di sfondo...* Premere *Cambia*, scorrere fino a un nuovo colore, quindi premere *OK*. Premere *Chiudi*.

Messaggi

- Per modificare le opzioni di invio di un MMS, creare o modificare il messaggio, premere Menu, quindi selezionare *Opzioni* → *Opzioni di invio...* È possibile impostare la ricezione di rapporti di ricezione, nonché la durata dei tentativi di invio del messaggio da parte del centro messaggi.

Impostare le opzioni che seguono:

- *Rapporto ricezione* — Scegliere se si desidera o meno ricevere una notifica nel caso in cui il messaggio sia ricevuto dal destinatario. Non è possibile ricevere rapporti di ricezione per gli MMS inviati a un indirizzo e-mail.
- *Periodo di validità* — Selezionare la durata dei tentativi di invio del messaggio da parte del centro messaggi. Se il destinatario di un messaggio non viene raggiunto entro il periodo di validità impostato, il messaggio sarà rimosso dal centro messaggi. È necessario che la rete supporti tale funzione. *Massimo* indica la durata massima consentita dalla rete.

Ricezione di MMS



Importante:

Gli oggetti inclusi nei messaggi multimediali potrebbero contenere virus o essere altrimenti dannosi per il proprio dispositivo o PC. Non aprire alcun allegato se non si è sicuri dell'affidabilità del mittente.

Gli MMS vengono memorizzati nella cartella Ricevuti. È possibile aprire o rispondere a tali messaggi come accade con quelli tradizionali.

È possibile ricevere MMS contenenti oggetti non supportati dal dispositivo, tuttavia non sarà possibile visualizzarli. Tali messaggi possono essere inoltrati ad un altro dispositivo.

- Per visualizzare un elenco degli allegati multimediali presenti in un messaggio, premere Menu, quindi selezionare *Strumenti* → *Oggetti...*
- Per salvare un oggetto multimediale, selezionarlo, quindi premere *Copia in*.
- Per riprodurre un oggetto multimediale, selezionarlo, quindi premere *Apri*.

Impostazioni dell'account MMS

Nella pagina *Invia*, definire quanto segue:

- *Accesso Internet* — Selezionare la connessione al punto di accesso Internet (PAI) da utilizzare per l'invio dei messaggi.
- *Home Page* — Immettere l'indirizzo del centro messaggi MMS.
- *Rapporto ricezione* — Scegliere se si desidera o meno ricevere una notifica nel caso in cui il messaggio sia ricevuto dal destinatario. Non è possibile ricevere rapporti di ricezione per gli MMS inviati a un indirizzo e-mail.
- *Ora invio* — Selezionare l'ora di invio del MMS.
- *Periodo di validità* — Selezionare la durata dei tentativi di invio del messaggio da parte del centro messaggi. Se il destinatario di un messaggio non viene raggiunto entro il periodo di validità impostato, il messaggio sarà rimosso dal centro messaggi MMS. *Massimo* corrisponde alla durata massima consentita dalla rete. È necessario che la rete supporti questa funzione.

Nella pagina *Ricevi*, definire quanto segue:

- *Ricezione MMS* — Selezionare *Attiva* se si desidera ricevere gli MMS. La ricezione degli MMS è attivata per impostazione predefinita. Selezionare *Posticipata* se si desidera che nel centro messaggi MMS siano salvati i messaggi da recuperare in un momento successivo. Per recuperare i messaggi, impostare su *Attiva*. Selezionare *Rifiuta* se si desidera rifiutare gli MMS. Il centro messaggi MMS eliminerà i messaggi.
- *Ricevi pubblicità* — Selezionare se si desidera o meno ricevere messaggi pubblicitari.
- *Ricevi messaggi da mittente sconosciuto* — Selezionare se si desidera o meno ricevere messaggi da mittenti sconosciuti.

■ Fax

- Per inviare un fax, premere *Scrivi messaggio*. Scorrere fino a *Fax*, quindi selezionare *OK*. Premere *Destinatario*, quindi selezionare il destinatario dalla *Rubrica*. È inoltre possibile immettere manualmente il numero. Scrivere il messaggio e premere *Invia*.
- Per modificare il tipo di carattere e il formato del testo di un fax, premere Menu, quindi selezionare *Formato* → *Carattere...*, *Formattazione* o *Allineamento*.
- Per aggiungere a un fax un documento, un foglio o un'immagine, premere *Inserisci oggetto*. Si noti che non sempre è possibile inserire un documento in un fax. Per inviare un documento come fax, utilizzare l'opzione *File* → *Invia* → *Come fax* in *Documenti*.
- Per stampare un fax, premere Menu, quindi selezionare *File* → *Stampa* → *Stampa...* Verificare che le impostazioni di stampa siano corrette, quindi premere *Stampa*.

Impostazione delle opzioni di invio del fax

- Per modificare le opzioni di invio del fax, comporre il fax, premere Menu, quindi selezionare *Strumenti* → *Opzioni di invio...*

Messaggi

In *Copertina fax*, è possibile definire l'aspetto della copertina del fax. Si noti che, cambiando la copertina, è possibile che le informazioni immesse nell'intestazione del fax corrente siano rimosse.

In *Invio fax*, è possibile impostare il momento dell'invio del fax. Selezionando *Su richiesta*, è necessario aprire la cartella In uscita, quindi inviare il fax.

- Per visualizzare un fax ricevuto, selezionarlo, quindi premere *Apri*. Per scorrere il fax, utilizzare i tasti freccia.
- Per ruotare un fax, premere *Ruota*.
- Per effettuare una zoomata avanti o indietro, premere *Zoom avanti* o *Zoom indietro*.

Salvataggio di un fax ricevuto

Nella finestra di dialogo *Selezione intervallo*, selezionare la sezione del fax da esportare in un formato di file di immagini diverso.

- Per salvare un fax con più pagine, aprire il fax, premere Menu, quindi selezionare *File* → *Esporta...* Selezionare *Documento intero* per salvare l'intero fax, *Pagina attuale* per salvare la pagina corrente, *Selezionato* per salvare una sezione selezionata o *Pagine*: per immettere il numero delle pagine che si desidera salvare.

Modifica delle impostazioni del fax

Premere Menu, quindi selezionare *Strumenti* → *Impostazioni account...* Selezionare *Fax*, quindi premere *Modifica*.

Nella pagina *Generali*, definire quanto segue:

- *Copertina fax* — Selezionare l'opzione desiderata tra intestazione e copertina. Selezionare *Modello 1* per creare una copertina separata, *Modello completo* per utilizzare una copertina contenente i dati relativi a mittente e destinatario, l'oggetto del fax e la data, *Intestazione* per visualizzare le informazioni relative a destinatario, mittente e data o *Nessuna* per non impostare alcuna copertina.
- *Invio fax* — Impostare il momento di invio dei messaggi. Selezionando *Su richiesta*, occorre selezionare un messaggio all'interno della cartella In uscita ed inviare il fax da tale posizione.

Nella pagina *Avanzate*, definire quanto segue:

- *Risoluzione* — Selezionare la risoluzione per i fax inviati e ricevuti.
- *ECM* — Impostare l'eventuale correzione automatica delle pagine del fax durante l'invio. È necessario che anche il dispositivo ricevente supporti la funzione ECM.
- *Invia di nuovo* — Impostare l'invio di *Tutte le pagine* o delle sole *Pagine non inviate* in caso di errori durante la trasmissione.
- Per modificare le impostazioni di blocco o deviazione delle chiamate fax, premere *Deviazione chiamate fax* o *Blocco chiamate fax*.

Ricezione di fax dalla casella fax remota

È possibile recuperare fax da una casella fax remota mediante la funzione fax polling, se disponibile nella rete. La funzione consente di effettuare una chiamata fax ad un dispositivo fax e di ricevere informazioni.

- Per ricevere fax da una casella fax remota utilizzando la funzione fax polling, premere Menu, quindi selezionare *Ricevi* → *Chiama fax polling*. Immettere il numero di casella fax, quindi premere *Chiama*.

Smart messaging

Il dispositivo è in grado di ricevere svariati tipi di smart message. Si tratta di messaggi di testo contenenti dati quali loghi operatore, toni di chiamata, siti preferiti o ancora impostazioni relative ad account e-mail e accesso ad Internet.

Il dispositivo è inoltre in grado di ricevere messaggi di servizio. I messaggi di servizio contengono, ad esempio, le notizie del giorno, un messaggio di testo o un collegamento. Per la disponibilità e l'iscrizione, rivolgersi al fornitore del servizio.

Ricezione di loghi operatore

- Per impostare come nuovo logo operatore un logo ricevuto, aprire il messaggio contenente il logo ricevuto e premere *Salva*. Se è già stato definito un logo operatore, premere *Sostituisci* per confermarne la sostituzione.
- Per eliminare il messaggio contenente il logo operatore, premere *Elimina*.

Ricezione di toni di chiamata

- Per ascoltare un tono di chiamata, aprire il messaggio che lo contiene, quindi premere *Ascolta*.
- Per salvare un tono di chiamata, premere *Salva*. Se si dispone già di un tono di chiamata con lo stesso nome, al nuovo tono verrà assegnato, oltre al nome, un numero.

Ricezione di messaggi di configurazione

- Per visualizzare un messaggio di configurazione, selezionare il messaggio, quindi premere *Apri*.

Messaggi



Suggerimento I messaggi di configurazione contengono impostazioni relative, ad esempio, a punto di accesso Internet, account e-mail, numeri di centro messaggi o altre informazioni che vengono inviate dal fornitore di servizi.

- Per accettare le impostazioni, aprire il messaggio e premere [Salva](#).

Ricezione di notifiche via e-mail

- Per visualizzare una notifica e-mail, selezionare il messaggio, quindi premere [Apri](#).



Suggerimento La notifica e-mail è un messaggio contenente informazioni sul numero dei nuovi messaggi e-mail presenti nella casella postale.

Apertura di messaggi protetti da password

- Per visualizzare un messaggio protetto da password, selezionare il messaggio, quindi premere [Apri](#). Immettere la password corretta, quindi premere [OK](#). La password viene solitamente fornita dall'autore del messaggio, ad esempio, dall'operatore.

Visualizzazione di messaggi contenenti preferiti

- Per visualizzare un messaggio contenente un preferito, selezionare il messaggio, quindi premere [Apri](#).



Suggerimento Un preferito contiene il nome e l'indirizzo di una pagina Web.

- Per salvare un preferito, premere [Salva](#).

Visualizzazione dei dati di configurazione

- Per visualizzare le informazioni relative alle impostazioni di configurazione ricevute in un messaggio di testo, aprire il messaggio, quindi premere [Dettagli](#).



Suggerimento Per salvare le impostazioni, chiudere la finestra di dialogo dei dettagli e premere [Salva](#).

È possibile che non tutti i dati relativi alle impostazioni di configurazione ricevute vengano visualizzati.

Ridenominazione delle impostazioni

Per poter salvare le impostazioni ricevute utilizzando un nome già esistente, è necessario sostituire o rinominare le impostazioni stesse.

- Per salvare le impostazioni con un altro nome, immettere il nuovo nome, quindi premere [Rinomina](#).

Potrebbe non essere possibile rinominare tutte le impostazioni.

Ricezione di impostazioni per il provisioning

- Per visualizzare un messaggio contenente le impostazioni di connessione, selezionare il messaggio, quindi premere [Apri](#). Se il dispositivo richiede una password, immettere la password, quindi premere [OK](#). Si noti che il messaggio verrà eliminato dopo avere immesso tre password errate.
- Per accettare le impostazioni e configurare il dispositivo, premere [Salva](#). Se sono state ricevute impostazioni server attendibili (impostazioni base per la connettività e posizione del server) dal fornitore di servizi, tali impostazioni vengono salvate automaticamente e nella cartella Ricevuti viene creato un messaggio informativo.

■ Cell broadcast

Nelle aree in cui è disponibile il servizio di rete cell broadcast, è possibile ricevere messaggi su vari argomenti dal fornitore di servizi, ad esempio bollettini meteorologici o sul traffico. Per informazioni sugli argomenti disponibili e i relativi numeri, rivolgersi al fornitore di servizi. Si noti che le connessioni di dati a pacchetti (GPRS) potrebbero impedire la ricezione dei messaggi del servizio cell broadcast. Per informazioni sulle impostazioni GPRS corrette, rivolgersi al proprio operatore di rete. Accedere a [Desk](#) → [Strumenti](#) → [Cell broadcast](#).

- Per aprire un messaggio cell broadcast, selezionare un argomento, quindi premere [Leggi](#).



Suggerimento Per ricercare gli argomenti, immettere un nome o un numero di argomento nel campo di ricerca.

- Per ricevere un argomento specifico, selezionare l'argomento, quindi premere [Sottoscrivi](#). Per annullare la ricezione degli argomenti, selezionare l'argomento, quindi premere [Annulla sottoscrizione](#).
- Per annullare la ricezione dei messaggi cell broadcast, premere [Disattiva ricezione](#). Per attivare di nuovo la ricezione dei messaggi cell broadcast, premere [Attiva ricezione](#).
- Per aggiungere, modificare o rimuovere gli argomenti, premere Menu, quindi selezionare una delle opzioni del menu [Argomento](#) → [Altre opzioni](#).

M e s s a g g i

- Per creare un elenco di argomenti vuoto, premere Menu, selezionare *Elenco* → *Modifica elenchi*, quindi premere *Nuovo*. Immettere il nome dell'elenco di argomenti, quindi premere *OK*.
- Per creare un elenco di argomenti da quelli selezionati, premere Menu, selezionare *Argomento* → *Aggiungi argomenti selezionati a elenco*, quindi premere *Nuovo*. Immettere il nome dell'elenco di argomenti, quindi premere *OK*.
- Per definire il rilevamento automatico di nuovi argomenti, premere Menu, quindi selezionare *Strumenti* → *Impostazioni* → *Aggiungi automaticamente nuovi argomenti a elenco*.
- Per definire la lingua dei messaggi ricevuti, premere Menu, quindi selezionare *Strumenti* → *Impostazioni*. Scorrere fino a *Lingua*, quindi selezionare una lingua.

7. Web

Per collegarsi a Internet:

- È necessario configurare il punto di accesso Internet e le impostazioni di connessione a Internet. [Vedere Impostazione Internet a pagina 70.](#)
- Se è in uso una chiamata dati o una connessione GPRS, occorre che la rete senza fili supporti le chiamate dati o il servizio GPRS e che il servizio dati sia attivato sulla carta SIM.

Per informazioni sulle impostazioni corrette, rivolgersi al fornitore di servizi.

Il modo migliore per consultare le pagine Web è quello di utilizzare le combinazioni di tasti e il puntatore. Spostare il puntatore nella pagina utilizzando il tasto di scorrimento. Per spostarsi verso l'alto, il basso, a sinistra o a destra nella pagina, utilizzare i tasti freccia. È inoltre possibile utilizzare il tasto Tab per selezionare gli elementi di una pagina.



- Per aprire una pagina Web, premere [Apri indirizzo Web](#), immettere l'indirizzo della pagina, quindi premere [OK](#). Se non si è in rete, occorre stabilire una connessione.



Suggerimento Per aprire un collegamento, spostare il puntatore sul collegamento, quindi premere il tasto di scorrimento.

- Per aggiungere una pagina visualizzata ai siti preferiti, premere Menu, quindi selezionare [Strumenti](#) → [Aggiungi a Preferiti](#).
- Per ingrandire una pagina Web o visualizzarla nelle dimensioni normali, premere Menu, quindi selezionare [Visualizza](#) → [Modalità schermo intero](#). In modalità a schermo intero, premere uno dei pulsanti di comando per visualizzare i comandi.
- Per adattare orizzontalmente il contenuto di una pagina Web allo schermo, premere Menu, quindi selezionare [Visualizza](#) → [Adatta a schermo](#).
- Per salvare una pagina Web senza immagini, premere Menu, quindi selezionare [File](#) → [Salva con nome...](#)
- Per salvare un'immagine, premere Menu, quindi selezionare [File](#) → [Salva con nome...](#) → [Salva immagine come...](#)
- Per salvare una pagina Web senza frame, premere Menu, quindi selezionare [File](#) → [Salva con nome...](#) → [Salva frame come...](#)
- Per stampare una pagina Web, premere Menu, quindi selezionare [File](#) → [Stampa](#) → [Stampa...](#)
- Per aprire una nuova finestra, premere Menu, quindi selezionare [File](#) → [Apri](#) → [Nuova finestra](#).
- Per alternare tra le pagine aperte, premere [Cambia finestra](#).
- Per chiudere le finestre, premere Menu, quindi selezionare [Visualizza](#) → [Elenco finestre...](#). Scorrere fino alla finestra che si desidera chiudere, quindi premere [Chiudi finestra](#).
- Per disconnettersi da Internet, premere Menu, quindi selezionare [File](#) → [Disconnetti](#).



Suggerimento Spostare il puntatore su un'immagine o un collegamento, quindi premere Maiusc+tasto di scorrimento. Viene visualizzato un menu a comparsa che consente di salvare o caricare le immagini oppure di aprire i collegamenti in una nuova finestra.

- Per salvare un cookie nel dispositivo, premere [Accetta](#). Un cookie è un file contenente informazioni quali le impostazioni personali relative a una pagina Web.
- Per rifiutare un cookie, premere [Rifiuta](#).
- Per visualizzare un elenco di indirizzi e pagine Web consultati o che si è tentato di consultare, premere Menu e selezionare [Informazioni](#) → [Elenco cronologia](#). È possibile scorrere l'elenco utilizzando i tasti di scorrimento o i tasti freccia.
- Per cancellare l'elenco, premere [Cancella elenco](#).

■ Download di file

- Per scaricare un file, spostare il puntatore sul collegamento al file, quindi premere Invio. È possibile visualizzare il nome, il tipo e le dimensioni del file, l'indirizzo Web di collegamento al file e l'applicazione utilizzata dal dispositivo per aprire il file.
- Per scaricare e salvare un file, premere [Salva](#).
- Per scaricare e aprire un file nell'applicazione corrispondente, premere [Salva e apri](#).
- Per visualizzare i dettagli dei download in corso, premere Menu, quindi selezionare [Visualizza](#) → [Download...](#)
- Per sospendere un download, selezionare il download, quindi premere [Sospendi](#).
- Per annullare un download, selezionare il download, quindi premere [Annulla download](#).
- Per rimuovere i download completati dall'elenco, premere [Cancella download completati](#).

■ Svuotamento della cache

La cache è un'area di memoria che viene utilizzata per memorizzare temporaneamente i dati. Qualora si fosse tentato di consultare o si fossero consultate informazioni riservate che richiedono una password, svuotare la cache del telefono dopo l'uso di tali informazioni. Le informazioni o i servizi consultati vengono memorizzati nella cache.

- Per svuotare la cache, premere Menu, quindi selezionare *Strumenti* → *Cancella* → *Svuota cache*.

■ Gestione dei siti preferiti

Sul dispositivo potrebbero essere presenti indirizzi preferiti predefiniti di siti non affiliati a Nokia. Nokia non garantisce né avalla tali siti. Se si decide di accedere a tali siti, rispettare le precauzioni relative alla protezione e al contenuto rispettate per qualsiasi altro sito Internet.

- Per aprire un elenco dei siti preferiti, premere *Preferiti*.
- Per creare un nuovo sito preferito, premere *Nuovo preferito*, immettere il nome e l'indirizzo del sito preferito, quindi premere *OK*.
- Per aprire una pagina impostata come sito preferito, scorrere fino al sito preferito, quindi premere *Vai a*.
- Per modificare il nome e l'indirizzo di un sito preferito, scorrere fino al sito preferito, quindi premere *Modifica*.
- Per creare una nuova cartella di siti preferiti, premere Menu, quindi selezionare *Preferiti* → *Inserisci nuova cartella....* Immettere il nome della cartella e premere *OK*.
- Per rinominare una cartella di siti preferiti, selezionarla, premere Menu, quindi selezionare *Preferiti* → *Rinomina cartella....* Immettere il nome della cartella e premere *OK*.
- Per salvare i siti preferiti come pagine Web, premere Menu, quindi selezionare *Preferiti* → *Esporta come HTML....*

■ Modifica delle impostazioni del browser

Selezionare la pagina *Generale* per modificare le seguenti opzioni:

- *Indirizzo home page* — Immettere l'indirizzo della prima pagina che si desidera venga visualizzata all'apertura del browser. Se si desidera impostare come home page la pagina aperta, premere *Usa pagina attuale*.
- *Mostra immagini* — Specificare se si desidera visualizzare tutte le immagini di una pagina Web, nessuna immagine oppure solo quelle già salvate nella memoria cache.
- *Opzioni frame* — Specificare se si desidera visualizzare tutti i frame di una pagina Web contemporaneamente o uno alla volta.
- *Carica in una nuova finestra* — Selezionare la pagina che si desidera visualizzare all'apertura di una nuova finestra del browser.

Selezionare la pagina *Servizi* per modificare le seguenti opzioni:

- *Usa cookie* — Specificare se si desidera accettare tutti i cookie, nessun cookie o che il dispositivo visualizzi una notifica ogni volta che una pagina Web tenta di salvare un cookie.
-  **Suggerimento** Un cookie è un file contenente informazioni quali le impostazioni personali relative a una pagina Web.
- *Attiva plug-in* — Specificare se si desidera ampliare le funzioni del browser con i plug-in preinstallati, che consentono di utilizzare le animazioni Flash e altri elementi.
 - *Attiva JavaScript* — Specificare se si desidera che le pagine Web aperte utilizzino il linguaggio JavaScript.
 - *Attiva reindirizzamento automatico* — Specificare se si desidera visualizzare automaticamente un'altra pagina Web se si tenta di aprire una pagina Web contenente un comando di reindirizzamento.

Selezionare la pagina *Avanzate* per modificare le seguenti opzioni:

- *Dimensione massima cache* — Selezionare la quantità di spazio che si desidera assegnare alla memoria cache.
-  **Suggerimento** La cache è una posizione di memoria utilizzata per la memorizzazione temporanea dei dati. Se sono state consultate o si è tentato di accedere a informazioni confidenziali che necessitano di password, svuotare la cache dopo ogni uso.
- *Svuota cache all'uscita* — Specificare se si desidera svuotare la cache alla chiusura del browser.
 - *Svuota elenco cronologia all'uscita* — Specificare se si desidera svuotare l'elenco di pagine Web visitate alla chiusura del browser.
 - *Elimina cookie all'uscita* — Specificare se si desidera rimuovere tutti i cookie dal dispositivo alla chiusura del browser.
 - *Usa script di configurazione proxy* — Specificare se si desidera utilizzare uno script di configurazione proxy. Se lo script viene utilizzato, per ogni punto di accesso a Internet il set di impostazioni proxy verrà ignorato.
 - *Indirizzo script* — Immettere l'indirizzo dello script di configurazione proxy.

8. Rubrica

È possibile utilizzare l'applicazione *Rubrica* per creare, modificare e gestire tutte le informazioni relative ai nominativi, quali ad esempio i numeri telefonici e gli indirizzi.

Il database della rubrica principale si trova nella memoria del comunicator. È inoltre possibile memorizzare le schede della rubrica nella carta SIM e nei database di una memory card inserita nel dispositivo.



Nel riquadro a sinistra della vista principale della *Rubrica* (*Rubrica*), è visualizzato il contenuto del database della rubrica correntemente aperto (1).

I database della rubrica disponibili vengono visualizzati nella parte superiore dell'elenco.

Sotto all'elenco, si trova una casella in cui è possibile immettere le voci che si desidera ricercare (2).

Nel riquadro a destra della vista principale della *Rubrica*, è visualizzato il contenuto della scheda della rubrica o il gruppo della rubrica selezionati dalla *Rubrica*.

Le informazioni relative alla scheda della rubrica sono inoltre utilizzate, ad esempio, dall'applicazione *Telefono*.

■ Gestione delle schede della rubrica

- Per aprire un database della rubrica, scorrere fino a quello desiderato nella *Rubrica*, quindi premere *Apri*.
- Per creare una nuova scheda della rubrica utilizzando il modello predefinito, premere *Nuova scheda*, digitare le informazioni relative al nominativo, quindi premere *Chiudi*. La scheda viene aggiunta al database della rubrica selezionato.



Suggerimento Per utilizzare il numero telefonico all'estero, aggiungere il carattere più (+) prima del prefisso internazionale.

- Per aprire una scheda della rubrica nel database selezionato, scorrere fino al nominativo desiderato nella *Rubrica*, quindi premere *Apri*.
- Per ricercare una scheda della rubrica esistente nel database selezionato, digitare le prime lettere del nominativo nel campo di ricerca visualizzato sotto la *Rubrica*, scorrere fino al nominativo desiderato, quindi premere *Apri*.
- Per chiamare un nominativo, scorrere fino a quello desiderato nella *Rubrica*, passare alla finestra di destra, scorrere fino al numero telefonico, quindi premere *Chiama*.
- Per creare una nuova scheda della rubrica utilizzando un modello specifico, premere Menu, selezionare *File* → *Nuova scheda*, quindi il modello che si desidera utilizzare.
- Per eliminare una scheda della rubrica esistente, scorrere fino al nominativo desiderato nella *Rubrica*, premere *Elimina*, quindi *Elimina*.
- Per inviare un messaggio di testo o multimediale a un nominativo, scorrere fino al nominativo desiderato nella *Rubrica*, passare alla finestra di destra, scorrere fino al numero di un telefono cellulare, quindi premere *Scrivi msg testo* o *Scrivi MMS*.
- Per inviare un fax a un nominativo, scorrere fino al nominativo desiderato nella *Rubrica*, passare alla finestra di destra, scorrere fino a un numero di fax, quindi premere *Scrivi fax*.
- Per inviare un messaggio e-mail a un nominativo, scorrere fino al nominativo desiderato nella *Rubrica*, passare alla finestra di destra, scorrere fino all'indirizzo e-mail, quindi premere *Scrivi e-mail*.
- Per copiare tutte le schede di un database, scorrere fino al database desiderato nella *Rubrica*, premere *Copia tutto*, quindi selezionare il database in cui si desidera copiare le informazioni relative ai nominativi.
- Per accedere a un indirizzo Web incluso in una scheda della rubrica, scorrere fino al nominativo desiderato nella *Rubrica*, passare alla finestra di destra, scorrere fino all'indirizzo Web, quindi premere *Vai a*.
- Per creare un nuovo database nella memory card in uso, premere Menu, quindi selezionare *File* → *Altre opzioni* → *Nuovo database Rubrica*.
- Per uscire dall'applicazione *Rubrica*, premere *Esci*.

■ Modifica delle schede della rubrica

- Per aggiungere un campo alla scheda della rubrica, premere *Aggiungi campo*.
- Per rinominare un campo della scheda della rubrica, scorrere fino al campo desiderato, quindi premere *Rinomina campo*. Se non è possibile rinominare il campo, l'opzione *Rinomina campo* non è disponibile.
- Per eliminare un campo dalla scheda della rubrica, scorrere fino al campo desiderato, quindi premere *Elimina campo*.
- Per modificare il modello predefinito per nuove schede della rubrica, premere Menu, selezionare *Strumenti* → *Impostazioni Rubrica* → *Generali* → *Modello predefinito*, premere *Cambia*, quindi selezionare il modello.
- Per allegare un'immagine alla scheda della rubrica, premere Menu, quindi selezionare *Scheda* → *Inserisci immagine*. OPPURE Scorrere fino alla cornice vuota, quindi premere *Inserisci immagine*.

Rubrica

- Per modificare l'immagine inclusa nella scheda della rubrica, scorrere fino all'immagine desiderata, quindi premere [Cambia immagine](#).
- Per eliminare l'immagine dalla scheda della rubrica, premere Menu, quindi selezionare [Scheda](#) → [Rimuovi immagine](#). OPPURE Scorrere fino all'immagine desiderata, quindi premere [Rimuovi immagine](#).
- Per assegnare un tono di chiamata specifico a un nominativo, premere Menu, selezionare [Scheda](#) → [Tono di chiamata](#), quindi premere [Cambia](#).
- Per assegnare toni DTMF a una scheda della rubrica, premere [Aggiungi campo](#), selezionare [DTMF](#), quindi digitare una sequenza di toni DTMF.
- Per salvare la scheda della rubrica e tornare alla vista principale della [Rubrica](#), premere [Chiudi](#).
- Per eliminare una scheda della rubrica, premere Menu, quindi selezionare [File](#) → [Elimina scheda](#).

■ Creazione e modifica di modelli di schede della rubrica

I modelli includono una serie di campi che il dispositivo utilizza al momento della creazione o della visualizzazione di una scheda della rubrica.

I modelli non vengono applicati alle schede della rubrica memorizzate nella carta SIM, poiché il layout di queste ultime è fisso.

- Per creare un nuovo modello, accedere alla [Rubrica](#), premere Menu, selezionare [Strumenti](#) → [Modelli scheda](#), quindi premere [Nuovo](#).
- Per modificare un modello, accedere alla [Rubrica](#), premere Menu, selezionare [Strumenti](#) → [Modelli scheda](#), quindi premere [Apri](#). Per modificare un campo, scorrere fino a quello desiderato, quindi premere [Rinomina campo](#) o [Elimina campo](#). Per aggiungere un campo, premere [Aggiungi campo](#). Per salvare le modifiche apportate ai campi e uscire dal modello della scheda della rubrica, premere [Chiudi](#).
- Per eliminare il modello, premere Menu, quindi selezionare [File](#) → [Elimina modello](#). Se il modello predefinito viene eliminato, il modello seguente nell'elenco diventa il nuovo modello predefinito.

■ Scheda personale



Suggerimento È possibile utilizzare le informazioni incluse nella [Scheda personale](#) come biglietto da visita elettronico. Il biglietto da visita personale può essere inviato come messaggio, mediante connessione a infrarossi o Bluetooth oppure è possibile utilizzarlo nell'intestazione o nella copertina di un fax.

- Per modificare i campi della scheda personale, scorrere fino al campo desiderato, quindi premere [Rinomina campo](#), [Elimina campo](#) o [Aggiungi campo](#).
- Per allegare un'immagine alla scheda personale, premere Menu, quindi selezionare [Scheda](#) → [Inserisci immagine](#) oppure scorrere fino alla cornice vuota e premere [Inserisci immagine](#).
- Per modificare l'immagine inclusa nella scheda personale, scorrere fino all'immagine desiderata, quindi premere [Cambia immagine](#).
- Per eliminare l'immagine dalla scheda personale, premere Menu, quindi selezionare [Scheda](#) → [Rimuovi immagine](#) oppure scorrere fino all'immagine e premere [Rimuovi immagine](#).
- Per salvare le modifiche e uscire da [Scheda personale](#), premere [Chiudi](#).

■ Invio delle schede della rubrica

Nella [Rubrica](#), è possibile inviare le schede della rubrica come biglietti da visita nei formati vCard o scheda rubrica versione compatta Nokia a dispositivi compatibili tramite SMS, MMS, e-mail oppure connessione a infrarossi o Bluetooth.

Per aprire la [Rubrica](#), accedere alla [Rubrica](#).

Invio di una scheda della rubrica

Accedere alla [Rubrica](#), scorrere fino a un nominativo nell'elenco [Rubrica](#), premere Menu, quindi selezionare [File](#) → [Invia](#).

- Per inviare una scheda della rubrica come biglietto da visita a un dispositivo compatibile, digitare il nome del destinatario nel campo [A:](#) oppure premere [Destinat.](#) per selezionare il nominativo dalla rubrica. Per inviare il biglietto da visita, premere [Invia](#). Se come metodo di invio viene selezionato l'SMS, le schede della rubrica vengono inviate senza immagini.
- Per salvare come bozza il biglietto da visita, premere Menu, quindi selezionare [File](#) → [Salva](#). Il messaggio viene salvato nella cartella Bozze dell'applicazione [Messaggi](#).
- Per eliminare il biglietto da visita, premere Menu, quindi selezionare [File](#) → [Elimina](#).
- Per aggiungere il messaggio come collegamento a [Desk](#), premere Menu, quindi selezionare [File](#) → [Aggiungi a Desk...](#)
- Per annullare l'azione precedente, premere Menu, quindi selezionare [Modifica](#) → [Annulla](#).
- Per modificare i destinatari, premere Menu, selezionare [Modifica](#) → [Taglia](#) per tagliare il testo selezionato e inserirlo negli appunti, [Copia](#) per copiare il testo selezionato e inserirlo negli appunti o [Incolla](#) per incollare il testo selezionato presente negli appunti nel campo [A:](#).
- Per aprire il messaggio successivo o precedente della cartella Bozze, premere Menu, quindi selezionare [Visualizza](#) → [Messaggio successivo](#) o [Messaggio precedente](#).

Rubrica

- Per verificare i nomi dei destinatari nel database della rubrica, premere Menu, quindi selezionare [Strumenti](#) → [Verifica nomi](#). Le lettere immesse nel campo [A](#): vengono confrontate con il database della rubrica. Se viene individuata una sola corrispondenza, questa viene inserita nel campo [A](#):. Se vengono rilevate più corrispondenze, è possibile selezionare quella corretta dall'elenco.

■ Creazione e modifica di gruppi della rubrica

Mediante i gruppi della rubrica, è possibile inviare lo stesso messaggio a una serie di nominativi contemporaneamente.

- Per creare un gruppo della rubrica, premere Menu nella [Rubrica](#), quindi selezionare [File](#) → [Nuovo gruppo....](#) Scorrere fino a [Nome gruppo](#), quindi assegnare un nome al gruppo. Per aggiungere una scheda al gruppo, premere [Aggiungi scheda](#), scorrere fino a un nominativo dell'elenco, quindi premere [Aggiungi](#). Per selezionare più nominativi, premere Maiusc e il tasto di scorrimento.



Suggerimento Se si desidera limitare le chiamate in entrata a un determinato gruppo di nominativi, ad esempio, mentre si sta partecipando a una riunione, è possibile creare un gruppo della rubrica in cui siano inclusi solo i nominativi desiderati. [Vedere Impostazioni dei modi d'uso a pagina 78.](#)

- Per aprire un gruppo della rubrica, scorrere fino a quello desiderato nella [Rubrica](#), quindi premere [Apri](#).



Suggerimento Per allegare un'immagine al gruppo della rubrica, premere Menu, quindi selezionare [Gruppo](#) → [Inserisci immagine](#).

- Per rimuovere una scheda da un gruppo della rubrica, aprire il gruppo nella [Rubrica](#), scorrere fino alla scheda desiderata, quindi premere [Rimuovi scheda](#).

■ Gestione dei nominativi memorizzati nella carta SIM



Suggerimento La carta SIM contiene informazioni che consentono di identificare l'utente della rete.

Il numero massimo di caratteri che è possibile salvare per il nominativo e il numero telefonico varia in base alla carta SIM in uso.

- Per salvare un nuovo nominativo nella carta SIM, aprire la directory della carta SIM, quindi premere [Nuova scheda](#). Viene visualizzata una scheda della rubrica SIM vuota. Digitare il nominativo e il numero telefonico o il numero di fax.
- Per modificare un nominativo salvato nella carta SIM, scorrere fino al nominativo desiderato nella [Rubrica](#), quindi premere [Apri](#).
- Per eliminare una scheda dalla carta SIM, scorrere fino alla scheda desiderata nella [Rubrica](#), quindi premere [Elimina](#).
- Per chiamare un nominativo, scorrere fino a quello desiderato nella [Rubrica](#), passare alla finestra di destra, scorrere fino al numero telefonico, quindi premere [Chiama](#).
- Per inviare un messaggio di testo o multimediale a un nominativo, scorrere fino al nominativo desiderato nella [Rubrica](#), passare alla finestra di destra, scorrere fino al numero di un telefono cellulare, quindi premere [Scrivi msg testo](#) o [Scrivi MMS](#).
- Per copiare il contenuto della directory della carta SIM in un altro database della rubrica, scorrere fino alla directory della carta SIM nella [Rubrica](#), quindi premere [Apri](#) → [Copia tutto](#). Selezionare il database in cui si desidera copiare le informazioni relative ai nominativi.
- Per modificare l'ordine delle schede incluse nella directory della carta SIM, premere Menu, selezionare [Visualizza](#) → [Ordina per](#) → [Nome](#) o [Posizione SIM](#).

■ Copia e spostamento delle schede in altri database

È possibile copiare o spostare schede selezionate da un database all'altro.

- Per conservare una copia della scheda della rubrica nel database originale, selezionare [Copia in](#), quindi il database della rubrica in cui si desidera copiare la scheda.
- Per spostare la scheda della rubrica dal database originale, selezionare [Sposta in](#), quindi il database della rubrica in cui si desidera spostare il nominativo. In questo caso, nel database originale non rimane memorizzata alcuna copia della scheda della rubrica.

Il database della rubrica principale si trova all'interno del dispositivo. È inoltre possibile memorizzare le informazioni relative ai nominativi nei database della carta SIM e della memory card. Nella [Rubrica](#), viene visualizzato un solo database alla volta. Per visualizzare il contenuto di un altro database, selezionare il database desiderato nella [Rubrica](#), quindi premere [Apri](#).

Se viene selezionato il database della carta SIM, sarà possibile copiare solo il nominativo e i numeri delle schede della rubrica. Se nella scheda della rubrica sono inclusi più numeri telefonici o di fax, ogni numero viene inserito in una posizione della memoria SIM separata.

■ Impostazioni relative alle schede della rubrica

È possibile selezionare il modello predefinito da utilizzare per le schede della rubrica, l'ordine in cui si desidera visualizzare le schede nella [Rubrica](#), il formato degli indirizzi utilizzato nelle schede della rubrica e il formato dei biglietti da visita da inviare.

- Per selezionare il modello di scheda della rubrica predefinito, accedere alla [Rubrica](#), premere Menu, selezionare [Strumenti](#) → [Impostazioni Rubrica](#) → [Generali](#) → [Modello predefinito](#), quindi premere [Cambia](#). Selezionare il modello desiderato

Rubrica

dall'elenco, quindi premere *OK*. Una volta creata la scheda della rubrica, non sarà possibile utilizzare un altro modello. Tuttavia, è possibile aggiungere, eliminare o rinominare i campi relativi alle informazioni della scheda della rubrica.

- Per modificare l'ordine dei nominativi in base alle schede presenti nella *Rubrica*, accedere alla *Rubrica*, premere Menu, selezionare *Strumenti* → *Impostazioni Rubrica* → *Generali* → *Visualizzazione nome*, quindi premere *Cambia*. Selezionare *Nome Cognome* o *Cognome, Nome*, quindi premere *OK*.
- Per modificare il formato di visualizzazione degli indirizzi presenti nelle schede della rubrica, accedere alla *Rubrica*, premere Menu, selezionare *Strumenti* → *Impostazioni Rubrica* → *Generali* → *Paese/Regione predefinita*, quindi premere *Cambia*. I formati degli indirizzi vengono definiti in base al formato standard utilizzato nei vari paesi o nelle varie regioni. Selezionare il nuovo paese o la nuova regione insieme al nuovo formato di indirizzo dall'elenco, quindi premere *OK*.
- Per selezionare il formato di invio dei biglietti da visita, accedere alla *Rubrica*, premere Menu, selezionare *Strumenti* → *Impostazioni Rubrica* → *Generali* → *Formato di invio come SMS*, quindi premere *Cambia*. Selezionare *Completo (vCard)* per utilizzare il formato vCard o *Semplice* per utilizzare il formato compresso, quindi premere *OK*.

9. Documenti

Nell'applicazione *Documenti*, è possibile creare nuovi documenti di testo, nonché modificare quelli esistenti. Nei documenti è possibile inserire e visualizzare immagini e altri file.

Documenti è una delle applicazioni disponibili nel gruppo *Office*. *Office* contiene inoltre le applicazioni *Foglio calcolo* e *Presentazioni*, *Calcolatrice*, nonché l'applicazione *File manager* per la gestione di file e cartelle. Per aprire il gruppo *Office*, selezionare *Desk* → *Office*, quindi premere *Apri*.



È possibile aprire, modificare e salvare documenti creati utilizzando Microsoft Word per Windows versioni 97 e successive. Si noti che non tutte le funzioni dei documenti originali sono disponibili e non è supportata la formattazione originale. È necessario che il documento originale non sia protetto da password. È possibile che i documenti creati con altre versioni di Microsoft Word siano visualizzabili in sola lettura.

■ Uso dei documenti

Spostarsi all'interno del documento utilizzando il tasto di scorrimento, quindi selezionare il testo premendo Maiusc+tasto di scorrimento verso sinistra, verso destra, in alto o in basso.

 **Suggerimento** Il menu contiene numerose opzioni simili a quelle di altre applicazioni di modifica del testo.

- Per creare un nuovo documento, scrivere il testo desiderato nella vista visualizzata oppure premere Menu, quindi selezionare *File* → *Nuovo documento* → *Documento vuoto...* Scrivere il testo oppure incollarlo da un altro documento.
- Per aprire un documento esistente, premere Menu, quindi selezionare *File* → *Apri...* Ricercare la cartella in cui è memorizzato il file.

 **Suggerimento** Per aprire i documenti utilizzati di recente, premere Menu, quindi selezionare *File* → *Documenti recenti*.

- Per copiare o tagliare un testo selezionato, premere Menu, quindi selezionare *Modifica* → *Copia* o *Taglia*. Per incollare il testo, accedere al documento in cui si desidera aggiungerlo, premere Menu, quindi selezionare *Modifica* → *Incolla*.
- Per impaginare un documento, premere Menu, quindi selezionare *Strumenti* → *Impaginazione*. Questo comando consente di suddividere il documento in pagine e di aggiornare la numerazione delle pagine stesse.
- Per inserire interruzioni di pagina o di linea in un documento, premere Menu, quindi selezionare *Inserisci* → *Interruzione di pagina* o *Interruzione di linea*.
- Per effettuare il conteggio delle parole, premere Menu, quindi selezionare *Strumenti* → *Conteggio parole*.
- Per effettuare la ricerca di testo all'interno del documento, premere Menu, quindi selezionare *Modifica* → *Trova...* Immettere il testo da ricercare, quindi premere *Trova*. Per perfezionare i criteri di ricerca, premere *Opzioni*. Per sostituire la voce individuata con un'altra voce, premere *Sostituisci*, immettere il nuovo testo, quindi premere *Sostituisci*.
- Per salvare e chiudere un documento, premere *Esci*. Se sono state apportate delle modifiche al file, premere *Salva* per salvare il documento con un nome di file predefinito. Premere *Salva con nome* per specificare il nome e la posizione del file oppure premere *Annulla modifiche* per chiudere l'applicazione senza salvare le modifiche.
- Per visualizzare la struttura di un documento, premere Menu, quindi selezionare *Visualizza* → *Struttura...* Il documento è strutturato in base a diversi livelli di intestazione. Intestazione 1 rappresenta il livello superiore, Intestazione 2 il livello successivo e così via. Il body text non viene visualizzato nella struttura del documento. Per visualizzare altri livelli nella struttura del documento, premere *Espandi*. Per nascondere i livelli inferiori, premere *Comprimi*. Per passare a un'intestazione specifica del documento, selezionare l'intestazione desiderata, quindi premere *Vai a*.
- Per nascondere o visualizzare gli indicatori di testo, premere Menu, quindi selezionare *Strumenti* → *Preferenze...* Nella pagina *Opzioni di base*, è possibile specificare se visualizzare o meno i segni di tabulazione, di spazio e di paragrafo all'interno del documento. Nella pagina *Opzioni avanzate*, è possibile specificare se visualizzare o meno i segni di interruzione di linea forzata, di spazio di non interruzione e di trattini di non interruzione all'interno del documento.
- Per aprire una pagina specifica di un documento, premere Menu, quindi selezionare *Strumenti* → *Vai a pagina...* Nella finestra di dialogo *Vai a*, è possibile visualizzare il numero di pagine incluse nel documento e selezionare la pagina a cui si desidera passare. Immettere il numero di pagina, quindi premere *Chiudi*.

■ Formattazione di documenti

È possibile modificare lo stile di un documento in base a un livello di carattere e di paragrafo. È possibile utilizzare vari caratteri, dimensioni di carattere e stili. È possibile applicare diversi stili predefiniti o definiti dall'utente modificando porzioni di testo specifiche separatamente o utilizzando un modello su cui si basa lo stile del testo.

Documenti

- Per formattare il testo, selezionarlo, premere Menu, quindi selezionare *Formato* → *Carattere...*, *Formattazione*, *Elenchi puntati...* o *Paragrafo*. Selezionare l'opzione di formattazione appropriata. Ad esempio, è possibile aggiungere la formattazione in grassetto, corsivo e sottolineato, modificare le dimensioni e il colore dei caratteri, nonché aggiungere elenchi puntati e bordi.
- Per modificare o creare un nuovo stile di paragrafo, premere *Stile*. Selezionare lo stile che si desidera modificare, quindi premere *Modifica*. Premere *Nuovo* per creare un nuovo stile. Assegnare un nome al nuovo stile, quindi definire le proprietà relative a carattere, elenchi puntati, bordi e interlinea.
- Per modificare lo stile di paragrafo, spostare il cursore all'interno di un paragrafo, quindi premere *Stile*. Selezionare il nuovo stile e premere *Imposta*.

■ Inserimento e modifica di oggetti

Gli oggetti inclusi nei documenti di testo non sono collegamenti, ma allegati incorporati che possono aumentare notevolmente le dimensioni del file del documento. Alcuni tipi di oggetto vengono visualizzati solo come icone.

- Per inserire un oggetto in un documento, premere *Inserisci oggetto*. Selezionare dall'elenco il tipo di oggetto da inserire. Premere *Inserisci nuovo* per aprire l'editor corrispondente e creare un nuovo oggetto oppure premere *Inserisci esistente* per visualizzare l'elenco dei file esistenti. Nell'elenco sono inclusi solo i file che è possibile inserire. Selezionare un file, quindi premere *OK*.
- Per ridimensionare un'immagine, selezionare quella desiderata, premere Menu, quindi selezionare *Modifica* → *Oggetto* → *Dettagli oggetto...*. Nella pagina *Proporzioni*, è possibile specificare la larghezza e l'altezza dell'immagine o ridimensionare quest'ultima in base a una percentuale specifica. Nella pagina *Ritaglio*, è possibile ritagliare l'immagine. Si noti che non è possibile ridimensionare le icone.
- Per aprire un oggetto per visualizzarlo o modificarlo, selezionare l'oggetto desiderato, quindi premere il tasto Invio.
- Per eliminare un oggetto da un documento, selezionare l'oggetto, quindi premere il tasto Backspace.

■ Visualizzazione di tabelle

Se il documento è stato creato utilizzando Microsoft Word per Windows, le tabelle vengono visualizzate sotto forma di icone. Tali tabelle possono essere aperte in una vista separata in cui è possibile visualizzarle.

- Per visualizzare le tabelle in un documento, selezionare l'icona della tabella, quindi premere il tasto Invio.
- Per copiare la tabella, premere *Copia*.
- Per uscire dalla vista della tabella, premere *Chiudi*.

■ Uso di modelli

È possibile utilizzare modelli e salvare i documenti come modelli. Ad esempio, è possibile disporre di un modello aziendale che definisca un layout specifico.

- Per salvare un documento come modello, premere Menu, quindi selezionare *File* → *Salva* → *Salva come modello...*
- Per selezionare un modello, premere Menu, quindi selezionare *File* → *Nuovo documento* → *Usa modello...*. Cercare la cartella in cui è memorizzato il modello.

10. Foglio di calcolo

Nell'applicazione *Foglio calcolo*, è possibile memorizzare i dati in un file denominato cartella di lavoro. Ciascuna cartella di lavoro contiene almeno un foglio di calcolo. Una cartella di lavoro può inoltre contenere grafici. Un foglio con grafico è un foglio di calcolo contenente un grafico elaborato in base ai dati del foglio stesso.

Accedere a *Desk* → *Office* → *Foglio calcolo*.

■ Cartelle di lavoro

- Per creare una nuova cartella di lavoro, premere Menu, quindi selezionare *File* → *Nuova cartella di lavoro*.
- Per aprire una cartella di lavoro esistente, premere Menu, quindi selezionare *File* → *Apri*. Ricercare la cartella in cui è memorizzato il file.



Suggerimento Per aprire le cartelle di lavoro utilizzate di recente, premere Menu, quindi selezionare *File* → *Cartelle di lavoro recenti*.

■ Uso dei fogli di calcolo

- Per inserire i dati all'interno delle celle, spostarsi in corrispondenza della cella desiderata utilizzando il tasto di scorrimento, quindi immettere le informazioni.
- Per formattare i fogli di calcolo, selezionare la cella o le celle da formattare, premere Menu, quindi selezionare *Formato* e l'opzione di menu appropriata. È possibile modificare il formato di caratteri e numeri, quindi regolare l'allineamento, l'altezza delle righe e la larghezza delle colonne. Per formattare i bordi o il colore di sfondo di una cella, selezionare *Formato* → *Aspetto cella* → *Bordi* o *Colore di sfondo*.
- Per aggiungere un nuovo foglio di calcolo in una nuova cartella di lavoro, premere Menu, quindi selezionare *Inserisci* → *Nuovo foglio di calcolo*.
- Per passare a un altro foglio di calcolo, premere Menu, quindi selezionare *Visualizza* → *Fogli di calcolo* o *Fogli/Grafici*, nel caso in cui la cartella di lavoro contenga almeno un grafico. Selezionare il foglio di calcolo, quindi premere *OK*.
- Per mantenere le righe visibili durante lo scorrimento, selezionare la riga al di sotto dell'area che si desidera rimanga visualizzata. Per mantenere visibili le colonne, selezionare la colonna a destra dell'area che si desidera rimanga visualizzata. Premere Menu, quindi selezionare *Visualizza* → *Blocca pannelli*.
- Per effettuare la ricerca di dati, premere Menu, quindi selezionare *Modifica* → *Trova*. Digitare il testo o i numeri che si desidera ricercare, quindi premere *Trova*. Per ricercare il foglio di calcolo in base a criteri specifici, premere *Opzioni*.
- Per rinominare un foglio di calcolo, premere Menu, quindi selezionare *Formato* → *Rinomina foglio di calcolo*. Immettere il nuovo nome, quindi premere *Chiudi*.

■ Gestione delle celle

- Per cancellare il contenuto o la formattazione delle celle, selezionare le celle desiderate, quindi premere *Cancella*. Selezionando *Solo formattazione*, viene eliminata la formattazione delle celle selezionate, ma non il relativo contenuto. Viene utilizzato lo stile predefinito. Selezionando *Solo contenuto*, viene eliminato il contenuto delle celle selezionate, ma non la relativa formattazione. L'opzione *Contenuto e formattazione* consente di eliminare sia la formattazione che il contenuto delle celle selezionate.
- Per inserire le celle, selezionare l'area in cui si desidera effettuare l'inserimento, premere Menu, quindi selezionare *Inserisci* → *Celle*. Le celle possono essere inserite al di sopra (*Sposta celle in basso*) o a sinistra (*Sposta celle a destra*) dell'intervallo selezionato. Se è stata selezionata una sola cella, ne verrà inserita solo una nuova, mentre se è stato selezionato un intervallo di celle, verrà inserito il numero corrispondente di celle vuote. Per inserire una nuova riga o una nuova colonna, selezionare *Intera riga* o *Intera colonna*, quindi premere *OK*.
- Per selezionare un intervallo di celle, premere Menu, quindi selezionare *Modifica* → *Seleziona*. Per selezionare l'intero foglio di calcolo, selezionare *Intero foglio di calcolo* nel campo *Intervallo*.



Suggerimento Per selezionare la colonna A, selezionare *Riferimento*, spostarsi in corrispondenza del campo *Riferimento*, quindi digitare A:A. Analogamente, per selezionare le colonne da A a C, digitare A:C. Per selezionare la riga 1, digitare 1:1. Per selezionare le colonne da A a C e le righe 2 e 3, digitare A2:C3.

- Per selezionare le celle a cui è stato assegnato un nome nel foglio di calcolo, premere Menu, quindi selezionare *Modifica* → *Seleziona*. Selezionare *Celle con nome* nel campo *Intervallo*, quindi la cella nel campo *Area con nome*. Una volta selezionata la cella, premere *Chiudi*.
- Per modificare l'ordine delle celle, selezionare le celle desiderate, premere Menu, quindi selezionare *Strumenti* → *Ordina* → *Dall'alto in basso* o *Da sinistra a destra*. Nella pagina *1ª colonna* o *1ª riga*, selezionare la direzione dell'ordinamento, quindi per ordinare in base a maiuscole e minuscole, selezionare *Sì* nel campo *Maiuscole/minuscole*. Se sono state selezionate più righe o colonne, passare alla seconda e alla terza pagina per ordinare la colonna o la riga successiva.

Foglio di calcolo

- Per inserire una funzione in una cella selezionata, premere **Inserisci funzione** nel foglio di calcolo. Le funzioni vengono utilizzate per automatizzare i calcoli. È possibile selezionare varie categorie di funzioni, quindi ricercare ciascuna categoria come gruppo di funzioni. La funzione MIN consente, ad esempio, di individuare il valore inferiore all'interno del contenuto numerico di un intervallo selezionato di celle, AVERAGE consente di calcolare la media dei valori e SUM di sommare i valori. Una volta selezionata una funzione, premere **Chiudi**. La funzione viene inserita nella cella del foglio di calcolo selezionato. Nel foglio di calcolo, premere **Punto riferim.**, selezionare le celle che si desidera includere nella funzione utilizzando la combinazione Maiusc+tasto di scorrimento, quindi premere **OK**.

 **Esempio:** Per aggiungere i numeri nelle celle da C2 a C6 e visualizzare i risultati nella cella C7, selezionare la cella C7, quindi premere **Inserisci funzione**. Selezionare la funzione SUM, premere **OK**, quindi premere **Chiudi**. Premere **Punto riferim.**, selezionare l'intervallo di celle da C2 a C6 utilizzando Maiusc+tasto di scorrimento, quindi premere **OK**. La somma viene visualizzata nella cella C7.

- Per assegnare il nome a una cella, selezionare le celle a cui si desidera assegnare il nome, premere Menu, quindi selezionare **Inserisci** → **Nome** → **Aggiungi**. Immettere il nome da assegnare alla cella o all'intervallo di celle. Le coordinate delle celle selezionate nel foglio di calcolo vengono inserite automaticamente nel campo **Valore**. A questo punto, è possibile immettere nuove coordinate per modificare la selezione delle celle, nonché numeri o lettere da utilizzare in diverse funzioni.

 **Suggerimento**I nomi delle celle possono essere utilizzati per semplificare le funzioni di calcolo. Ad esempio, le celle denominate Affitto e Prodotti di drogheria possono essere sottratte da una cella denominata Stipendio durante il calcolo del denaro residuo destinato alle attività di svago dopo i costi della vita mensili.

■ Creazione e modifica di fogli di calcolo con grafico

I fogli di calcolo possono contenere grafici elaborati in base alle informazioni del foglio stesso. Modificando le informazioni di un foglio di calcolo, il grafico in esso contenuto viene aggiornato simultaneamente.

- Per creare un foglio con grafico, selezionare le celle del foglio di calcolo contenenti le informazioni che si desidera includere nel grafico, premere Menu, quindi selezionare **Inserisci** → **Nuovo grafico**. Selezionare il tipo di grafico, impostarne la visualizzazione bidimensionale o tridimensionale, modificare il colore dello sfondo e degli assi oppure aggiungere un titolo al grafico.
- Per modificare l'intervallo di celle su cui si basa il grafico, premere **Fogli/ Grafici**, selezionare il foglio di calcolo su cui è basato il grafico, quindi premere **OK**. Per selezionare un nuovo intervallo di celle, premere Menu, quindi selezionare **Visualizza** → **Fogli/Grafici**. Selezionare il foglio con grafico, quindi premere **OK**. Nel foglio con grafico, premere Menu, quindi selezionare **Strumenti** → **Sostituisci dati**. Premere **Sostituire intervalli?** per confermare la modifica.
- Per sostituire i dati di un foglio con grafico, premere **Fogli/ Grafici**. Selezionare il foglio di calcolo, quindi premere **OK**. Modificare le informazioni nel foglio di calcolo e premere **OK**. Premere Menu, quindi selezionare **Visualizza** → **Fogli/ Grafici**. Selezionare il grafico, quindi premere **OK**.
- Per modificare l'aspetto generale di un grafico, premere **Impostaz. grafico**. È possibile selezionare il tipo di grafico, impostare la visualizzazione bidimensionale o tridimensionale e modificare il colore dello sfondo e degli assi. È inoltre possibile modificare il titolo visualizzato nel grafico.
- Per formattare un grafico in modo più dettagliato, premere **Seleziona oggetto**. Selezionare l'oggetto che si desidera modificare, quindi premere **OK**. Premere il tasto Invio per visualizzare la finestra di dialogo in cui è possibile modificare le impostazioni corrispondenti.

 **Suggerimento**È inoltre possibile selezionare gli oggetti di un foglio con grafico premendo il tasto Tab.

- Per passare a un altro foglio con grafico nella stessa cartella di lavoro, premere **Fogli/ Grafici**. Selezionare il grafico, quindi premere **OK**.
- Per eliminare un foglio con grafico, premere Menu, quindi selezionare **Grafico** → **Elimina grafico**.

■ Elenco di funzioni

Le funzioni vengono utilizzate per automatizzare i calcoli. [Vedere Gestione delle celle a pagina 53.](#)

ABS(numero)	Restituisce il valore assoluto di un numero.
ACOS(numero)	Restituisce l'arcoseno di un numero.
ADDRESS(riga,colonna,paragrafo,A1,nomepagina)	Restituisce un valore di riferimento a una riga di una tabella.
ASIN(numero)	Restituisce l'arcoseno di un numero.
ATAN(numero)	Restituisce l'arcotangente di un numero.
ATAN2 (num_x,num_y)	Restituisce l'arcotangente dalle coordinate x e y.
AVERAGE(numero1,numero2,...)	Restituisce la media dei relativi argomenti.

Foglio di calcolo

CELL(tipo info,riferimento)	Restituisce le informazioni su posizione, formattazione e contenuto.
CHAR(numero)	Restituisce il carattere del numero.
CHOOSE(num_indice,valore1,valore2,...)	Seleziona un valore da un elenco di valori.
CODE(testo)	Restituisce il numero del primo carattere.
COLUMN(riferimento)	Restituisce il numero di colonna del riferimento.
COLUMNS(array)	Restituisce il numero di colonne in un riferimento.
COMBIN(valore1,valore2,...)	Restituisce il numero di combinazioni di un numero specifico di elementi.
COS(numero)	Restituisce il coseno di un numero.
COUNT(valore1,valore2,...)	Esegue il conteggio dei numeri presenti nell'elenco degli argomenti.
COUNTA(valore1,valore2,...)	Esegue il conteggio dei valori presenti nell'elenco degli argomenti.
COUNTBLANK(intervallo)	Esegue il conteggio delle celle vuote all'interno di un intervallo.
DATE(anno,mese,giorno)	Restituisce il numero di serie di una data specifica.
DATEVALUE(testo_data)	Converte una data in forma di testo in un numero di serie.
DAY(numero_serie)	Converte un numero di serie in un giorno del mese.
DDB(costo,recupero,vita,periodo,fattore)	Restituisce l'ammortamento di un bene per un periodo di tempo specifico utilizzando il metodo delle quote decrescenti o un altro metodo specificato dall'utente.
DEGREES(angolo)	Converte i radianti in gradi.
ERROR.TYPE(val_errore)	Restituisce un numero corrispondente a un tipo di errore.
EXACT(testo1,testo2)	Verifica se i valori di due testi sono identici.
EXP(numero)	Restituisce e elevato alla potenza di un numero specifico.
FACT(numero)	Restituisce il fattoriale di un numero.
False()	Restituisce il valore logico FALSE.
FIND(trova_testo,in_testo,avvia_num)	Individua un valore di testo all'interno di un altro (con distinzione tra maiuscole e minuscole).
FV(tasso,nper,pmt,pv,tipo)	Restituisce il valore futuro di un investimento.
HLOOKUP(valore_ricerca,array_tabella,num_indice_riga,...)	Effettua la ricerca nella riga superiore di un array e restituisce il valore della cella indicata.
hour(numero_serie)	Converte un numero di serie in un valore corrispondente a un'ora.
IF(testo_logico,valore_if_vero,valore_if_falso)	Indica un testo logico da eseguire.
INDEX(reference,row_num,column_num)	Utilizza un indice per selezionare un valore da un riferimento.
INDIRECT(riferimento,A1)	Restituisce il riferimento di un testo.
INT(numero)	Arrotonda un numero per difetto all'intero più vicino.
IRR(valore,calcola)	Restituisce il tasso interno di rendimento per una serie di flussi di cassa.
ISBLANK(valore)	Restituisce TRUE se il valore è vuoto.
ISERR(valore)	Restituisce TRUE se il valore è un errore qualsiasi ad eccezione di #N/A.
ISERROR(valore)	Restituisce TRUE se il valore è un qualsiasi valore di errore.
ISLOGICAL(valore)	Restituisce TRUE se il valore è un valore logico.
ISNA(valore)	Restituisce TRUE se il valore è il valore di errore #N/A.
ISNONTEXT(valore)	Restituisce TRUE se il valore non è di testo.

Foglio di calcolo

ISNUMBER(valore)	Restituisce TRUE se il valore è un numero.
ISTEXT(valore)	Restituisce TRUE se il valore è un testo.
LEFT(testo,car_num)	Restituisce i caratteri più a sinistra di un valore di testo.
LEN(testo)	Restituisce il numero di caratteri contenuti in un stringa di testo.
LN(numero)	Restituisce il logaritmo naturale di un numero.
LOG10(numero)	Restituisce il logaritmo in base 10 di un numero.
LOOKUP()	Restituisce un valore da un intervallo di una sola riga o di una sola colonna oppure da un array.
LOWER(testo)	Converte il testo in lettere minuscole.
MAX(numero1,numero2,...)	Restituisce il valore massimo in un elenco di argomenti.
MI(testo,num_inizio,car_num)	Restituisce un numero specifico di caratteri da una stringa di testo.
MIN(numero1,numero2,...)	Restituisce il valore minimo in un elenco di argomenti.
MINUTE(numero_serie)	Converte un numero di serie in un valore corrispondente a un minuto.
MOD(numero,divisore)	Restituisce il resto di una divisione.
MONTH(numero_serie)	Converte un numero di serie in un valore corrispondente a un mese.
N(valore)	Restituisce un valore convertito in un numero.
NOW()	Restituisce il numero di serie della data e dell'ora correnti.
NPV(tasso,valore1,valore2,...)	Restituisce il valore attuale netto di un investimento in base a una serie di flussi di cassa periodici e a un tasso di sconto.
OFFSET(riferimento,righe,colonne,altezza,larghezza)	Restituisce un riferimento per un intervallo, ovvero un numero specifico di righe e colonne da una cella o da un intervallo di celle.
PERMUT(numero, numero_selezionato)	Restituisce il numero di permutazioni di un numero specifico di elementi.
PI()	Restituisce il valore di pi.
PMT(tasso,nper,pv,fv,tipo)	Restituisce il pagamento periodico di una rendita annua.
POWER(numero,potenza)	Restituisce il risultato di un numero elevato a una potenza.
PRODUCT(numero1,numero2,..)	Moltiplica i relativi argomenti.
PROPER(testo)	Converte in maiuscola la prima lettera di ogni parola di un valore di testo.
PV(tasso,nper,pmt,fv,tipo)	Restituisce il valore attuale di un investimento.
RADIANS(angolo)	Converte i gradi in radianti.
RAND()	Restituisce un numero casuale tra 0 e 1.
RATE(nper,pmt,pv,fv,tipo,calcola)	Restituisce il periodo del tasso di interesse di una rendita annua.
REPLACE(testo_preced,num_inizio,car_num,testo_nuovo)	Sostituisce i caratteri all'interno del testo.
REPT(testo,numero_volte)	Ripete il testo un determinato numero di volte.
RIGHT(testo,car_num)	Restituisce l'ultimo carattere o gli ultimi caratteri di un valore di testo.
ROUND(numero,num_cifre)	Arrotonda un numero ad un numero specifico di cifre.
ROW(riga)	Restituisce il numero della riga specificata.
ROWS(array)	Restituisce il numero di righe in un riferimento.
SECOND(numero_serie)	Converte un numero di serie in un valore corrispondente a un secondo.
SIGN(numero)	Restituisce il carattere del numero.

Foglio di calcolo

SIN(numero)	Restituisce il seno di un determinato angolo.
SLN(costo,recupero,vita)	Restituisce l'ammortamento lineare di un bene per un determinato periodo di tempo.
SQRT(numero)	Restituisce una radice quadrata positiva.
STDEV(numero1,numero2,...)	Calcola la deviazione standard in base a un campione.
STDEVP(numero1,numero2,...)	Calcola la deviazione standard in base all'intera popolazione.
STRING()	Converte un numero in testo in base a una stringa di formattazione specifica.
SUM(numero1,numero2,...)	Calcola la somma dei relativi argomenti.
SUMPRODUCT(array1,array2,...)	Restituisce la somma degli array moltiplicati.
SUMSQ(array1,array2)	Restituisce la somma dei quadrati dei numeri.
SYD(costo, recupero, vita, per)	Restituisce l'ammortamento a quote annue di un bene per un periodo di tempo specifico.
T(valore)	Converte i relativi argomenti in testo.
TAN(numero)	Restituisce la tangente di un numero.
TERM()	Calcola il numero di pagamenti relativi a un investimento in base all'importo del pagamento periodico P, al tasso di interesse R e al valore futuro FV.
TIME(ora,minuti, secondi)	Restituisce il numero di serie di un'orario specifico.
TIMEVALUE(orario,testo)	Converte un orario in forma di testo in un numero di serie.
TODAY()	Restituisce un numero di serie della data corrente.
TRIM(testo)	Rimuove gli spazi dal testo.
TRUE()	Restituisce il valore logico TRUE.
TRUNC(numero, num_cifre)	Tronca un numero a un valore intero.
TYPE(campo)	Restituisce un numero che dipende dal contenuto del campo selezionato.
UPPER(testo)	Converte il testo in lettere maiuscole.
VALUE(testo)	Converte un argomento di testo in un numero.
VAR(numero1,numero2,...)	Calcola la varianza in base a un campione.
VARP(numero1,numero2,...)	Calcola la varianza in base all'intera popolazione.
VLOOKUP(valore_ricerca,array_tabella,num_indice_col,...)	Ricerca un valore nella colonna all'estrema sinistra di una tabella e restituisce un valore.
YEAR(numero_serie)	Converte un numero di serie in un valore corrispondente a un anno.

11. Presentazioni

Nell'applicazione *Presentazioni*, è possibile aprire, visualizzare, modificare e salvare le presentazioni create con Microsoft PowerPoint 97 o versione successiva. È inoltre possibile creare nuove presentazioni. Si noti che non tutte le funzioni e la formattazione dei file originali sono supportati.

Accedere a *Desk* → *Office* → *Presentazioni*.

■ Visualizzazione delle presentazioni

- Per aprire una presentazione esistente, premere *Menu*, quindi selezionare *File* → *Apri...* oppure premere *Ctrl+O*. Ricercare la cartella in cui è memorizzato il file. È possibile scorrere le diapositive verso l'alto, verso il basso, verso destra e verso sinistra utilizzando il tasto di scorrimento.



Suggerimento Per aprire una presentazione visualizzata di recente, premere *Menu*, quindi selezionare *File* → *Presentazioni recenti*.

- Per scorrere le diapositive, premere *Succ.* e *Prec.*. Per accedere direttamente a una diapositiva specifica, premere *Menu*, quindi selezionare *Strumenti* → *Vai a diapositiva...*. Selezionare la diapositiva dall'elenco, quindi premere *Vai*.
- Per ingrandire la vista, premere *Menu*, quindi selezionare *Visualizza* → *Zoom*.



Suggerimento È inoltre possibile ingrandire o ridurre premendo il tasto *Chr* e i tasti con il simbolo delle lenti di ingrandimento.

- Per visualizzare le diapositive a schermo pieno, premere *Menu*, quindi selezionare *Visualizza* → *Modalità schermo intero*. In modalità a schermo intero, premere uno dei pulsanti di comando per visualizzare i comandi. È inoltre possibile utilizzare la combinazione di tasti *Ctrl+T* per alternare tra schermo intero e schermo normale.

Visualizzazione delle presentazioni diapositive

Gli effetti speciali o le animazioni inclusi in una presentazione vengono visualizzati in una presentazione diapositive. Si noti che non tutti gli effetti speciali o le animazioni sono supportati.

- Per avviare una presentazione diapositive, premere *Menu*, quindi selezionare *Visualizza* → *Presentazione diapositive* → *Visualizza presentazione*.
- Per impostare le opzioni delle presentazioni diapositive, premere *Menu*, quindi selezionare *Visualizza* → *Presentazione diapositive* → *Visualizza oggetti non supportati* o *Visualizza animazioni*.
- Per scorrere le diapositive di una presentazione, premere *Menu*, quindi selezionare *Mostra* → *Successiva* e *Precedente*. Per selezionare la prima o l'ultima diapositiva, premere *Menu*, quindi selezionare *Mostra* → *Prima diapositiva* o *Ultima diapositiva*. Per accedere a una diapositiva specifica, premere *Menu*, quindi selezionare *Strumenti* → *Vai a diapositiva...*. Selezionare la diapositiva dall'elenco, quindi premere *Vai*.
- Per terminare la presentazione diapositive, premere *Menu*, quindi selezionare *Mostra* → *Fine*.

Visualizzazione di presentazioni di diapositive mediante un proiettore

È possibile visualizzare le presentazioni di diapositive mediante un proiettore o un altro sistema di proiezione compatibile. La presentazione di diapositive viene trasferita al proiettore utilizzando, ad esempio, una connessione Bluetooth.

Per visualizzare le presentazioni di diapositive mediante un proiettore compatibile, è necessario installare i driver del proiettore. Se i driver non vengono installati, le opzioni di menu non vengono visualizzate. Per ulteriori informazioni, rivolgersi al produttore del proiettore o ad un suo rappresentante.

- Per visualizzare le presentazioni di diapositive mediante un proiettore, selezionare la presentazione, premere *Menu*, quindi selezionare *Visualizza* → *Presentazione diapositive* → *Visualizza sul display esterno*. Per avviare la presentazione diapositive, premere *Menu*, quindi selezionare *Visualizza* → *Presentazione diapositive* → *Visualizza presentazione*. Si noti che non sono supportati effetti speciali o animazioni. Se la presentazione contiene delle note, queste sono visibili solo sullo schermo del comunicatore.



Suggerimento Se precedentemente non è stato selezionato un proiettore, si apre la finestra di dialogo *Display esterno*. Selezionare un proiettore, premere *Collega*, quindi *Chiudi*.



Suggerimento Se si passa dalla vista della presentazione diapositive ad un'altra, ad esempio alla vista struttura, durante la presentazione, quest'ultima non viene più visualizzata nella vista esterna. Per continuare la presentazione diapositive mediante un proiettore, tornare alla vista delle presentazioni diapositive.

- Per selezionare un altro proiettore, premere *Menu*, quindi selezionare *Visualizza* → *Presentazione diapositive* > *Impostazioni display esterno...*. Nella finestra di dialogo *Display esterno*, selezionare un dispositivo dall'elenco, quindi premere *Collega*, infine *Chiudi*.
- Per arrestare la visualizzazione di una presentazione diapositive mediante un proiettore, premere *Menu*, selezionare *Visualizza* → *Presentazione diapositive*, quindi deselezionare *Visualizza sul display esterno*.

■ Creazione delle presentazioni

- Per creare una nuova presentazione, premere Menu, quindi selezionare *File* → *Nuova presentazione*. Attivare un campo di testo premendo il tasto Tab, quindi cominciare a scrivere. Una volta terminato, premere *OK*, quindi accedere al campo di testo successivo. Per utilizzare un modello, premere Menu, quindi selezionare *File* → *Nuova presentazione* → *Usa modello...* Ricercare la cartella in cui è memorizzato il modello.



Suggerimento Per spostare il campo di testo all'interno della diapositiva, selezionare il campo con il tasto Tab, quindi premere il tasto di scorrimento verso sinistra, destra, l'alto o il basso. Per spostare il campo di testo in modo più graduale, premere Ctrl+tasto di scorrimento verso sinistra, destra, l'alto o il basso. Allo stesso modo, è possibile spostare altri oggetti, quali immagini e forme.

- Per inserire una nuova diapositiva in una presentazione, selezionare la diapositiva dopo la quale si desidera inserire quella nuova, quindi premere *Inserisci diapositiva*. Selezionare il layout da utilizzare nella nuova diapositiva, quindi premere *Inserisci*.
- Per inserire immagini o forme in una presentazione, premere Menu, quindi selezionare *Inserisci* → *Immagine...* o *Forma...* Ricercare la cartella contenente l'immagine oppure selezionare una forma dall'elenco e premere *Inserisci*.



Suggerimento Per modificare le dimensioni di un oggetto, premere Maiusc+tasto di scorrimento verso sinistra, destra, l'alto o il basso. Per modificare le dimensioni in modo più graduale, premere Ctrl+Maiusc+tasto di scorrimento verso sinistra, destra, l'alto o il basso.

- Per inserire una casella di testo in una presentazione, premere Menu, quindi selezionare *Inserisci* → *Casella di testo*. Inserire il testo e premere *OK*.



Suggerimento Nel menu sono contenute ulteriori opzioni di formattazione del testo: premere Menu, selezionare *Formato*, quindi un'opzione di menu. È possibile modificare il formato dei caratteri e dei numeri, aggiungere elenchi puntati e regolare l'allineamento.

- Per salvare una presentazione, premere Menu, quindi selezionare *File* → *Salva* → *Salva presentazione* o *Salva con nome...* Il file viene salvato in formato PPT.
- Per formattare un oggetto inserito in una diapositiva, selezionare l'oggetto, premere Menu, quindi selezionare *Formato* → *Oggetto...* È possibile ridimensionare l'oggetto e ruotarlo. Non tutti gli oggetti, ad esempio immagini o tabelle, possono essere ruotati.

■ Inserimento di tabelle

- Per inserire una tabella in una presentazione, premere Menu, quindi selezionare *Inserisci* → *Tabella* → *Inserisci tabella...* Selezionare il numero di righe e di colonne che si desidera inserire nella tabella, quindi premere *Inserisci*.
- Per selezionare le celle di una tabella, selezionare la tabella premendo il tasto Tab, quindi premere il tasto Invio. Per selezionare le celle, premere il tasto Tab.
- Per aggiungere righe o colonne a una tabella, selezionare una cella, premere Menu, quindi selezionare *Inserisci* → *Tabella* → *Inserisci colonna* o *Inserisci riga*. Le nuove colonne vengono inserite a sinistra della cella selezionata; le nuove righe vengono inserite sopra la cella selezionata.
- Per rimuovere le righe o le colonne da una tabella, selezionare una cella all'interno della riga o colonna da rimuovere, premere Menu, quindi selezionare *Inserisci* → *Tabella* → *Elimina colonna* o *Elimina riga*.

■ Uso di viste diverse

L'applicazione *Presentazioni* è composta da più viste da utilizzare durante la creazione delle presentazioni.

- Per alternare tra le diverse viste, premere Menu, quindi selezionare *Visualizza* → *Diapositiva*, *Note*, *Contorno*, o *Diapositiva principale*.

Vista struttura

La vista struttura consente di visualizzare il testo contenuto nelle diapositive e viene utilizzato per organizzare il contenuto.

- Per aprire la vista struttura, premere Menu, quindi selezionare *Visualizza* → *Contorno*.
- Per visualizzare il contenuto delle diapositive, premere *Espandi*. Per nascondere il contenuto, premere *Comprimi*. Per aprire e modificare una diapositiva, selezionarne una e premere il tasto Invio.
- Per modificare l'ordine delle diapositive, selezionare la diapositiva che si desidera spostare, quindi premere *Sposta*. Scorrere verso l'alto o il basso per spostare l'indicatore di posizione in una nuova destinazione, quindi premere *OK*.
- Per eliminare una diapositiva, selezionare quella desiderata e premere *Elimina*.

Vista note

Nella vista note, è possibile leggere le note inserite nelle diapositive della presentazione. È inoltre possibile aggiungere note personali.

Presentazioni

- Per aprire la vista note, premere Menu, quindi selezionare *Visualizza* → *Note*. Per scorrere le diapositive, premere *Successiva* e *Precedente*.
- Per aggiungere una nota, attivare un campo di testo premendo il tasto Tab, quindi iniziare a scrivere nel campo. Una volta terminato, premere *OK*, quindi passare alla diapositiva successiva, se necessario.

Vista schema diapositiva

Lo schema diapositiva è una diapositiva che consente di controllare determinate caratteristiche del testo comuni a tutte le diapositive della presentazione. Per modificare l'aspetto delle diapositive, modificare lo schema diapositiva piuttosto che effettuare le operazioni per ogni singola diapositiva.

- Per aprire la vista schema diapositiva, premere Menu, quindi selezionare *Visualizza* → *Diapositiva principale*. Attivare un campo di testo premendo il tasto Tab, quindi cominciare a scrivere. Una volta terminato, premere *OK*, quindi accedere al campo di testo successivo.

12. Calendar

In *Agenda*, è possibile creare e visualizzare eventi programmati e appuntamenti. È inoltre possibile impostare allarmi per gli eventi.

Grazie a Nokia PC Suite, contenuto nel CD-ROM del prodotto, è possibile sincronizzare i dati dell'agenda con un computer compatibile. Per ulteriori informazioni sulla sincronizzazione, consultare la guida di Nokia PC Suite.

È inoltre possibile sincronizzare i dati dell'agenda con i telefoni cellulari compatibili. [Vedere Trasn.dat a pagina 16.](#)

■ Creazione di eventi dell'agenda

Esistono quattro tipi di evento:

- Le riunioni, che sono associate a data e ora specifiche.
- I memo, che sono collegati a un intero giorno, e non a una specifica ora del giorno. I memo non appaiono nel programma della settimana.
- Gli anniversari, relativi a compleanni e date speciali. Gli anniversari vengono ripetuti ogni anno.
- Gli impegni, che consentono di ricordare le attività in programma; è possibile assegnare loro una priorità e organizzarli in elenchi.



Agenda, vista Mese

- Per creare un evento dell'agenda, selezionare la data, premere Menu, quindi selezionare *File* → *Nuovo evento*. Selezionare il tipo di evento da creare. Le impostazioni disponibili per i diversi eventi (riunione, memo, anniversario e impegno) differiscono tra loro.

Definire le impostazioni nelle pagine seguenti:

- Pagina *Dettagli* — È possibile immettere una descrizione e specificare una data per l'evento. Per impostare un'orario di inizio e di fine specifico, selezionare *Si* nel campo *Ora definita*.
- Pagina *Note* — Nell'evento, è possibile immettere informazioni aggiuntive. All'evento viene aggiunta l'icona .
- Pagina *Allarme* — È possibile impostare un'allarme per l'evento. Selezionare il campo *Imposta allarme*, quindi *Si*. Immettere l'ora dell'allarme, nonché il numero di giorni precedenti l'evento in cui si desidera che l'allarme venga attivato. In caso di una riunione correlata ad un orario specifico, immettere nel campo *Avverti prima* l'intervallo orario precedente la riunione in cui si desidera che l'allarme venga attivato. È possibile impostare un allarme per un impegno solo se nella pagina *Dettagli* è stata impostata una data di scadenza.
- Pagina *Ripetizione* — È possibile impostare se e quando l'evento deve essere ripetuto. Definire il tipo di ripetizione, la frequenza e il termine.
- Pagina *Stato* — È possibile impostare per l'evento un colore e un simbolo, definirne lo stato e attivarne o meno la sincronizzazione. Se lo stato di un evento è dubbio, contrassegnarlo come *Provvisorio*. È possibile contrassegnare come completato un evento portato a compimento. Ciò non implica la rimozione dell'evento dall'agenda. Selezionando *Privata* nel campo *Sincronizzazione*, i dettagli dell'evento non verranno visualizzati dagli altri utenti al momento della connessione di rete per la sincronizzazione dell'agenda.



Suggerimento Un altro modo per creare un evento dell'agenda è digitare l'evento dopo avere aperto l'*Agenda*. Immettendo i caratteri, viene visualizzata la finestra di dialogo dell'evento predefinito.







Suggerimento Assicurarsi di avere selezionato la città corretta nell'applicazione *Orologio*, poiché è possibile che eventi dell'agenda programmati subiscano modifiche se la città corrente viene cambiata e si trova in un altro fuso orario.





- Per aprire e modificare un evento, selezionarlo, quindi premere *Modifica*. Modificare i dettagli nelle varie pagine.

Icone dell'agenda

Nell'*Agenda*, sono utilizzate le icone seguenti:

-  Allarme
-  Anniversario
-  Nota
-  Memo
-  Evento ricorrente

Calendar

-  Evento provvisorio
-  Impegno
-  Impegno di importanza elevata
-  Impegno di scarsa importanza
-  Evento senza orario

Gestione degli eventi dell'agenda

- Per impostare un evento come completato o provvisorio, selezionarlo, premere Menu, quindi selezionare [Evento](#) → [Segna come completato](#) o [Segna come provvisorio](#). Gli eventi impostati come completati non vengono rimossi dall'agenda.
- Per inviare un evento dell'agenda, premere Menu, quindi selezionare [File](#) → [Invia](#). Selezionare il tipo di invio desiderato.
- Per definire le impostazioni predefinite di un evento, premere Menu, quindi selezionare [Evento](#) → [Impostazioni predefinite](#). Selezionare un tipo di evento, quindi immettere i valori utilizzati più di frequente.
- Per modificare un tipo di evento aperto, premere Menu, quindi selezionare [Evento](#) → [Cambia tipo di evento...](#) Selezionare il nuovo tipo di evento dall'elenco, quindi premere [Selezione](#).
- Per eliminare un evento dell'agenda, selezionare l'evento, quindi premere il tasto Backspace. Premere [OK](#) per confermare l'eliminazione.
- Per spostare o eliminare più eventi dell'agenda, premere Menu, quindi selezionare [Strumenti](#) → [Sposta/Elimina...](#) Per spostare tutti gli eventi desiderati in un file diverso o eliminarli dal dispositivo, premere [OK](#). Per definire altri criteri, premere [Opzioni](#). È possibile specificare l'eliminazione o lo spostamento degli eventi in un nuovo file, indicare il tipo di eventi da rimuovere e limitare la rimozione ad un intervallo temporale specifico.



Suggerimento Per eliminare o spostare gli eventi dell'agenda, è inoltre possibile utilizzare le combinazioni di tasti. Per tagliare, premere Ctrl+X; per copiare, premere Ctrl+C; per incollare, premere Ctrl+V.

- Per ricercare un evento dell'agenda, premere Menu, quindi selezionare [Strumenti](#) → [Trova evento...](#) Immettere le parole chiave contenute nella descrizione dell'evento ricercato, quindi premere [Trova](#). Premere [Chiudi](#) → [Trova](#) per avviare la ricerca. Nella vista [Risultati ricerca](#), è possibile modificare l'evento individuato e aprire la vista dell'agenda aperta per ultima.
- Per perfezionare i criteri di ricerca, premere Menu, selezionare [Strumenti](#) → [Trova evento...](#), quindi premere [Opzioni](#). Definire la ricerca nella pagina [Dettagli](#), limitando l'ambito della ricerca sulla base di proprietà comuni.

È inoltre possibile restringere la ricerca ad un periodo specifico:

- [Agenda intera](#) — La ricerca viene eseguita su tutti gli eventi.
- [Da oggi](#) — La ricerca viene eseguita sugli eventi futuri. Immettere la data in [Fino a](#).
- [Fino a oggi](#) — La ricerca viene eseguita sugli eventi passati. Immettere nel campo [Da](#) la data di inizio della ricerca.
- [Definito da utente](#) — Consente di impostare un periodo personalizzato per la ricerca. Immettere le date nei campi [Da](#) e [Fino a](#).

Impostazioni dell'agenda

- Per modificare le impostazioni generali dell'agenda, premere Menu, quindi selezionare [Strumenti](#) → [Impostazioni Agenda...](#) Nella pagina [Generali](#), è possibile impostare la vista visualizzata all'apertura dell'[Agenda](#) e definire in quali viste si desidera vengano visualizzati gli eventi senza orario. Nella pagina [Viste preferite](#), è possibile modificare l'ordine di visualizzazione delle viste dell'agenda. Impostando una vista su [No](#), questa verrà visualizzata per ultima nell'elenco o non verrà visualizzata affatto durante lo scorrimento delle viste mediante la pressione ripetuta del tasto Agenda.

Viste dell'agenda

- Per alternare tra le diverse viste dell'agenda, premere [Cambia vista](#) in una vista qualsiasi. Selezionare il nuovo tipo di vista dall'elenco, quindi premere [Selezione](#).



Suggerimento Per scorrere le viste, premere più volte il tasto dell'applicazione Agenda. Vengono visualizzate solo le viste preferite. Per impostare le viste preferite, premere Menu, quindi selezionare [Strumenti](#) → [Impostazioni Agenda...](#) → [Viste preferite](#).

- Per modificare le viste dell'agenda, selezionare una vista, premere Menu, quindi selezionare [Visualizza](#) → [Impostazioni vista...](#)

Per ulteriori istruzioni sulla modifica delle impostazioni della vista, consultare la Guida in linea del dispositivo.

- Per aprire una data specifica della vista dell'agenda, premere [Vai a data](#), immettere la data, quindi premere [OK](#). Per passare alla data odierna, premere [Oggi](#). Per visualizzare la data nella vista Mese, premere [Sfogliala](#).



Suggerimento Per accedere alla data odierna nella maggior parte delle viste dell'agenda, premere la barra spaziatrice della tastiera.

Vista Mese

Nella vista *Mese*, è possibile visualizzare i giorni del mese nel riquadro a sinistra, mentre nel riquadro a destra sono visibili gli eventi programmati per gli stessi giorni. La data odierna è contrassegnata da un rettangolo colorato, le date con eventi programmati sono visualizzate in blu e in grassetto, mentre la data correntemente selezionata è evidenziata.

Per alternare tra i giorni del mese e i relativi eventi, premere il tasto Tab.

Vista Settimana

Nella vista *Settimana*, sono visualizzati gli eventi relativi alla settimana, suddivisi in sette caselle giornaliere. La data odierna è contrassegnata da un rettangolo colorato.



Suggerimento Per selezionare rapidamente una data diversa nelle viste settimanale e giornaliera, premere il tasto Tab, quindi il tasto Invio.



Suggerimento Per modificare il giorno di inizio della settimana, selezionare *Desk* → *Strumenti* → *Pann. Contr.* → *Generali* → *Impostazioni generali*. Selezionare la pagina *Data*, quindi il campo *Primo giorno della settimana*.

Vista Giorno

Nella vista *Giorno*, sono visualizzati gli eventi del giorno selezionato. Gli eventi sono raggruppati in finestre orarie in base all'ora di inizio. Per visualizzare il giorno precedente o successivo, scorrere verso sinistra o verso destra.

Vista Programma settimana

Nella vista *Programma settimana*, sono visualizzati gli orari già occupati della settimana selezionata. Vengono visualizzati soltanto gli eventi con orario. Se una finestra oraria contiene degli eventi, i dati ad essi relativi sono visibili nella barra visualizzata nella parte inferiore del programma della settimana. I numeri a destra della descrizione dell'evento indicano la quantità di eventi presenti in quella casella oraria. Ad esempio, 1/3 significa che sono visualizzati i dettagli del primo di tre eventi. Se una casella oraria contiene più eventi, premendo il tasto Tab è possibile visualizzarne l'elenco.



Suggerimento È possibile selezionare colori differenti per diversi tipi di evento. Ad esempio, se si utilizza una barra verde per contrassegnare gli hobby e una barra rossa per i viaggi di affari, sarà più facile avere una vista globale delle attività della settimana. Per definire il colore di un evento, selezionarlo, quindi premere *Modifica*. Selezionare la pagina *Stato*, quindi il campo *Colore/Simbolo*.

Vista Programma anno

Nella vista *Programma anno*, sono visualizzati gli orari dell'anno selezionato. Vengono visualizzati solo gli eventi con i colori. Se a un giorno sono associati più colori, ne viene visualizzato uno solo.

Vista Anniversari

Nella vista *Anniversari*, vengono visualizzati gli anniversari associati ad un periodo di quattro mesi alla volta. Non vengono visualizzati altri tipi di evento.



Suggerimento Per modificare il numero di mesi riportati nella vista Anniversari, premere il tasto Menu e selezionare *Visualizza* → *Impostazioni vista...*

Vista Impegni

Nella vista *Impegni*, è possibile visualizzare e creare gli elenchi contenenti gli impegni. Il numero di pagina nell'angolo in alto a destra indica la posizione dell'impegno rispetto agli altri impegni. Ad esempio, 1/6 significa che si sta visualizzando il primo di sei impegni. Per visualizzare l'elenco precedente o successivo, scorrere verso sinistra o verso destra. Per un elenco di tutti gli impegni, premere il tasto Tab.

- Per creare un nuovo impegno, premere Menu, quindi selezionare *File* → *Nuovi impegni...* Nella pagina *Dettagli*, immettere il nome, la posizione e il criterio di ordinamento degli impegni. Nella pagina *Visibilità*, impostare la visualizzazione delle note nella sola vista Impegni o in tutte le viste dell'agenda, nonché l'ora in cui si desidera che gli impegni vengano visualizzati.

■ File dell'agenda

È possibile utilizzare più file dell'agenda.

- Per creare un nuovo file dell'agenda, premere Menu, quindi selezionare *File* → *Altre opzioni* → *Nuova agenda...* Selezionare la destinazione del file dell'agenda e assegnare al file un nome. Premere *OK*.
- Per aprire una nuova agenda, premere Menu, quindi selezionare *File* → *Altre opzioni* → *Apri agenda...*
- Per salvare come nuovo file il file dell'agenda correntemente aperto, premere Menu, quindi selezionare *File* → *Altre opzioni* → *Salva con nome...* Selezionare la destinazione del file dell'agenda e assegnare al file un nome. Premere *OK*.

Calendar

- Per aggiungere il contenuto di un file dell'agenda all'agenda correntemente aperta, premere Menu, quindi selezionare *File* → *Altre opzioni* → *Importa....* Ricercare il file dell'agenda con il contenuto da importare.

13. File manager

Mediante *File manager*, è possibile gestire le proprietà e il contenuto di file e cartelle.

Accedere a *Desk* → *Office* → *File manager*.

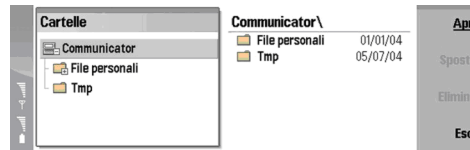

Nel riquadro di sinistra della vista di File manager, è possibile visualizzare e selezionare le cartelle. Per espandere e comprimere le cartelle, premere i tasti di scorrimento destro e sinistro. Nel riquadro di destra, è possibile aprire file e sottocartelle. Per passare al livello superiore di una cartella, selezionare , quindi premere *Apri*. Per spostarsi tra i riquadri, premere il tasto Tab.

■ Gestione di file e cartelle

- Per aprire una cartella, selezionarla, quindi premere *Apri*. Viene visualizzata una vista con tutte le sottocartelle e i file della cartella principale. Per aprire una sottocartella, selezionarla, quindi premere *Apri*. Per aprire la cartella di livello superiore, selezionare , quindi premere *Apri*. Premere *Chiudi cartella* per tornare alla vista principale.
- Per aprire un file, selezionarlo, quindi premere *Apri*. Il file verrà aperto mediante l'applicazione appropriata. È possibile aprire un solo file alla volta.



Suggerimento Per visualizzare i file nascosti, premere Menu, quindi selezionare *Visualizza* → *Mostra tutti i file*.

- Per creare un nuovo file o una nuova cartella, selezionare la posizione in cui si desidera creare il nuovo file o la nuova cartella, premere Menu, quindi selezionare *File* → *Nuova cartella* o *Nuovo file...* Immettere il nome, quindi premere *OK*.
- Per spostare o copiare file o cartelle, selezionare il file o la cartella, premere Menu, quindi selezionare *Modifica* → *Taglia* o *Copia*. Selezionare la destinazione del file o della cartella, premere Menu, quindi selezionare *Modifica* → *Incolla*.



Suggerimento È inoltre possibile spostare file o cartelle premendo *Sposta*.

- Per rinominare file o cartelle, selezionare il file o la cartella, premere Menu, quindi selezionare *File* → *Rinomina*. Immettere il nuovo nome, quindi premere *Rinomina*. Si consiglia di non modificare i nomi delle cartelle predefinite. Le cartelle predefinite vengono create dal dispositivo al momento del primo avvio, quali *C:\File personali* e *C:\File personali\Modelli*.
- Per eliminare file o cartelle, selezionare il file o la cartella, quindi premere *Elimina*.
- Per visualizzare o modificare le proprietà di un file, di una cartella o di un'unità, selezionarli, premere Menu, quindi selezionare *File* → *Proprietà...* Per proteggere un file o una cartella da eventuali modifiche, selezionare il campo *Sola lettura*, quindi *Sì*. Per nascondere un file, selezionare il campo *Nascosto*, quindi *Sì*.
- Per aggiungere un collegamento a Desk, selezionare il file o la cartella, premere Menu, quindi *File* → *Aggiungi a Desk...* Selezionare i gruppi di applicazioni per cui impostare il collegamento.
- Per ordinare i file e le cartelle, premere Menu, quindi selezionare *Visualizza* → *Ordina file per* o *Ordinamento*. Selezionare una delle opzioni disponibili.
- Per inviare un file, selezionarlo, premere Menu, quindi selezionare *File* → *Invia*. Selezionare il tipo di invio desiderato.
- Per modificare le impostazioni di *File manager*, premere Menu, quindi selezionare *Strumenti* → *Impostazioni...* Mediante *File manager*, è possibile impostare la visualizzazione della directory di sistema e delle cartelle e dei file in essa contenuti.



Suggerimento Si consiglia di nascondere la directory di sistema onde evitare di eliminare o spostare accidentalmente file di sistema importanti e di causare pertanto problemi di funzionamento del software.

- Per ricercare file e cartelle, premere Menu, quindi selezionare *Strumenti* → *Trova...* Immettere il testo contenuto nel nome del file o della cartella desiderati, quindi premere *Trova*. Per eseguire la ricerca in un'altra posizione o per perfezionarla, selezionare *Opzioni*. Per eseguire la ricerca di file e cartelle, utilizzare le opzioni che seguono:
- caratteri jolly: ? per i caratteri e * per le stringhe
- operatori: AND, OR, NOT
- virgolette: ad esempio, inserendo "telefono cellulare", viene ricercata unicamente questa frase

Nella vista *Risultati della ricerca*, è possibile aprire ed eliminare le cartelle e i file individuati, nonché spostarli, copiarli, rinominarli e ordinarli.

■ Protezione della memory card

- Per proteggere la memory card mediante password, premere Menu, quindi selezionare *Memory card* → *Protezione* → *Cambia password...* Immettere la password corrente (se già impostata), quindi la nuova password, confermarla, infine premere *OK*. La password può contenere fino a 8 caratteri e viene richiesta ad ogni accesso alla memory card.



Suggerimento È possibile utilizzare sia lettere maiuscole che minuscole poiché la password riconosce entrambi i formati. È inoltre possibile utilizzare i numeri.

- Per rimuovere la password della memory card, premere Menu, quindi selezionare *Memory card* → *Protezione* → *Rimuovi password...* Immettere la password corrente, quindi premere *Rimuovi*.
- Per formattare la memory card, premere Menu, quindi selezionare *Memory card* → *Formatta memory card...* Tutti i dati della memory card vengono definitivamente rimossi.
- Per effettuare il backup o ripristinare i dati in/da una memory card, premere Menu, selezionare *Memory card* → *Backup in memory card...* o *Ripristino da memory card...*

14. Fotocamera e Immagini

■ Fotocamera

Con la fotocamera integrata, è possibile scattare fotografie o registrare videoclip.

L'obiettivo della fotocamera si trova nella parte posteriore del dispositivo e il display del telefono funziona da mirino. Le fotografie scattate con la fotocamera sono in formato JPEG, i videoclip in formato 3GPP.

- Per aprire l'applicazione Fotocamera, accendere il telefono, quindi selezionare **Menu** → [Fotocamera](#) sul telefono.



Suggerimento Per accedere rapidamente al mirino della fotocamera, premere il tasto di scorrimento verso l'alto in modalità di attesa. Per modificare rapidamente la modalità della fotocamera, ad esempio per passare alla modalità video, premere il tasto di scorrimento verso sinistra o verso destra.

È possibile visualizzare e modificare le fotografie in [Immagini](#). [Vedere Immagini a pagina 68.](#)

Come scattare una fotografia

1. Sul telefono, premere **Menu** → [Fotocamera](#).
2. In condizioni di illuminazione scarsa, premere **Opzioni** → [Cambia modalità](#), quindi selezionare [Notte](#). Selezionare [Foto ritratto](#) per scattare fotografie di dimensioni ridotte che occupano meno spazio in memoria e che è possibile allegare alle schede dei nominativi.
3. Utilizzare il display come mirino, puntarlo in direzione del soggetto, quindi premere [Scatta](#). Il dispositivo salva la fotografia nella cartella predefinita o nella cartella definita nel [Pann. Contr.](#).



Suggerimento Per ingrandire o ridurre l'immagine prima di scattare la fotografia, premere il tasto di scorrimento verso l'alto o verso il basso.

4. Se non si desidera conservare la fotografia salvata, premere [Elimina](#). Premere [Indietro](#) per attivare di nuovo il mirino per scattare un'altra fotografia. Premere **Opzioni**, quindi selezionare [Apri in Immagini](#) per visualizzare la fotografia nell'interfaccia del comunicatore.

È possibile modificare la cartella in cui salvare le fotografie. [Vedere Cartelle Fotocamera a pagina 77.](#)

- Per regolare la luminosità o il contrasto, premere **Opzioni**, quindi selezionare [Luminosità](#) o [Contrasto](#). Premere il tasto di scorrimento verso sinistra o verso destra per diminuire o aumentare la luminosità o il contrasto.
- Per impostare la fotografia scattata come sfondo, premere **Opzioni** → [Imposta come sfondo](#). Se si desidera che la fotografia venga visualizzata nella vista Desk, selezionare [Desk](#); se si desidera aggiungere un'immagine di sfondo al display del telefono, selezionare [Coperchio](#).

Registrazione di un videoclip

1. Sul telefono, premere **Menu** → [Fotocamera](#).
2. Premere **Opzioni**, quindi selezionare [Cambia modalità](#) → [Video](#).
3. Per avviare la registrazione di un videoclip, premere [Registra](#). Il tempo di registrazione residuo viene visualizzato nella parte superiore del display. Per effettuare una pausa della registrazione, premere [Pausa](#); per ripristinare la registrazione, premere [Continua](#).
4. Per arrestare la registrazione, premere [Stop](#). Il dispositivo salva la registrazione nella cartella predefinita o nella cartella definita nel [Pann. Contr.](#).
5. Se non si desidera conservare il videoclip salvato, premere [Elimina](#). Premere [Indietro](#) per attivare di nuovo il mirino per registrare un altro videoclip. Premere **Opzioni**, quindi selezionare [Apri in RealPlayer](#) per visualizzare il videoclip nell'applicazione RealPlayer.

È possibile modificare la cartella in cui salvare i videoclip. [Vedere Cartelle Fotocamera a pagina 77.](#)

- Per disattivare o attivare il microfono, premere **Opzioni**, quindi selezionare [Disattiva microfono](#) o [Attiva microfono](#).
- Per regolare la luminosità o il contrasto, premere **Opzioni**, quindi selezionare [Luminosità](#) o [Contrasto](#). Premere il tasto di scorrimento verso sinistra o verso destra per diminuire o aumentare la luminosità o il contrasto.

Impostazioni della fotocamera

- Per modificare le impostazioni della fotocamera, premere **Opzioni**, quindi selezionare [Impostazioni](#).

Definire le seguenti opzioni:

- [Qualità immagine](#) — Definire il livello di compressione della fotografia al momento del salvataggio. [Alta](#) consente di ottenere la migliore qualità delle immagini, ma occupa una quantità maggiore di memoria.
- [Durata video clip](#) — Selezionare la lunghezza del videoclip da registrare. La lunghezza massima di un videoclip è di circa 1 ora, in base alla quantità di memoria disponibile. [Predefinita](#) consente di registrare videoclip di un massimo di 100 KB, ossia lunghi circa 10 secondi. Solo i videoclip di lunghezza predefinita o inferiore possono essere inviati tramite MMS.

- **Suoni fotocamera** — Specificare se si desidera che la fotocamera emetta il rumore dell'otturatore quando si scattano le fotografie.
- **Titolo predefinito** — Definire il titolo da utilizzare al momento del salvataggio di una fotografia o un videoclip. Se viene selezionato **Automatico**, viene utilizzato il titolo predefinito. Se viene selezionato **Titolo**, è possibile immettere un nuovo titolo o modificarne uno esistente.

■ Immagini

Accedere a **Desk** → **Multimedia** → **Immagini**.

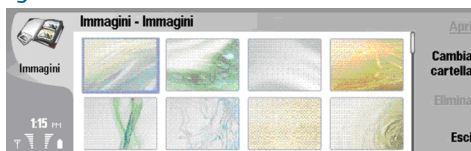

L'applicazione **Immagini** è composta da due viste diverse:

- Nel browser delle immagini è possibile, ad esempio, organizzare, eliminare e rinominare le immagini memorizzate nel dispositivo o nella memory card. Le immagini possono essere visualizzate come miniature o come elenco di nomi di file.
- Nel visualizzatore di immagini, che si apre quando viene selezionata un'immagine nel relativo browser e si preme **Apri**, è possibile visualizzare, modificare e inviare singole immagini. Non è possibile modificare i file TIFF e GIF animati.

Il dispositivo supporta i seguenti formati di file: JPEG, BMP, PNG, GIF 87a/89a e TIFF/F (bianco e nero). Il dispositivo non supporta necessariamente tutte le varianti dei suddetti formati di file.

Visualizzazione delle immagini

- Per aprire e visualizzare un'immagine, selezionarne una nel browser delle immagini, quindi premere **Apri**. L'immagine si apre nel visualizzatore di immagini.
- Per aprire e visualizzare l'immagine successiva o precedente, premere **Menu**, quindi selezionare **Vai a** → **Immagine successiva** o **Immagine precedente** oppure premere **Ctrl+F** per l'immagine successiva o **Ctrl+B** per quella precedente.
- Per ingrandire o ridurre l'immagine visualizzata, premere **Menu**, quindi selezionare **Visualizza** → **Zoom** → **Zoom avanti** o **Zoom indietro**.
- Per visualizzare l'immagine a schermo pieno, premere **Schermo intero**. Per tornare alla visualizzazione normale, premere **Menu**, selezionare **Visualizza**, quindi deselezionare **Schermo intero**. Se si desidera che le immagini vengano visualizzate sempre a schermo pieno, premere **Menu** e selezionare **Strumenti** → **Impostazioni...**. Nel campo **Apri sempre immagine a schermo intero**, selezionare **Sì**.



Suggerimento Per alternare tra visualizzazione a schermo intero e normale, premere **Ctrl+T**. Nella modalità a schermo intero, premere uno dei pulsanti di comando per visualizzare i comandi.

Modifica delle immagini

- Per ruotare un'immagine, selezionarne una e premere **Apri**. Premere **Menu**, quindi selezionare **Strumenti** → **Ruota**. L'immagine viene ruotata di 90 gradi in senso orario.
- Per capovolgere un'immagine in senso orizzontale o verticale, selezionare un'immagine e premere **Apri**. Premere **Menu**, quindi selezionare **Strumenti** → **Capovolgi** → **Capovolgi orizzontalmente** o **Capovolgi verticalmente**.
- Per ritagliare un'immagine, selezionarne una e premere **Apri**. Premere **Menu**, quindi selezionare **Strumenti** → **Ritaglia...**. Premere **+** o **-** per aumentare o ridurre le dimensioni dell'area selezionata oppure premere **Ctrl** e scorrere verso l'alto, verso il basso, verso sinistra o verso destra per modificare la forma dell'area selezionata. Per spostare il selettore dell'area all'interno dell'immagine, scorrere verso l'alto, verso il basso, verso sinistra o verso destra. Premere **Ritaglia** per ritagliare l'immagine. Lo spazio in eccesso attorno al selettore dell'area viene rimosso.
- Per ridimensionare un'immagine, selezionarne una e premere **Apri**. Premere **Menu**, quindi selezionare **Strumenti** → **Ridimensiona...**. Selezionare una percentuale oppure selezionare **Personalizza dimensioni** e specificare le dimensioni desiderate. Se si desidera ingrandire l'immagine affinché non vi siano margini vuoti ai lati dello schermo, selezionare **Adatta**. Questa opzione risulta utile, ad esempio, per la creazione di sfondi per **Desk**. Si noti che selezionando **Adatta** non è possibile modificare il rapporto di formato dell'immagine.

Gestione dei file di immagini

I diritti di copyright potrebbero impedire la copia, la modifica, il trasferimento o l'inoltro di alcune immagini, toni di chiamata e altri elementi.

- Per visualizzare le informazioni dettagliate su un'immagine, selezionarne una, premere **Menu**, quindi selezionare **File** → **Proprietà...**. Vengono visualizzati il nome, le dimensioni e il formato del file, l'ora e la data dell'ultima modifica del file e la risoluzione in pixel dell'immagine. Per proteggere l'immagine da eventuali modifiche, selezionare la pagina **Attributi**, quindi **Sola lettura** e **Sì**.
- Per inviare un'immagine, selezionarne una, premere **Menu**, quindi selezionare **File** → **Invia** e il metodo di invio.

Fotocamera e Immagini

- Per modificare il formato di un file, selezionare un'immagine, quindi premere *Apri*. Premere *Menu*, quindi selezionare *File* → *Salva* → *Salva con nome....* Premere *Cambia*. Selezionare il nuovo formato di file e premere *Chiudi*. Premere *OK* per salvare il file.
- Per rinominare un'immagine, selezionarne una, premere *Menu*, quindi selezionare *File* → *Rinomina....* Immettere un nuovo nome, quindi premere *OK*.
- Per creare una copia di un'immagine, selezionarne una, premere *Menu*, quindi selezionare *File* → *Duplica....*
- Per visualizzare le immagini come elenco di nomi di file o come miniature, premere *Menu*, quindi selezionare *Visualizza* → *Visualizza come* → *Miniature* o *Elenco*.
- Per impostare un'immagine come sfondo, selezionarne una, premere *Menu*, quindi selezionare *Strumenti* → *Imposta come sfondo*. Se si desidera che l'immagine venga visualizzata nella vista Desk, selezionare *Desk*; se si desidera che l'immagine di sfondo venga visualizzata sul display del telefono, selezionare *Telefono*.
- Per aggiungere un'immagine a una scheda della rubrica, selezionare un'immagine, premere *Menu*, quindi selezionare *Strumenti* → *Aggiungi a scheda Rubrica....* Premere *+* o *-* per aumentare o ridurre le dimensioni dell'area selezionata. Per spostare il selettore dell'area all'interno dell'immagine, scorrere verso l'alto, verso il basso, verso sinistra o verso destra. Premere *Menu*, quindi selezionare un'opzione per ingrandire, ruotare o capovolgere l'immagine. Una volta preparata l'immagine, premere *Aggiungi*. Selezionare la scheda della rubrica a cui aggiungere l'immagine, quindi premere *Chiudi*.

15. Pann. Contr.

Nel *Pann. Contr.*, è possibile specificare e modificare varie impostazioni del dispositivo. La modifica di tali impostazioni influisce sulle operazioni del dispositivo in svariate applicazioni.

Accedere a *Desk* → *Strumenti* → *Pann. Contr.*.

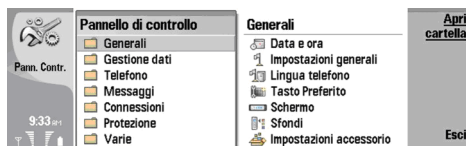

Pannello di controllo, vista principale

- Per aprire un'applicazione nel *Pann. Contr.*, selezionare una delle cartelle del riquadro a sinistra, quindi la voce desiderata nel riquadro a destra.
- Per ingrandire la vista del pannello di controllo, premere Menu, quindi selezionare *Visualizza* → *Zoom avanti*.

■ Impostazione Internet

Accedere a *Desk* → *Strumenti* → *Pann. Contr.*, quindi selezionare *Connessioni* → *Impostazione Internet*.

Per stabilire la connessione a Internet, occorre disporre di un punto di accesso a Internet.

Per la connessione a tramite GPRS, il dispositivo dispone di impostazioni predefinite per i punti di accesso a Internet. È possibile creare nuovi punti di accesso Internet oppure ricevere le impostazioni per i punti di accesso in un messaggio dal fornitore di servizi. Ciò consente di ridurre il numero di impostazioni che occorre effettuare manualmente o di eliminare completamente la necessità di questa operazione.

I valori esatti delle impostazioni sono solitamente forniti dal fornitore di servizi. Seguire attentamente le istruzioni ottenute dal fornitore di servizi.



Suggerimento Potrebbe essere necessario impostare più punti di accesso a Internet, a seconda dei siti cui si desidera accedere. Ad esempio, la navigazione nel Web potrebbe richiedere una sola impostazione, mentre l'accesso all'intranet aziendale potrebbe richiedere un'altra connessione.

Impostazione di un punto di accesso a Internet

1. Selezionare *Connessioni* → *Impostazione Internet*.
2. Premere *Nuovo*. È possibile utilizzare un punto di accesso a Internet esistente come base per il nuovo: dopo avere premuto *Nuovo*, premere *Sì*. Selezionare il punto di accesso dall'elenco, quindi premere *OK*.
3. Definire le impostazioni.
 - **Nome impostazioni Internet** — Immettere un nome descrittivo da assegnare alla connessione
 - **Tipo impostazioni Internet** — Selezionare il tipo di connessione Durante la procedura di impostazione, solo determinate impostazioni saranno disponibili, a seconda della connessione selezionata.
 - **ID di rete** — Selezionare l'ID di rete in base alla rete di destinazione a cui si desidera accedere mediante il punto di accesso a Internet. È possibile rinominare gli ID di rete, nonché crearne di nuovi. L'uso dell'ID di rete corretto garantisce che il traffico di dati venga indirizzato direttamente alla rete di destinazione desiderata. In particolar modo, il software VPN (Virtual Private Network) potrebbe limitare il traffico di dati di una rete di destinazione specifica. L'ID di rete può essere utilizzato per filtrare i punti di accesso a Internet durante la creazione di una connessione a Internet.
 - **Nome punto di accesso GPRS** (solo per il GPRS). — Se non viene utilizzato un punto di accesso a Internet predefinito, definire un nome da assegnare al punto di accesso. È possibile ottenere il nome dal proprio operatore di rete o dal fornitore di servizi.
 - **Numero telefonico** (solo per i dati GSM) — Digitare il numero del telefono modem del punto di accesso a Internet.
 - **Richiesta password** — Impostare questa opzione su *Sì* per digitare una nuova password ad ogni accesso a un server o nel caso in cui non si desidera salvare la password per il dispositivo.
 - **Nome utente** — Digitare un nome utente, se richiesto dal fornitore di servizi. Il nome utente può essere necessario per effettuare una connessione dati e solitamente è possibile ottenerlo dal fornitore di servizi. In genere, il nome utente effettua la distinzione tra maiuscole e minuscole.
 - **Password** — Una password può essere necessaria per stabilire la connessione a Internet e solitamente è possibile ottenerla dal fornitore di servizi. In genere, la password effettua la distinzione tra maiuscole e minuscole.
4. Una volta effettuate le impostazioni, premere *Avanzate* per definire le impostazioni avanzate, se necessario. Diversamente, premere *Fine* o *Chiudi* per uscire dalla procedura guidata di impostazione.

Configurazione delle impostazioni avanzate del punto di accesso a Internet

Una volta completate le impostazioni di base del punto di accesso a Internet, premere [Avanzate](#). Le pagine e le opzioni disponibili dipendono dal tipo di connessione selezionato.

Pagina Configurazione IP

Si noti che i due protocolli (IPv4 e IPv6) richiedono impostazioni leggermente diverse.

- **Tipo di rete** (solo per il GPRS). — Per una connessione GPRS, è necessario specificare quale protocollo si desidera utilizzare.
- **Autorecupera IP** — Selezionando [Sì](#), è possibile ottenere l'indirizzo IP automaticamente dal server. Questa impostazione è inoltre denominata indirizzo IP dinamico.
- **Indirizzo IP** — Indirizzo IP del dispositivo. Se l'indirizzo IP viene fornito automaticamente, non occorre immettere alcun dettaglio.
- **Autorecupera DNS** — Se per il protocollo IPv4 viene selezionato [Sì](#), è possibile ottenere l'indirizzo DNS (Domain Name Server) automaticamente dal server. Il corrispondente valore del protocollo IPv6 è [Ben conosciuta](#). DNS è un servizio Internet che trasforma i nomi di dominio quali [www.nokia.com](#) in indirizzi IPv4 quali [192.100.124.195](#) o in indirizzi IPv6 quali [3ffe:2650:a640:1c2:341:c39:14](#). Se viene selezionato [No](#) per il protocollo IPv4 o [Manuale](#) per il protocollo IPv6, è necessario specificare gli indirizzi IP dei server DNS principale e secondario.

Pagina Proxy

Il proxy può essere utilizzato per ottenere un accesso più rapido a Internet. Si noti inoltre che alcuni fornitori di servizi Internet richiedono l'uso di proxy Web. Per ulteriori informazioni sui proxy, rivolgersi al fornitore di servizi Internet.

Se, ad esempio, è stata stabilita una connessione Internet all'intranet aziendale e non è possibile recuperare pagine Web da Internet, potrebbe essere necessario impostare un server proxy per recuperare tali pagine al di fuori dell'intranet aziendale.

Definire le seguenti opzioni:

- **Protocollo proxy** — Selezionare il tipo di protocollo del proxy. È possibile effettuare varie impostazioni proxy per ogni protocollo.
- **Usa server proxy** — Per utilizzare il server proxy, impostare questa opzione su [Sì](#).
- **Server proxy** — Immettere l'indirizzo IP del sever proxy oppure il nome del dominio. Esempi di nomi di dominio sono: [azienda.com](#) e [organizzazione.org](#).
- **Numero porta** — Numero della porta proxy. Il numero della porta è correlato al protocollo. Sebbene i valori comuni siano 8000 e 8080, essi variano in base al server proxy.
- **Nessun proxy per** — Specificare i domini per cui i proxy HTTP o HTTPS non sono necessari.

Pagina Chiamata dati

Definire le seguenti opzioni:

- **Tipo connessione** — Definire il tipo di chiamata dati GSM. Per poter utilizzare l'opzione [Alta velocità](#), occorre che il fornitore di servizi supporti tale funzione e, se necessario, la attivi per l'uso con la carta SIM.
- **Tipo di modem remoto** — Definire se si desidera che il dispositivo utilizzi una connessione analogica o digitale. Questa impostazione dipende dall'operatore della rete GSM e dal fornitore di servizi Internet, poiché alcune reti non supportano determinati tipi di connessione ISDN. Per ulteriori informazioni, rivolgersi al fornitore di servizi Internet. Se disponibili, le connessioni ISDN consentono di stabilire connessioni più rapidamente rispetto ai metodi analogici.
- **Velocità modem** — Questa opzione consente di limitare la velocità massima di connessione. Velocità dati superiori possono avere un costo maggiore, a seconda del fornitore di servizi. Per velocità si intende la velocità operativa massima della connessione. Durante la connessione, la velocità operativa potrebbe essere inferiore, a seconda delle condizioni della rete.
- **Inizializzazione modem** — È possibile utilizzare il dispositivo mediante i comandi AT del modem. Se necessario, immettere i caratteri specificati dal fornitore di servizi.

Pagina Script

Uno script può automatizzare la connessione tra il dispositivo e il server. Per sapere se occorre disporre di uno script, rivolgersi al fornitore di servizi Internet.

Definire le seguenti opzioni:

- **Usa script di accesso** — Selezionando [Sì](#), è possibile scrivere o importare uno script di accesso. È possibile modificare lo script nel campo [Script di accesso](#).
- **Mostra finestra terminale** — Selezionando [Sì](#), una volta stabilita la connessione, viene visualizzata l'esecuzione dello script.

Pagina Altro

Definire le seguenti opzioni:

- **Richiamata automatica** — Se si dispone di un servizio che richiama il dispositivo al momento della creazione di una connessione a Internet, selezionare [Sì](#).

- **Tipo di richiamata** — Per ottenere l'impostazione corretta, rivolgersi al fornitore di servizi Internet. **Numero server** si riferisce alla richiamata Microsoft standard, mentre **Numero server (IETF)** a una richiamata approvata dall'Internet Engineering Task Force. Selezionare **Numero** per utilizzare un numero definito nel campo **Numero richiamata**.
- **Numero richiamata** — Immettere il numero telefonico di chiamata dati del dispositivo utilizzato dal server di richiamata.
- **Accesso con testo normale** — Se si desidera che la password non venga mai inviata in formato di testo normale senza crittografia, selezionare **No**. Si noti che questa opzione riguarda solo le connessioni PPP; le password e-mail e Web non sono crittografate. Alcuni fornitori di servizi Internet richiedono di impostare questa opzione su **Sì**.
- **Compressione PPP** — Per velocizzare il trasferimento dati, selezionare **Sì**, se tale opzione è supportata dal server PPP remoto. In caso di problemi durante la creazione di una connessione, selezionare **No**.

Impostazione di un punto di accesso a Internet per una rete LAN senza fili (Wi-Fi)

Il presente dispositivo dispone di un punto di accesso Internet predefinito per una rete LAN senza fili, tuttavia è possibile creare nuovi punti di accesso, se lo si desidera.

1. Selezionare **Connessioni** → **Impostazione Internet**.
2. Premere **Nuovo**. È possibile utilizzare un punto di accesso a Internet esistente come base per il nuovo: dopo avere premuto **Nuovo**, premere **Sì**. Selezionare il punto di accesso dall'elenco, quindi premere **OK**.
3. Definire le impostazioni.
 - **Nome impostazioni Internet** — Immettere un nome descrittivo da assegnare al punto di accesso a Internet.
 - **Tipo impostazioni Internet** — Selezionare **LAN senza fili** come tipo di connessione.
 - **ID di rete** — Selezionare l'ID di rete in base alla rete di destinazione a cui si desidera accedere mediante il punto di accesso a Internet. È possibile rinominare gli ID di rete, nonché crearne di nuovi. L'uso dell'ID di rete corretto garantisce che il traffico di dati venga indirizzato direttamente alla rete di destinazione desiderata. In particolare, il software VPN (Virtual Private Network) potrebbe limitare il traffico di dati di una rete di destinazione specifica. Gli ID di rete possono essere utilizzati per filtrare i punti di accesso a Internet durante la creazione di una connessione a Internet.
 - **Modalità rete** — Selezionando la modalità **Infrastruttura**, i dispositivi possono comunicare tra loro e con dispositivi LAN con filo mediante un punto di accesso alla rete LAN senza fili. Selezionando la modalità **Ad hoc**, i dispositivi possono inviare e ricevere dati direttamente tra di loro. Non è necessario definire alcun punto di accesso alla rete LAN senza fili.
 - **Nome della rete** — Digitare il nome della rete (SSID, Service Set Identifier) come definito dall'amministratore del sistema oppure premere **Cambia** e selezionarne uno dall'elenco. In modalità "ad hoc", il nome per la rete LAN senza fili deve essere definito dall'utente. Se a questo punto non viene specificato il nome della rete, viene richiesto di selezionare una rete al momento della creazione di una connessione alla LAN senza fili.
 - **Modalità protezione** — È necessario selezionare la stessa modalità di protezione utilizzata nel punto di accesso alla rete LAN senza fili. Se viene selezionato **WEP** (Wired Equivalent Privacy) o **WPA** (Wi-Fi Protected Access), è inoltre necessario effettuare ulteriori impostazioni.
4. Una volta effettuate le impostazioni, premere **Avanzate** per definire le impostazioni avanzate, se necessario. Diversamente, premere **Fine** o **Chiudi** per uscire dalla procedura guidata di impostazione.

Configurazione delle impostazioni avanzate del punto di accesso a Internet

Una volta completate le impostazioni di base del punto di accesso a Internet, premere **Avanzate**.

Le pagine e le opzioni disponibili dipendono dalle impostazioni selezionate. Per ottenere i valori corretti, rivolgersi all'amministratore del sistema.

Pagina Configurazione IP

Si noti che i due protocolli (IPv4 e IPv6) richiedono impostazioni leggermente diverse.

- **Autorecupera IP** — Selezionando **Sì**, è possibile ottenere l'indirizzo IP automaticamente dal server. Questa impostazione è inoltre denominata indirizzo IP dinamico. Selezionando **No**, è necessario specificare l'indirizzo IP, la maschera di sottorete e il gateway predefinito nei campi sottostanti.
- **Autorecupera DNS** — Se per il protocollo IPv4 viene selezionato **Sì** o **DHCP** per il protocollo IPv6, è possibile ottenere gli indirizzi DNS (Domain Name Server) principale e secondario automaticamente dal server. DNS è un servizio Internet che trasforma i nomi di dominio quali www.nokia.com in indirizzi IPv4 quali 192.100.124.195 o in indirizzi IPv6 quali 3ffe:2650:a640:1c2:341:c39:14. Se viene selezionato **No** per il protocollo IPv4 o **Manuale** per il protocollo IPv6, è necessario specificare gli indirizzi IP dei server DNS principale e secondario.

Pagina Proxy

Il proxy può essere utilizzato per ottenere un accesso più rapido a Internet. Si noti inoltre che alcuni fornitori di servizi Internet richiedono l'uso di proxy Web. Per ulteriori informazioni sui proxy, rivolgersi al fornitore di servizi Internet.

Se, ad esempio, è stata stabilita una connessione Internet all'intranet aziendale e non è possibile recuperare pagine Web da Internet, potrebbe essere necessario impostare un server proxy per recuperare tali pagine al di fuori dell'intranet aziendale.

Definire le seguenti opzioni:

- **Protocollo proxy** — Selezionare il tipo di protocollo del proxy. È possibile effettuare varie impostazioni proxy per ogni protocollo.
- **Usa server proxy** — Per utilizzare il server proxy, impostare questa opzione su **Sì**.
- **Server proxy** — Immettere l'indirizzo IP del sever proxy oppure il nome del dominio. Esempi di nomi di dominio sono: azienda.com e organizzazione.org.
- **Numero porta** — Numero della porta proxy. Il numero della porta è correlato al protocollo. Sebbene i valori comuni siano 8000 e 8080, essi variano in base al server proxy.
- **Nessun proxy per** — Specificare i domini per cui i proxy HTTP o HTTPS non sono necessari.

Pagina WPA

Nel campo **Modalità WPA**, selezionare **802.1X** per utilizzare un modulo EAP per l'autenticazione. Se viene selezionato **Chiave pre-condivisa**, digitare la password (denominata inoltre chiave principale) nel campo sottostante. Si noti che nel punto di accesso alla rete LAN senza fili, è necessario immettere la stessa chiave.

Pagina EAP

È possibile configurare vari moduli EAP (Extensible Authentication Protocol) utilizzati per l'autenticazione e la crittografia dei dati. Si noti che nel punto di accesso alla rete LAN senza fili, è necessario immettere i valori corrispondenti. L'autenticazione EAP è disponibile solo se come modalità di protezione è stato selezionato **WPA** o **802.1x**.

Per istruzioni relative alla modifica delle impostazioni dei moduli EAP, consultare la Guida in linea del dispositivo.

Pagina WEP

È possibile creare un massimo di quattro chiavi WEP. Nel punto di accesso alla rete LAN senza fili, è necessario immettere i valori corrispondenti.

- **Autenticazione WEP** — Selezionare **Aperta** o **Condivisa** come mezzo di autenticazione tra il dispositivo senza fili e il punto di accesso alla rete LAN senza fili.
- **Chiave WEP in uso** — Selezionare la chiave WEP che si desidera utilizzare con il punto di accesso a Internet creato.
- **Lunghezza chiave n. 1** — Selezionare la lunghezza corretta della chiave. I valori supportati per la lunghezza delle chiavi sono 40, 104 e 232 bit. Maggiore è il numero di bit nella chiave, superiore sarà il livello di protezione. Le chiavi WEP sono composte da una chiave segreta e da un vettore di inizializzazione da 24 bit. Ad esempio, per alcune case produttrici la chiave da 104 bit è una chiave da 128 bit (104+24). Entrambe le chiavi offrono lo stesso livello di crittografia e sono pertanto interscambiabili.
- **Tipo chiave n. 1** — Selezionare se immettere i dati relativi alla chiave WEP nel formato esadecimale (**HEX**) o di testo (**ASCII**).
- **Dati chiave n. 1** — Immettere i dati relativi alla chiave WEP. Il numero di caratteri che è possibile immettere dipende dalla lunghezza della chiave selezionata. Ad esempio, chiavi di lunghezza pari a 40 bit sono sempre composte da 5 caratteri alfanumerici o da 10 caratteri esadecimali.

Moduli EAP

I moduli EAP vengono utilizzati in una rete LAN senza fili per autenticare i dispositivi senza fili e i server di autenticazione. È necessario che la rete supporti questa funzione.

Modifica delle impostazioni EAP-SIM

Per utilizzare l'autenticazione EAP-SIM, è necessario che il telefono sia acceso e che nel dispositivo sia installata una carta SIM valida.

- Per modificare le impostazioni EAP-SIM per il punto di accesso a Internet, selezionare **ConnessioniImpostazione Internet**. Selezionare il punto di accesso a Internet della rete LAN senza fili dall'elenco, quindi **Modifica** → **Avanzate**. Selezionare la pagina **EAP**. Selezionare EAP-SIM dall'elenco, quindi premere **Esegui configurazione**.

Definire le seguenti opzioni:

- **Usa nome utente manuale** — Questa impostazione consente di ignorare il nome utente nella risposta di identità iniziale nel caso in cui il server richieda l'esecuzione da parte dell'utente dell'identificazione iniziale con un nome utente predefinito, ad esempio con un nome utente di Windows. Se viene selezionato **Sì** e il campo **Nome utente** viene lasciato vuoto, per la risposta di identità iniziale viene generato un nome utente casuale.
- **Usa dominio configurato manualmente** — Questa impostazione consente di ignorare il dominio della risposta di identità iniziale nel caso in cui il server richieda l'esecuzione da parte dell'utente dell'identificazione iniziale utilizzando un dominio predefinito. Selezionando **No**, il dominio viene derivato dall'IMSI (International Mobile Subscriber Identity).
- **Usa pseudonimi per la privacy** — Mediante il protocollo EAP-SIM, il server può inviare un'identità pseudonima da utilizzare per le autenticazioni future. Tale identità impedisce l'invio dell'IMSI dell'utente.
- **Numero massimo di tentativi di riautenticazione** — Mediante il protocollo EAP-SIM, il server può inviare al dispositivo senza fili un'identità di riautenticazione da utilizzare per velocizzare le future operazioni di autenticazione. È possibile specificare il numero di volte in cui si desidera utilizzare un singolo meccanismo di riautenticazione fino a quando non viene completata l'autenticazione. Se i meccanismi di riautenticazione vengono utilizzati un numero eccessivo di volte, è possibile compromettere il livello di protezione, poiché per la riautenticazione non viene impiegata la carta SIM.

Modifica delle impostazioni EAP-TLS

- Per modificare le impostazioni EAP-TLS per un punto di accesso a Internet, selezionare [Connessioni](#) → [Impostazione Internet](#). Selezionare il punto di accesso a Internet della rete LAN senza fili dall'elenco, quindi premere [Modifica](#) → [Avanzate](#). Selezionare la pagina [EAP](#). Selezionare EAP-TLS dall'elenco, quindi premere [Esegui configurazione](#).

Nella pagina [Certificati utente](#), selezionare i certificati personali da utilizzare per l'autenticazione dell'utente durante l'uso del punto di accesso a Internet in questione. In questa pagina, sono visualizzati tutti i certificati utente installati nel dispositivo. I certificati vengono attivati per impostazione predefinita. Per disattivare un certificato, selezionarlo, quindi premere [Disattiva](#).

Nella pagina [Certificati CA](#), selezionare i certificati di autorità validi per la verifica del server nell'autenticazione della LAN senza fili durante l'uso del punto di accesso a Internet in questione. In questa pagina, sono visualizzati tutti i certificati di autorità installati nel dispositivo. Tutti i certificati vengono attivati per impostazione predefinita. Per disattivare un certificato, selezionarlo, quindi premere [Disattiva](#).

Nella pagina [Suite di cifratura](#), selezionare la suite di cifratura TLS (Transport Layer Security) da utilizzare con il punto di accesso a Internet in questione. Per attivare una suite di cifratura selezionata, premere [Attiva](#).

Nella pagina [Impostazioni](#), è possibile definire impostazioni aggiuntive relative al protocollo EAP-TLS. Per istruzioni relative alla modifica di queste impostazioni, consultare la Guida in linea del dispositivo.

Modifica delle impostazioni EAP-PEAP

- Per modificare le impostazioni EAP-PEAP per un punto di accesso a Internet, selezionare [Connessioni](#) → [Impostazione Internet](#). Selezionare il punto di accesso a Internet della rete LAN senza fili dall'elenco, quindi premere [Modifica](#) → [Avanzate](#). Selezionare la pagina [EAP](#). Selezionare EAP-PEAP dall'elenco, quindi premere [Esegui configurazione](#).

Nella pagina [Certificati utente](#), selezionare i certificati personali da utilizzare per l'autenticazione dell'utente durante l'uso del punto di accesso a Internet in questione. In questa pagina, sono visualizzati tutti i certificati utente installati nel dispositivo. I certificati vengono attivati per impostazione predefinita. Per disattivare un certificato, selezionarlo, quindi premere [Disattiva](#). Nella pagina [Certificati CA](#), selezionare i certificati di autorità validi per la verifica del server nell'autenticazione della LAN senza fili durante l'uso del punto di accesso a Internet in questione. In questa pagina, sono visualizzati tutti i certificati di autorità installati nel dispositivo. Tutti i certificati vengono attivati per impostazione predefinita. Per disattivare un certificato, selezionarlo, quindi premere [Disattiva](#).

Nella pagina [Suite di cifratura](#), selezionare la suite di cifratura TLS (Transport Layer Security) da utilizzare con il punto di accesso a Internet in questione. Per attivare una suite di cifratura selezionata, premere [Attiva](#).

Nella pagina [Tipi EAP](#), selezionare e definire i metodi di autenticazione da eseguire all'interno del metodo EAP-PEAP. Premere [Priorità](#), quindi [Sposta su](#) e [Sposta giù](#) per modificare l'ordine di priorità dei tipi EAP incapsulati.

Nella pagina [Impostazioni](#), è possibile definire impostazioni aggiuntive relative al protocollo EAP-PEAP. Per istruzioni relative alla modifica di queste impostazioni, consultare la Guida in linea del dispositivo.

Modifica delle impostazioni EAP-LEAP

- Per modificare le impostazioni EAP-LEAP per un punto di accesso a Internet, selezionare [Connessioni](#) → [Impostazione Internet](#). Selezionare il punto di accesso a Internet della rete LAN senza fili dall'elenco, quindi premere [Modifica](#) → [Avanzate](#). Selezionare la pagina [EAP](#). Selezionare EAP-LEAP dall'elenco, quindi premere [Esegui configurazione](#). Se viene immesso il nome utente nel campo [Nome utente](#), non è necessario specificare il nome utente durante una sessione di autenticazione. Se non si desidera che venga richiesta la password, selezionare [No](#) nel campo [Richiesta password](#), quindi immettere la password nel campo [Password](#).

Si noti che selezionando [No](#) nel campo [Richiesta password](#), la password viene memorizzata nel dispositivo e questa operazione comporta una riduzione del livello di protezione.

Definizione delle impostazioni di connessione a Internet

Le impostazioni riportate di seguito riguardano tutte le connessioni Internet.

- Per definire le impostazioni di connessione a Internet comuni, selezionare [Connessioni](#) → [Impostazione Internet](#). Selezionare la pagina [Inattività](#), quindi definire l'intervallo di tempo allo scadere del quale la connessione viene terminata automaticamente e riportata alla modalità di attesa, se non utilizzata. È possibile specificare un intervallo diverso per ogni tipo di connessione, tuttavia l'impostazione viene applicata a tutti i punti di accesso a Internet che si avvalgono di tale tipo di connessione.

Sebbene alcune connessioni Internet appaiano inattive, potrebbero tuttavia effettuare l'invio e la ricezione di dati in background. Tali connessioni potrebbero posticipare il termine della connessione.

Selezionare la pagina [Altro](#) e definire le impostazioni.

- [Chiedi prima di connettere](#) — Selezionando [Sì](#), all'avvio di ogni connessione a Internet, viene visualizzata una finestra di dialogo in cui si richiede di confermare la connessione o modificare il punto di accesso a Internet.
- [Modalità operativa GPRS](#) — Selezionare [Sempre attiva](#) per mantenere sempre attiva la connessione GPRS e attivare rapidamente il servizio GPRS, quando necessario. Selezionando [Attiva su richiesta](#), il dispositivo utilizza la connessione

Pann. Contr.

GPRS solo all'avvio di un'applicazione o all'esecuzione di un'azione che la richiede. Se è stato selezionato *Sempre attiva* e non è presente alcuna copertura GPRS, il dispositivo tenta periodicamente di stabilire una connessione GPRS.

- Per modificare la priorità dei punti di accesso a Internet, selezionare *Connessioni* → *Impostazione Internet*. Premere *Priorità*, selezionare un punto di accesso a Internet, quindi premere *Sposta su* o *Sposta giù*. Quando si stabilisce una connessione dati, i punti di accesso vengono ricercati in base all'ordine specificato.

Selezione di un punto di accesso a Internet

Quando si stabilisce una connessione a Internet, viene richiesto di selezionare il punto di accesso a Internet che si desidera utilizzare per tale connessione. Nella finestra di dialogo *Connessione alla rete*, selezionare un punto di accesso a Internet dall'elenco, quindi premere *Connetti*. Prima della connessione, è possibile filtrare l'elenco dei punti di accesso in base al tipo di rete. Per visualizzare tutti i punti di accesso a Internet, selezionare *Tutte le reti*. Per visualizzare i punti di accesso a Internet attualmente disponibili, premere *Mostra disponibili*. Ad esempio, se viene utilizzato il modo d'uso *Fuori rete*, nell'elenco non viene visualizzato alcun punto di accesso a Internet GPRS o GSM.



Suggerimento La finestra di dialogo *Connessione alla rete* viene visualizzata solo se nel campo *Chiedi prima di connettere* è stata selezionata l'opzione *Sì* nelle impostazioni generali dei punti di accesso a Internet. Per controllare lo stato dell'impostazione, selezionare *Desk* → *Strumenti* → *Pann. Contr.*, quindi la pagina *Connessioni* → *Impostazione Internet* → *Altro*.

■ Generali

Accedere a *Desk* → *Strumenti* → *Pann. Contr.* → *Generali*.

Data e ora

È possibile modificare la data e l'ora utilizzate in applicazioni quali *Agenda* e *Orologio*.

- Per impostare la data e l'ora attuali, selezionare *Generali* → *Data e ora*, quindi i campi *Ora* e *Data*, infine immettere i numeri. Durante l'impostazione della data, è inoltre possibile premere *Sfogliala* per aprire la vista mensile da cui selezionare il giorno desiderato.
- Per eseguire l'aggiornamento automatico di data e ora, selezionare *Generali* → *Data e ora*. Nel campo *Aggiornamento automatico ora*, selezionare *Attiva*. L'ora, la data e le informazioni sul fuso orario vengono aggiornate nel dispositivo direttamente dalla rete telefonica cellulare (servizio di rete). Se il fuso orario cambia, anche la città corrente cambia nell'applicazione *Orologio*; l'ora di inizio e quella di fine degli eventi dell'agenda vengono visualizzate mediante l'ora locale. Per rendere effettiva l'impostazione, riavviare il telefono.



Suggerimento Controllare la presenza di eventuali allarmi impostati ed eventi dell'agenda programmati, poiché potrebbero risultare influenzati da *Aggiornamento automatico ora*.

- Per utilizzare l'ora legale, selezionare *Generali* → *Data e ora*. Nel campo *Ora legale*, selezionare *Attiva* per utilizzare l'ora legale del sistema. Non è possibile attivare l'ora legale se è stato selezionato *Attiva* nel campo *Aggiornamento automatico ora*.



Suggerimento Per modificare il formato di data e ora, selezionare *Generali* → *Impostazioni generali*. Modificare le impostazioni nelle pagine *Ora* e *Data*.

Impostazioni generali

È possibile definire il formato di ora locale, data, numeri e valuta.

- Per definire le impostazioni generali, selezionare *Generali* → *Impostazioni generali*, quindi la pagina appropriata.

Pagina Ora

Definire le seguenti opzioni:

- *Formato ora* — Selezionare il sistema delle 12 o delle 24 ore.
- *Formato am/pm* — Se è stato selezionato il formato delle 12 ore, impostare la relativa modalità di visualizzazione.
- *Separatore* — Selezionare il separatore di ore e minuti.

Pagina Data

Definire le seguenti opzioni:

- *Formato data* — Selezionare l'ordine in cui sono indicati il giorno, il mese e l'anno.
- *Separatore* — Selezionare il separatore di giorno, mese e anno.
- *Primo giorno della settimana* — Modificare il primo giorno della settimana.
- *Giorni lavorativi* — Definire i giorni feriali.

Pagina Numeri

Definire le seguenti opzioni:

- *Virgola decimale* — Selezionare il simbolo utilizzato come virgola decimale.
- *Separazione delle migliaia* — Scegliere se si desidera o meno utilizzare il separatore delle migliaia.
- *Separatore delle migliaia* — Selezionare il simbolo utilizzato come separatore di migliaia e centinaia.
- *Unità di misura* — Selezionare il sistema metrico decimale o il sistema non metrico per la misurazione delle lunghezze.

Pagina Valuta

Definire le seguenti opzioni:

- *Simbolo di valuta* — Immettere il simbolo utilizzato per la valuta.
- *Posizioni decimali* — Definire il numero di cifre decimali utilizzate nei numeri di valuta.
- *Posizione del simbolo* — Definire la posizione e la spaziatura del simbolo di valuta, nonché il numero di unità di valuta.
- *Formato valore negativo* — Definire la modalità di visualizzazione degli importi negativi.

Language

- Per modificare la lingua del dispositivo, selezionare *Generali* → *Language*. Selezionare la nuova lingua dall'elenco, quindi premere *Chiudi*. Premere *Riavvia* per riavviare il dispositivo.

tasto Preferito

- Per impostare l'applicazione avviata alla pressione del tasto Preferito, selezionare *Generali* → *Tasto Preferito*. Premere *Seleziona*, selezionare l'applicazione, quindi premere *Chiudi*.

Schermo

- Per definire il contrasto e la luminosità dello schermo, selezionare *Generali* → *Schermo*.

Definire le seguenti opzioni:

- *Livello contrasto* — Premere + o - per aumentare o diminuire la differenza di contrasto tra le aree chiare e scure dello schermo.
- *Luminosità* — Premere + o - per aumentare o diminuire la quantità di bianco contenuta nei colori.
- *Durata illuminazione* — Selezionare un intervallo temporale al termine del quale lo schermo verrà disattivato se il dispositivo non è utilizzato.
- *Screen saver dopo* — Selezionare un intervallo temporale al termine del quale lo schermo verrà automaticamente spento se non viene premuto alcun tasto.



Suggerimento È inoltre possibile regolare la luminosità premendo Chr+barra spaziatrice.

- Per definire la combinazione di colori per le finestre di dialogo e i comandi, selezionare *Generali* → *Schermo*. Nella pagina *Colori*, selezionare il campo *Combinazione colori*, quindi una delle combinazioni di colori e premere *Chiudi*.
- Per definire la velocità e l'accelerazione del cursore, selezionare *Generali* → *Schermo*, quindi la pagina *Impostazioni cursore*. Specificare la velocità di spostamento del cursore e il valore di accelerazione applicato rispetto alla velocità.

Sfondi

- Per modificare l'immagine di sfondo dell'interfaccia del communicator, selezionare *Generali* → *Sfondi*. Selezionare la pagina *Desk*, quindi nel campo *Sfondo* selezionare *Si*. Selezionare il campo *File immagine*, quindi premere *Cambia*. Gli sfondi preinstallati vengono visualizzati nella finestra di dialogo *Seleziona sfondo*. Per ricercare altri file, premere *Sfoggia*. Per impostazione predefinita vengono visualizzati solo i file di immagini. Per visualizzare altri tipi di file, premere *Mostra tutti i file*. Per visualizzare l'immagine selezionata, premere *Anteprima*.

Analogamente, è possibile modificare l'immagine di sfondo del display del telefono nella pagina *Coperchio*.

Impostazioni accessorio

- Per impostare il dispositivo in modo che risponda automaticamente alle chiamate durante l'uso degli accessori, selezionare *Generali* → *Impostazioni accessorio*, quindi *Auricolare*, *Loopset* o *Kit veicolare* dall'elenco, infine premere *Modifica*. Nel campo *Risposta automatica*, selezionare *Attiva*.
- Per selezionare il modo d'uso che si desidera venga attivato collegando un accessorio al dispositivo, selezionare *Generali* → *Impostazioni accessorio*, quindi *Auricolare*, *Loopset*, *Kit veicolare* o *TTY* dall'elenco e premere *Modifica*. Modificare il modo d'uso nel campo *Modo predefinito*. Per selezionare il modo d'uso correntemente attivo, selezionare *Attivo*.
- Per tenere accesa la luce del telefono quando il dispositivo è collegato al kit veicolare, selezionare *Generali* → *Impostazioni accessorio*, quindi *Kit veicolare* dall'elenco, infine premere *Modifica*. Nel campo *Illuminazione coperchio*, selezionare *Sempre accesa*.

- Per attivare il terminale TTY/TDD (telescrivente per non udenti), selezionare [Generali](#) → [Impostazioni accessorio](#), quindi [TTY](#) dall'elenco, infine premere [Modifica](#). Nel campo [TTY attivo](#), selezionare [Sì](#).

■ Gestione dati

Accedere a [Desk](#) → [Strumenti](#) → [Pann. Contr.](#) → [Gestione dati](#).

Gestione applicazioni

In [Gestione applicazioni](#), è possibile visualizzare i dettagli relativi alle applicazioni installate oppure rimuoverle dal dispositivo. È inoltre possibile definire le impostazioni di installazione.

Non è possibile installare le applicazioni in [Gestione applicazioni](#). [Vedere Installazione di applicazioni e software a pagina 18.](#)

All'apertura di [Gestione applicazioni](#), nella pagina [Software installato](#) vengono elencati tutti i pacchetti installati e i rispettivi nomi, numeri di versione, tipi e dimensioni.

- Per visualizzare i dettagli relativi ad un pacchetto software installato, selezionare [Gestione dati](#) → [Gestione applicazioni](#), quindi la pagina [Software installato](#). Selezionare un'applicazione o un componente dall'elenco, quindi premere [Dettagli](#).
- Per disinstallare le applicazioni o i componenti, selezionare [Gestione dati](#) → [Gestione applicazioni](#). Selezionare il software dall'elenco, premere [Rimuovi](#), quindi confermare la rimozione. Alcuni pacchetti software sono aggiornamenti di software esistenti e in seguito all'installazione potrebbe essere possibile rimuovere solo l'intero pacchetto e non l'aggiornamento.

Se il software viene rimosso, è possibile reinstallarlo solo utilizzando il file del pacchetto software originale o ripristinando un backup completo contenente il pacchetto software rimosso. Se un pacchetto software viene rimosso, potrebbe non essere più possibile aprire i file creati con tale software. Se da quello rimosso dipende un altro pacchetto software, è possibile che questo smetta di funzionare. Per ulteriori informazioni, fare riferimento alla documentazione del pacchetto software installato.

- Per visualizzare il registro di installazione, selezionare [Gestione dati](#) → [Gestione applicazioni](#), quindi la pagina [Registro](#). Viene visualizzato un elenco contenente i software installati e rimossi e le relative date di installazione o rimozione. Se in seguito all'installazione di un pacchetto software si verificano dei problemi con il dispositivo, è possibile utilizzare questo elenco per individuare il pacchetto che potrebbe avere causato il problema. Le informazioni contenute in questo elenco potrebbero inoltre aiutare ad individuare i problemi causati dall'incompatibilità tra pacchetti software.
- Per salvare il contenuto del registro di installazione, selezionare [Gestione dati](#) → [Gestione applicazioni](#), quindi la pagina [Registro](#). Premere [Copia](#), quindi aprire l'applicazione in cui si desidera inserire il contenuto.

Modifica delle impostazioni di installazione

- Per modificare le impostazioni di installazione, selezionare [Gestione dati](#) → [Gestione applicazioni](#), quindi la pagina [Preferenze](#). È possibile selezionare le opzioni relative all'installazione del software.
- [Eliminare il file di origine dopo l'installazione?](#) — Selezionando [Sì](#), il file di installazione del pacchetto software viene rimosso dal dispositivo dopo l'installazione. Scaricando i pacchetti software tramite il browser Web, è possibile ridurre la quantità di spazio di memorizzazione necessaria. Se si desidera memorizzare il file del pacchetto software per eventuali reinstallazioni, non selezionare questa opzione oppure accertarsi di disporre di una copia del file memorizzato su un PC compatibile o su un CD-ROM.
- [Abilitare la verifica dei certificati in rete?](#) — Selezionando [Sì](#), il certificato del file viene verificato durante l'installazione.
- [Indirizzo Web per la verifica dei certificati in rete](#) — Immettere l'indirizzo Web del sito per la verifica in linea dei certificati.
- [Lingua preferita](#) — Se nel pacchetto sono contenute versioni in più lingue del software, selezionare la versione da installare nella lingua desiderata.
- [Installa applicazione](#) — Specificare il tipo di applicazioni da installare. Selezionando [Solo certificate](#), è possibile installare solo le applicazioni che dispongono di certificati convalidati. Questa impostazione è applicabile solo alle applicazioni per sistemi operativi Symbian (file SIS).

Definizione delle impostazioni di protezione delle applicazioni Java

- Per modificare le impostazioni di protezione di un'applicazione Java, selezionare [Gestione dati](#) → [Gestione applicazioni](#), quindi la pagina [Software installato](#). Selezionare un'applicazione Java dall'elenco, quindi premere [Dettagli](#). Nelle pagine [Autorizzazioni di rete](#) e [Autorizzazioni privacy](#), è possibile consentire o limitare l'accesso a determinate funzioni dell'applicazione.

Cartelle Fotocamera

- Per modificare le cartelle in cui sono salvati fotografie e videoclip, selezionare [Gestione dati](#) → [Cartelle Fotocamera](#). Nel campo [Immagini](#), selezionare una cartella per le fotografie; nel campo [Video](#), selezionare una cartella per i videoclip. Le fotografie scattate e i videoclip registrati vengono salvati automaticamente in queste cartelle.

Backup

[Vedere Backup a pagina 16.](#)

Memoria

- Per visualizzare il consumo di memoria, selezionare [Gestione dati](#) → [Memoria](#). È possibile visualizzare la quantità di memoria disponibile e il consumo di memoria di voci diverse contenute nel dispositivo e nella memory card.
- Per alternare tra memoria del dispositivo e memory card, selezionare [Gestione dati](#) → [Memoria](#), quindi premere [Dispositivo](#) o [Memory card](#).



Suggerimento Per evitare un consumo eccessivo della memoria, eliminare regolarmente i dati o trasferirli in una memory card o in un PC.

Strumenti messaggi

- Per svuotare automaticamente la cartella Inviati in [Messaggi](#), selezionare [Gestione dati](#) → [Strumenti messaggi](#), quindi [Archivio messaggi inviati](#). Impostare [Elimina messaggi inviati](#) su [automaticamente](#), quindi immettere il numero di giorni al termine dei quali il dispositivo procederà a svuotare la cartella.
- Per eliminare i messaggi dal dispositivo, selezionare [Gestione dati](#) → [Strumenti messaggi](#). Selezionare [Elimina messaggi e-mail localmente](#), quindi il messaggio e-mail da eliminare. Ad esempio, è possibile eliminare tutti i messaggi e-mail o solo i messaggi ricevuti da oltre due settimane. Premere [Elimina adesso](#) per eliminare i messaggi.

[Vedere Come evitare di esaurire la capacità di memoria a pagina 34.](#)

■ Telefono

[Desk](#) → [Strumenti](#) → [Pann. Contr.](#) → [Telefono](#).

- [Chiamate rapide](#) — [Vedere Chiamate rapide a pagina 29.](#)
- [Deviaz. chiam. voc.](#) — [Vedere Deviazione delle chiamate a pagina 30.](#)
- [Blocco chiamate vocali](#) — [Vedere Blocco chiamate a pagina 31.](#)
- [Segreterie telefoniche](#) — [Vedere Impostazioni della segreteria telefonica a pagina 31.](#)
- [Altre impostazioni](#) — [Vedere Impostazioni di chiamata, rete e linea telefonica a pagina 31.](#)

Impostazioni dei modi d'uso

È possibile regolare e personalizzare i toni di chiamata del dispositivo ed impostarli per eventi, ambienti o gruppi di chiamanti diversi.

- Per modificare un modo d'uso, selezionare [Telefono](#) → [Impostazioni modo d'uso](#). Selezionare un modo d'uso dall'elenco, quindi premere [Modifica](#). Per creare un nuovo modo d'uso, premere [Nuovo](#). Definire le impostazioni nelle varie pagine della finestra di dialogo [Impostazioni modo d'uso](#). Si noti che non tutte le impostazioni possono essere modificate per tutti i modi d'uso disponibili.

Definire le seguenti opzioni:

- [Nome](#) — È possibile rinominare un modo d'uso per assegnargli il nome desiderato. Non è possibile rinominare i modi d'uso [Normale](#) e [Fuori rete](#).
- [Segnale chiamata](#) — Selezionando [Ascendente](#), il volume del tono di chiamata aumenta gradualmente a partire dal livello uno per impostare il livello desiderato.
- [Tono di chiamata](#) — Premere [Cambia](#) per selezionare un tono di chiamata dall'elenco. Se il file audio si trova nella memory card o in un'altra cartella, premere [Sfoglia](#) per ricercarlo. Per riprodurre il tono selezionato, premere [Ascolta](#). Se sono in uso alternativamente due linee telefoniche, è possibile specificare un tono di chiamata per ciascuna di esse.
- [Toni ch. personali](#) — Selezionare [Attivi](#) per utilizzare i toni di chiamata personali dei chiamanti impostati nella rubrica.
- [Sveglia](#) — Selezionare un allarme da utilizzare per la sveglia. Analogamente, è possibile specificare un tono di avviso per gli allarmi dell'agenda e i messaggi di testo, multimediali e fax ricevuti.
- [Tono tastiera](#) — Impostare il livello di volume della tastiera del communicator.
- [Tono tasti telefono](#) — Impostare il livello di volume della tastiera del telefono.
- [Toni di notifica](#) — Impostare i toni riprodotti dal dispositivo quando, ad esempio, la batteria è quasi scarica.
- [Suona per](#) — È possibile impostare il telefono in modo che riproduca un tono di chiamata solo alla ricezione di chiamate da parte di numeri telefonici che appartengono a un gruppo di nominativi selezionato. Per le chiamate provenienti da nominativi non inclusi in tale gruppo, verrà emesso un tono di avviso silenzioso.

Deviazione delle chiamate dati e fax (servizio di rete)

La deviazione delle chiamate consente di deviare le chiamate dati o fax in entrata ad un altro numero telefonico.

- Per deviare le chiamate dati o fax, selezionare [Telefono](#) → [Deviaz. chiam. dati](#) o [Deviaz. chiam. fax](#).

Definire le seguenti opzioni:

- [Devia tutte le chiamate](#) — Se attivata, consente di deviare tutte le chiamate in entrata.
- [Devia se occupato](#) — Se attivata, le chiamate in entrata vengono deviate nel caso vi sia un'altra chiamata in corso.

Pann. Contr.

- *Devia se non raggiungibile* — Se attivata, le chiamate in entrata vengono deviate nel caso il dispositivo sia spento o si trovi al di fuori dell'area di copertura del servizio di rete.
- *Devia se non si risponde* — Se attivata, le chiamate in entrata vengono deviate nel caso non si risponda entro un determinato periodo di tempo.
- *Devia se non disponibile* — In un'unica operazione, questa opzione consente di attivare quanto segue: *Devia se occupato*, *Devia se non raggiungibile* e *Devia se non si risponde*.
- Per verificare se la funzione di deviazione è attiva, selezionare *Telefono* → *Deviaz. chiam. dati* o *Deviaz. chiam. fax*, l'opzione di deviazione, quindi premere *Verifica stato*.
- Per annullare tutte le deviazioni delle chiamate dati o fax, selezionare *Telefono* → *Deviaz. chiam. dati* o *Deviaz. chiam. fax*, quindi premere *Annulla deviazioni*.

Blocco delle chiamate dati e fax (servizio di rete)

Il blocco delle chiamate consente di limitare le chiamate in uscita e in entrata. Per modificare queste impostazioni, occorre richiedere la password di blocco al fornitore di servizi.

- Per bloccare o consentire determinati tipi di chiamate dati o fax, selezionare *Telefono* → *Blocco chiamate dati* o *Blocco chiamate fax*.

Definire le seguenti opzioni:

- *Chiamate uscenti* — Se attivata, non è possibile effettuare chiamate.
- *Chiamate entranti* — Se attivata, non è possibile ricevere chiamate.
- *Chiamate internazionali* — Se attivata, non è possibile effettuare chiamate internazionali.
- *Chiamate entranti se all'estero* — Se attivata, non è possibile ricevere chiamate qualora ci si trovi all'estero.
- *Internazionali eccetto verso il proprio Paese* — Se l'operatore di rete ha attivato il servizio di roaming internazionale, non è possibile effettuare chiamate internazionali all'estero, ad eccezione di quelle verso il proprio paese.
- Per verificare lo stato corrente di un'opzione di blocco, selezionare *Telefono* → *Blocco chiamate dati* o *Blocco chiamate fax*, l'opzione di blocco, quindi premere *Verifica stato*.
- Per annullare tutti i blocchi delle chiamate dati o fax, selezionare *Telefono* → *Blocco chiamate dati* o *Blocco chiamate fax*, quindi premere *Annulla blocchi*.

■ Messaggi

Accedere a *Desk* → *Strumenti* → *Pann. Contr.* → *Messaggi*.

[Vedere Modifica delle impostazioni del fax a pagina 42.](#)

[Vedere Impostazioni dell'account MMS a pagina 41.](#)

[Vedere Impostazioni dei messaggi di testo a pagina 39.](#)

Mess. servizio

- Per modificare le impostazioni di autenticazione e ricezione dei messaggi di servizio, selezionare *Messaggi* → *Mess. servizio*. Nel campo *Ricezione:*, selezionare *Si* per consentire la ricezione di tutti i messaggi di servizio nella cartella Ricevuti. Selezionare *No* per ignorare tutti i messaggi di servizio.

■ Connessioni

Accedere a *Desk* → *Strumenti* → *Pann. Contr.* → *Connessioni*.

- *Impostazione Internet* — [Vedere Impostazione Internet a pagina 70.](#)
- *Bluetooth* — [Vedere Bluetooth a pagina 92.](#)

LAN senza fili

- Per visualizzare lo stato della connessione alla rete LAN senza fili, selezionare *Connessioni* → *LAN senza fili*. Nella pagina *Stato*, è possibile visualizzare lo stato della connessione, il nome della rete, nonché la protezione e la qualità della connessione.
- Per visualizzare le informazioni relative a reti, punti di accesso alla LAN senza fili o reti "ad hoc", selezionare *Connessioni* → *LAN senza fili*, quindi la pagina *Reti*. Nel campo *Visualizza*, scorrere fino alla voce relativa alla rete desiderata, quindi premere *Visualizza dettagli*.
- *Reti* — Selezionare questa opzione per visualizzare tutte le reti LAN senza fili a cui è possibile accedere e la potenza del segnale di tale rete.
- *Punti di accesso* — Selezionare questa opzione per visualizzare i punti di accesso alla rete LAN senza fili correntemente disponibili e il canale di frequenza radio da essi impiegato.
- *Reti ad hoc* — Selezionare questa opzione per visualizzare tutte le reti "ad hoc" disponibili.

- Per visualizzare i dettagli relativi ai moduli di protezione EAP (Extensible Authentication Protocol), selezionare [Connessioni](#) → [LAN senza fili](#), quindi la pagina [Protezione](#). Nella pagina è contenuto l'elenco dei moduli EAP installati utilizzati in una rete LAN senza fili per inoltrare le richieste di accesso alle porte tra dispositivi senza fili, punti di accesso LAN senza fili e server di autenticazione. Selezionare un modulo, quindi premere [Visualizza dettagli](#). Ciascuno di tali moduli possono essere modificati insieme ai punti di accesso a Internet.

Definizione delle impostazioni della rete LAN senza fili (Wi-Fi)

È possibile modificare le impostazioni comuni a tutte le connessioni alla rete LAN senza fili.

- Per modificare le impostazioni generali della rete LAN senza fili, selezionare [Connessioni](#) → [LAN senza fili](#), quindi la pagina [Impostazioni](#).

Definire le seguenti opzioni:

- [Intervallo scansione sullo sfondo](#) — Specificare il numero di volte in cui si desidera che il dispositivo effettui la ricerca delle reti disponibili. Per ridurre il consumo della batteria, selezionare [Mai](#). Non appena una rete viene individuata, nell'area degli indicatori viene visualizzata l'icona relativa alla rete LAN senza fili.
- [Utilizzo di Bluetooth](#) — Selezionare [Consentito](#) per utilizzare una connessione Bluetooth durante una connessione alla rete LAN senza fili.
- Per modificare le impostazioni avanzate alla rete LAN senza fili, selezionare [Connessioni](#) → [LAN senza fili](#). Selezionare la pagina [Impostazioni](#), quindi premere [Impostazioni avanzate](#). Premere [OK](#).

Definire le seguenti opzioni:

- [Configurazione automatica](#) — Selezionare [Disattiva](#) per definire manualmente le impostazioni avanzate alla rete LAN senza fili. Modificare le impostazioni manualmente solo se si è certi della modalità in cui ciascuna impostazione influisce sulle prestazioni del sistema. Se non vengono utilizzate le impostazioni automatiche, le prestazioni del sistema possono diminuire sensibilmente.
- [Canale ad hoc](#) — Specificare il canale di frequenza radio in corrispondenza del quale si desidera impostare una rete "ad hoc". Selezionare [Automatica](#) affinché un canale disponibile venga allocato automaticamente.
- [Numero massimo di ritrasmissioni elevato](#) — Specificare il numero massimo di tentativi di trasmissione di un frame le cui dimensioni superano la soglia RTS (Request To Send).
- [Numero massimo di ritrasmissioni ridotto](#) — Specificare il numero massimo di tentativi di trasmissione di un frame le cui dimensioni sono inferiori o uguali alla soglia RTS (Request To Send).
- [Soglia RTS](#) — Consente di determinare le dimensioni dei pacchetti di dati con cui il punto di accesso alla rete LAN senza fili emette una richiesta da inviare prima del pacchetto.
- [Livello potenza TX](#) — Specificare il livello di potenza da utilizzare durante la trasmissione dei dati.
- Per utilizzare le impostazioni predefinite, premere [Ripristina predefiniti](#).

Creazione di un punto di accesso a Internet di base per una LAN senza fili (Wi-Fi)

È possibile creare rapidamente un punto di accesso a Internet contenente tutte le impostazioni di base. Un punto di accesso a Internet è necessario per stabilire la connessione a Internet.

- Per creare un punto di accesso a Internet di base, selezionare [Connessioni](#) → [LAN senza fili](#), quindi la pagina [Reti](#). Selezionare la rete o il punto di accesso alla LAN senza fili per cui si desidera creare il punto di accesso a Internet, quindi premere [Crea punto di accesso](#). Premere [OK](#). Viene richiesto di specificare la chiave WEP o le impostazioni WPA, se necessario per la rete. Se la rete non richiede queste impostazioni di protezione, vengono visualizzati i dettagli relativi al nuovo punto di accesso a Internet. Premere [OK](#).

Per istruzioni relative alla modifica della chiave WEP o delle impostazioni dei moduli EAP, consultare la Guida in linea del dispositivo.

È inoltre possibile creare un punto di accesso a Internet in modo più dettagliato. [Vedere Impostazione di un punto di accesso a Internet per una rete LAN senza fili \(Wi-Fi\) a pagina 72.](#)

Configurazione cavo

- Per specificare la modalità d'uso del cavo per trasmissione dati, selezionare [Connessioni](#) → [Configurazione cavo](#).

Selezionare una delle seguenti opzioni:

- [Connessione PC Suite](#) — Selezionare per utilizzare il cavo per trasmissione dati per il collegamento a Nokia PC Suite.
- [Passthrough IP](#) — Selezionare per collegare il dispositivo a un PC compatibile e utilizzare la connessione Internet o di rete del PC stesso.
- [Passthrough IP prioritario rispetto a PC Suite](#) — Selezionare per terminare automaticamente la connessione a Nokia PC Suite tramite cavo per trasmissione dati al momento del collegamento del dispositivo a un PC compatibile e utilizzare la connessione Internet o di rete del PC stesso.

Impostazioni RealPlayer

Per accedere ai dati di streaming, ad esempio audio e video in tempo reale, è necessario definire le impostazioni di rete e proxy per l'applicazione RealPlayer.

- Per modificare le impostazioni di RealPlayer, selezionare [Connessioni](#) → [Impostazioni RealPlayer](#).

Nelle pagine [Rete](#) e [Proxy](#), definire quanto segue:

- **Timeout connessione:** — Specificare l'intervallo di tempo allo scadere del quale RealPlayer notifica una connessione di rete non riuscita. Se si riceve di frequente un errore di time out, aumentare l'intervallo di tempo.
- **Timeout server:** — Specificare l'intervallo di tempo durante il quale RealPlayer attende una risposta dal server dei contenuti multimediali prima di sconnettersi.
- **Intervallo porte:** — Specificare l'intervallo di porte utilizzato per la ricezione dei dati.
- **Usa proxy:** — Selezionare [Sì](#) se il fornitore di servizi Internet richiede di utilizzare un server proxy per la connessione a Internet.
- **Indirizzo host:** — Immettere l'indirizzo del server proxy.
- **Porta:** — Immettere il numero di porta del server proxy.

■ Protezione

Accedere a [Desk](#) → [Strumenti](#) → [Pann. Contr.](#) → [Protezione](#).

Protezione telefono

È possibile modificare le impostazioni di protezione per codice PIN, blocco automatico del dispositivo e sostituzione della carta SIM, nonché modificare i codici PIN, PIN2 e di protezione e la password di blocco.

Evitare di utilizzare codici simili ai numeri di emergenza, ad esempio 112, onde evitare di chiamare inavvertitamente tali numeri.

I codici vengono visualizzati come asterischi. Per modificare un codice, immettere quello corrente, quindi due volte il codice nuovo.

Definizione delle impostazioni di blocco del dispositivo

Per effettuare una chiamata di emergenza quando il dispositivo è in modalità offline o aereo, potrebbe essere necessario inserire il codice di sblocco e impostare il dispositivo sulla modalità di chiamata prima di effettuare qualsiasi chiamata, incluse le chiamate al numero di emergenza.

- Per definire le impostazioni di blocco del dispositivo, selezionare [Protezione](#) → [Protezione telefono](#), quindi la pagina [Blocco dispositivo](#).

Definire le seguenti opzioni:

- **Intervallo blocco automatico** — È possibile impostare un intervallo di tempo allo scadere del quale il dispositivo si blocca automaticamente e può essere utilizzato solo immettendo il codice di protezione corretto. Quando il dispositivo è bloccato, è tuttavia possibile effettuare le chiamate ai numeri di emergenza programmati nel dispositivo. È inoltre possibile rispondere alle chiamate in entrata.
- **Codice di protezione** — Premere [Cambia](#) per modificare il codice di protezione. Il nuovo codice deve essere composto da 5-10 cifre. Il codice preimpostato è 12345. Per evitare l'uso non autorizzato del dispositivo, modificare il codice di protezione e mantenerlo segreto in un luogo sicuro, lontano dal dispositivo.
- **Blocca con nuova carta SIM** — È possibile impostare il dispositivo affinché richieda il codice di protezione se viene inserita una carta SIM sconosciuta. Nel dispositivo è memorizzato un elenco di carte SIM riconosciute come carte dell'utente.
- **Consenti blocco remoto** — Se questa opzione viene impostata su [Sì](#), è possibile bloccare il dispositivo inviando un messaggio di testo da un altro telefono. A tale scopo, occorre disporre del codice di protezione.
- Per creare un messaggio di blocco remoto, selezionare [Protezione](#) → [Protezione telefono](#). Impostare l'opzione [Consenti blocco remoto](#) su [Sì](#), immettere il codice di protezione, quindi il testo del messaggio di blocco remoto nel campo [Messaggio](#). Confermare il messaggio e premere [Chiudi](#). Il messaggio di blocco remoto può essere composto da 5-20 caratteri o cifre. Premere [Riavvia](#) per riavviare il dispositivo e rendere effettive le modifiche apportate.

Definizione delle impostazioni del codice PIN

- Per definire le impostazioni del codice PIN, selezionare [Protezione](#) → [Protezione telefono](#), quindi selezionare la pagina [Codici PIN](#).

Definire le seguenti opzioni:

- **Richiesta codice PIN** — Se questa opzione viene impostata su [Sì](#), il codice PIN verrà richiesto ad ogni accensione del telefono. Si noti che non è possibile modificare questa impostazione se il telefono è spento o non è inserita una carta SIM valida. Si noti inoltre che alcune carte SIM non consentono la disattivazione della richiesta del codice PIN.

Pann. Contr.

- **Codice PIN** — Premere [Cambia](#) per modificare il codice PIN. Il codice PIN deve essere composto da 4-8 cifre. Per modificare il codice PIN, è necessario che l'opzione [Richiesta codice PIN](#) sia selezionata, il dispositivo sia acceso e sia inserita una carta SIM valida.
- **Codice PIN2** — Premere [Cambia](#) per modificare il codice PIN2. Il codice PIN2 deve essere composto da 4-8 cifre. Il codice PIN2 è necessario per accedere ad alcune funzioni, ad esempio alle impostazioni relative ai numeri consentiti, che devono essere supportate dalla carta SIM.

Modifica della password di blocco

- Per modificare la password utilizzata per il blocco delle chiamate vocali, fax e dati, selezionare [Protezione](#) → [Protezione telefono](#), quindi la pagina [Blocco chiamate](#). Selezionare il campo [Password blocco](#), quindi premere [Cambia](#). Immettere il codice corrente, quindi il nuovo codice due volte. La password di blocco deve essere composta da quattro cifre.

Gestione certificati



Importante:

Si noti che, nonostante l'uso dei certificati riduca i rischi legati alle connessioni remote e all'installazione del software, tali certificati devono essere utilizzati in modo corretto per poter garantire una maggiore protezione. L'esistenza di un certificato non basta da sola a garantire la protezione; il programma di gestione dei certificati deve includere certificati corretti, autentici o affidabili per poter garantire una maggiore protezione. I certificati hanno una durata limitata. Se appaiono dei messaggi secondo cui il certificato è scaduto o non è valido quando invece dovrebbe esserlo, controllare che la data e l'ora sul dispositivo siano corrette.

Prima di modificare qualsiasi impostazione relativa ai certificati, è necessario accertarsi che il proprietario del certificato sia una persona affidabile e che il certificato appartenga effettivamente al proprietario indicato.

I certificati digitali possono essere utilizzati per:

- connettersi a una banca in rete o a un altro sito o server remoto per operazioni che prevedono il trasferimento di informazioni riservate
- ridurre il rischio di virus o di installazione di software nocivi ed essere certi dell'autenticità del software da scaricare e installare

Gestione dei certificati

I certificati personali sono strettamente riservati. Tali certificati sono elencati nella pagina [Utente](#).

I certificati di autorità sono elencati nella pagina [Altro](#). Tali certificati vengono utilizzati da alcuni servizi, quali i servizi finanziari, per verificare la validità di altri certificati.

- Per aggiungere certificati, selezionare [Protezione](#) → [Gestione certificati](#). Per aggiungere un nuovo certificato, premere [Aggiungi](#). È possibile ricercare il file del certificato. Per rimuovere un certificato selezionato, premere [Elimina](#).
- Per verificare l'autenticità di un certificato, selezionare [Protezione](#) → [Gestione certificati](#). Selezionare un certificato, quindi premere [Visualizza dettagli](#). Il proprietario del certificato viene identificato nel campo [Rilasciato a:](#). Accertarsi che si tratti del produttore a cui appartiene il certificato. Il campo [Impronta digitale](#): identifica il certificato in modo univoco. Rivolgersi all'help desk o all'assistenza clienti del proprietario del certificato e chiedere l'impronta digitale MD5 del certificato. Confrontare l'impronta digitale con quella visualizzata nella finestra di dialogo. Se corrispondono, il certificato è autentico.



Suggerimento Ogni volta che viene aggiunto un nuovo certificato, verificarne l'autenticità.

- Per modificare le impostazioni di attendibilità di un certificato, selezionare [Protezione](#) → [Gestione certificati](#). Selezionare il certificato, quindi premere [Visualizza dettagli](#) e [Impostazioni](#). A seconda del certificato, verrà visualizzato un elenco delle applicazioni che lo utilizzano. Selezionare un'applicazione e modificare il valore in [Sì](#) o [No](#). Non è possibile modificare le impostazioni di attendibilità dei certificati personali.
- Per modificare la password per l'archivio delle chiavi private, selezionare [Protezione](#) → [Gestione certificati](#), quindi la pagina [Password](#), infine premere [Cambia password](#). Immettere la password corrente, premere [OK](#), quindi immettere due volte la nuova password. Per poter utilizzare i certificati personali, è necessario disporre della password per l'archivio delle chiavi private. L'archivio delle chiavi private contiene le chiavi segrete in dotazione con i certificati personali.

■ Varie

Accedere a [Desk](#) → [Strumenti](#) → [Pann. Contr.](#) → [Varie](#).

Sul prodotto

- Per visualizzare il numero di versione del software, selezionare [Varie](#) → [Sul prodotto](#), quindi scorrere fino alla parte finale della finestra di dialogo.

Privacy posizione

Alcune reti consentono ad altri utenti di richiedere la posizione del proprio dispositivo (servizio di rete). Per l'uso di tale servizio, occorre disporre di un modulo di posizionamento separato.

- Per impostare il dispositivo affinché accetti o rifiuti tutte le richieste di posizione, selezionare [Varie](#) → [Privacy posizione](#), quindi il campo [Criteri di verifica](#). Selezionare [Accetta tutte](#) o [Rifiuta tutte](#).

Registro rich. posizione

- Per visualizzare il registro delle richieste di posizione, selezionare [Varie](#) → [Registro rich. posizione](#). Nel registro sono elencate le richieste di posizione ricevute, con il nome o il numero telefonico del richiedente, l'ora e la data e se la richiesta è stata accettata.

16. Applicazioni multimediali

Accedere a *Desk* → *Multimedia*.



■ RealPlayer

I diritti di copyright potrebbero impedire la copia, la modifica, il trasferimento o l'inoltro di alcune immagini, toni di chiamata e altri elementi.

Accedere a *Desk* → *Multimedia* → *RealPlayer*.

RealPlayer consente di riprodurre video, audio e materiale multimediale provenienti da Internet. *RealPlayer* supporta numerosi formati tra cui: MPEG-4, MP4 (non streaming), 3GP, RV, RA, RAM e RM.

RealPlayer non supporta necessariamente tutte le variazioni di un formato di file multimediale.

Riproduzione di clip multimediali

È possibile riprodurre i videoclip e i file audio salvati nella memoria del dispositivo o in una memory card, quelli trasferiti nel dispositivo mediante un messaggio e-mail o da un PC compatibile oppure quelli trasferiti nel dispositivo mediante streaming da Internet.

La barra di avanzamento indica il tempo di riproduzione, la posizione e la durata di un clip multimediale. La riproduzione di un videoclip viene sospesa nel caso in cui venga visualizzato il menu principale o una qualsiasi finestra di dialogo. Il videoclip viene visualizzato in posizione orizzontale o verticale al centro dell'area del video. Se le dimensioni del videoclip sono superiori rispetto alla larghezza o all'altezza complessiva dell'area del video, il videoclip viene ridimensionato prima del rendering, per mantenere il rapporto di formato originale.

- Per riprodurre contenuti multimediali di streaming, ricercare un file multimediale in Internet, quindi premere *Ascolta*. Se un problema durante la connessione di rete causa un errore di riproduzione, *RealPlayer* tenta automaticamente di stabilire nuovamente la connessione al punto di accesso a Internet.
- Per riprodurre i clip multimediali memorizzati, premere *Ascolta*. La riproduzione viene arrestata automaticamente.
- Per arrestare la riproduzione o lo streaming, premere *Stop*. La memorizzazione in buffer o la connessione a un sito di streaming si arresta, la riproduzione di un clip viene interrotta e il clip viene riportato al relativo punto iniziale. Il clip rimane selezionato nell'elenco dei clip multimediali.
- Per visualizzare il videoclip in modalità a schermo intero, premere Menu, quindi selezionare *Visualizza* → *Schermo intero*. Questa opzione consente di impostare la visualizzazione dell'area del video sulla modalità normale o a schermo intero.
- Per salvare un clip multimediale, premere Menu, quindi selezionare *File* → *Salva clip con nome...* Per salvare un collegamento di connessione a Internet, premere Menu, quindi selezionare *File* → *Salva collegamento con nome...*
- Per modificare le dimensioni di un videoclip, premere Menu, quindi selezionare *Visualizza* → *Zoom avanti* o *Zoom indietro*. L'opzione di zoom consente di aumentare le dimensioni del videoclip in modo da coprire l'intera area del video, mantenendo tuttavia il rapporto di formato originale, oppure consente di ripristinare le dimensioni originali del video.
- Per chiudere *RealPlayer*, premere *Esci*. La memorizzazione in buffer o la connessione a un sito di streaming si arresta e la riproduzione di un clip viene interrotta.



Suggerimento Per aggiungere un collegamento a un clip multimediale, premere Menu, quindi selezionare *File* → *Aggiungi a Desk...* Consente di creare un collegamento al clip multimediale selezionato. Non è possibile creare un collegamento a un file non salvato.

Regolazione del volume dei clip multimediali

- Per modificare il volume dei clip multimediali, scorrere in alto o in basso.
- Per disattivare l'audio, premere *Imposta volume* → *Disattiva audio*. Per attivare l'audio, premere *Attiva audio*.

Invio di clip multimediali

È possibile selezionare i clip multimediali da allegare a un messaggio, a un documento o a una presentazione di diapositive.

- Per inviare un clip multimediale, premere Menu, quindi selezionare *File* → *Invia*. Selezionare il metodo mediante cui inviare il clip a un altro dispositivo e premere *Inserisci*.
- Per annullare l'inserimento, premere *Annulla*. Il clip multimediale non torna all'applicazione originale ed è possibile selezionarne un altro.

■ Lettore musicale



Avvertenza:

Non tenere il telefono vicino all'orecchio quando l'altoparlante è in uso, in quanto il volume potrebbe essere troppo alto.

Accedere a [Desk](#) → [Multimedia](#) → [Lettore musicale](#).

[Lettore musicale](#) è in grado di riprodurre e organizzare brani musicali e file audio. [Lettore musicale](#) supporta i seguenti formati audio: MP3, WAV, MIDI, AMR e AAC.

Ascolto di brani musicali



Avvertenza:

Ascoltare la musica a un volume moderato. L'esposizione continua all'alto volume potrebbe danneggiare l'udito.

In [Lettore musicale](#) è possibile visualizzare un elenco di brani musicali, indicatori di volume, riproduzione in ordine casuale e ripetuta, il modo correntemente attivo e una barra di avanzamento. La barra di avanzamento indica il tempo di riproduzione, la posizione e la durata di un brano.

- Per selezionare un brano musicale, cercarlo nel relativo elenco.
- Per riprodurre un brano musicale o i brani nella cartella corrente, premere [Riproduci](#). La riproduzione si arresta automaticamente al termine dell'ultimo brano nella sequenza di riproduzione.
- Per ordinare i brani musicali, premere Menu, quindi selezionare [Visualizza](#) → [Ordina per](#). È possibile ordinare i brani nella cartella corrente in base a nome, nome di file, data o dimensioni. La sistemazione dei brani influisce sull'ordine di riproduzione nella cartella corrente.
- Per selezionare il brano successivo o precedente, premere Menu, quindi selezionare [Vai a](#) → [Brano precedente](#) o [Brano successivo](#). La selezione del brano si basa sull'ordine corrente.
- Per riprodurre in modo ripetuto i brani musicali, premere Menu, quindi selezionare [Riproduzione](#) → [Ripeti](#). In questo modo, i brani della cartella corrente vengono riprodotti di nuovo dall'ultimo al primo nella sequenza.
- Per riprodurre i brani musicali in ordine casuale, selezionare una cartella, premere Menu, quindi selezionare [Riproduzione](#) → [Casuale](#).



Suggerimento Durante la riproduzione di un brano, scorrere verso sinistra per ricercare all'indietro oppure verso destra per ricercare in avanti.

Gestione dei brani musicali

- Per salvare i brani musicali, premere Menu, quindi selezionare [File](#) → [Salva con nome...](#) Salvare i brani in una memory card o nella memoria del telefono.
- Per modificare le cartelle contenenti i brani musicali, premere Menu, quindi selezionare [File](#) → [Cambia cartella...](#) Utilizzare la finestra di dialogo per selezionare una nuova cartella. Il contenuto della nuova cartella viene analizzato e i brani musicali visualizzati nel relativo elenco.
- Per aggiungere un collegamento a un brano musicale, premere Menu, quindi selezionare [File](#) → [Aggiungi a Desk...](#) In tal modo viene creato un collegamento al brano musicale selezionato. Non è possibile creare un collegamento a un file non salvato.
- Per modificare le dimensioni del testo, premere Menu, quindi selezionare [Modifica](#) → [Zoom avanti](#) o [Zoom indietro](#). In tal modo vengono modificate le dimensioni del testo visualizzato dell'elenco.

Invio di brani musicali

È possibile inviare un brano musicale come messaggio.

- Per inviare un brano musicale, premere Menu, quindi selezionare [File](#) → [Invia](#). Selezionare il metodo di invio del brano musicale selezionato a un altro dispositivo. Premere [Inserisci](#). È possibile inviare un brano musicale come allegato di un messaggio.
- Per selezionare una cartella, premere [Cambia cartella...](#) Utilizzare la finestra di dialogo per selezionare una nuova cartella.
- Per annullare l'inserimento, premere [Annulla](#). Il brano non viene reinserito nell'applicazione originale ed è possibile selezionare un altro brano.

■ Reg. vocale

Il registratore non può essere utilizzato quando è attiva una chiamata dati o una connessione GPRS.

Accedere a [Desk](#) → [Multimedia](#) → [Reg. vocale](#).

Mediante il [Reg. vocale](#), è possibile registrare una conversazione telefonica o un promemoria vocale, salvare le registrazioni vocali come clip audio, riprodurre il clip o altri file audio, nonché modificare i file audio. Il [Reg. vocale](#) può riprodurre i seguenti formati: WAV, AMR, AU e GSM compresso.

Apertura del registratore vocale

È possibile aprire il *Reg. vocale* e selezionare un file oppure creare un collegamento che consente di aprire il *Reg. vocale* automaticamente e riprodurre un clip audio.

- Per selezionare una registrazione vocale, premere Menu, quindi selezionare *File* → *Apri....* Viene visualizzata la finestra di dialogo Apri file, il contenuto della cartella corrente viene analizzato, quindi viene visualizzato l'elenco delle registrazioni vocali.
- Per aggiungere un collegamento a una registrazione vocale, premere Menu, quindi selezionare *File* → *Aggiungi a Desk...* Consente di creare un collegamento alla registrazione vocale selezionata. Non è possibile creare un collegamento a un file non salvato.

Registrazione di una chiamata telefonica o di un promemoria vocale

È possibile registrare una conversazione telefonica o un promemoria vocale. Il *Reg. vocale* crea automaticamente un clip audio compresso nel formato WAV o AMR.

- Per registrare un promemoria vocale, premere Menu, selezionare *File* → *Nuovo clip*, quindi premere *Registra. Reg. vocale* avvia la registrazione di tutti i suoni catturati dal microfono esterno. Una volta completata la registrazione, selezionare *Stop*. Premere Menu, quindi selezionare *File* → *Salva* → *Salva clip*. Digitare il nome da assegnare alla registrazione vocale e premere *OK*.
- Per registrare una chiamata telefonica, avviare una chiamata. Una volta ottenuta la risposta, premere Menu, selezionare *File* → *Nuovo clip*, quindi premere *Registra. Il Reg. vocale* avvia la registrazione, quindi viene emesso un segnale acustico ogni cinque secondi ad indicare che la conversazione telefonica è in fase di registrazione. Una volta completata la registrazione, selezionare *Stop*. Premere Menu, quindi selezionare *File* → *Salva* → *Salva clip*. Digitare il nome da assegnare alla registrazione vocale, quindi selezionare *OK*.
- Per continuare la registrazione al termine di una registrazione vocale, selezionare una registrazione vocale e premere *Registra*. La registrazione continua a partire dal punto finale della registrazione precedente.
- Per annullare un salvataggio, non appena viene richiesto di salvare la registrazione vocale è possibile utilizzare il comando Annulla per arrestare l'azione in corso e tornare all'azione precedente. Il comando OK consente di eliminare la registrazione vocale dalla memoria del dispositivo.



Suggerimento La lunghezza massima di una registrazione vocale dipende dalla quantità di spazio disponibile nella memoria del dispositivo o in una memory card.

Riproduzione di una registrazione vocale

È possibile riprodurre o mettere in pausa una registrazione vocale. È possibile salvare una registrazione vocale creata personalmente o riprodurre e salvarne una ricevuta in un messaggio. Il *Reg. vocale* può riprodurre vari formati: WAV, AU, AMR e GSM compresso.

La barra di avanzamento indica il tempo di riproduzione, la posizione e la durata di una registrazione vocale.

- Per riprodurre una registrazione vocale, premere *Ascolta*. Scorrere verso sinistra per effettuare la ricerca all'indietro o verso destra per effettuare la ricerca in avanti.
- Per effettuare una pausa di riproduzione di una registrazione vocale, premere *Pausa*. Premendo *Ascolta*, è possibile riprendere la riproduzione.
- Per ripetere la riproduzione di una registrazione vocale, premere Menu, quindi selezionare *Riproduzione* → *Ripeti*. La registrazione vocale viene nuovamente riprodotta.



Suggerimento Le registrazioni vocali ricevute o create personalmente sono file temporanei. È necessario salvare i file che si desidera conservare.

Invio di una registrazione vocale

È possibile effettuare l'invio di una registrazione vocale ad un altro dispositivo tramite connessione a infrarossi o Bluetooth, come messaggio e-mail o in un messaggio multimediale.

- Per inviare una registrazione vocale a un altro dispositivo mediante connessione a infrarossi, assicurarsi che la funzione a infrarossi sia attivata nel dispositivo di ricezione. Selezionare una registrazione vocale, premere Menu, selezionare *File* → *Invia*, quindi utilizzare l'opzione a infrarossi. La connessione a infrarossi viene stabilita in modo automatico e la registrazione vocale inviata al dispositivo di ricezione.
- Per trasferire una registrazione vocale mediante connessione Bluetooth, assicurarsi che la funzione Bluetooth sia attivata nel dispositivo di ricezione. Selezionare una registrazione vocale, premere Menu, selezionare *File* → *Invia*, quindi utilizzare l'opzione Bluetooth. Attivare la funzione Bluetooth sul dispositivo, ricercare il dispositivo di ricezione, selezionare quest'ultimo dall'elenco dei dispositivi disponibili, quindi selezionare *Invia*. Se i dispositivi sono associati e autorizzati o se viene confermato un codice di protezione, la registrazione vocale viene trasferita al dispositivo di ricezione non appena viene stabilita una connessione Bluetooth attiva.

Applicazioni multimediali

- Per inviare una registrazione vocale come messaggio e-mail, selezionare una registrazione vocale, premere Menu, selezionare *File* → *Invia*, quindi utilizzare l'opzione relativa ai messaggi e-mail. L'applicazione E-mail si apre automaticamente ed è possibile inviare la registrazione vocale come allegato di un messaggio e-mail.
- Per inserire una registrazione vocale in un messaggio multimediale, selezionare una registrazione vocale, premere Menu, selezionare *File* → *Invia*, quindi utilizzare l'opzione relativa ai messaggi multimediali. L'applicazione MMS si apre automaticamente ed è possibile inviare la registrazione vocale come allegato di un messaggio multimediale.

17. Calcolatrice

Mediante la *Calcolatrice*, è possibile eseguire calcoli, nonché memorizzare i risultati ottenuti per utilizzarli in un momento successivo. La *Calcolatrice standard* può essere utilizzata per effettuare calcoli semplici e la *Calcolatrice scientifica* per eseguire calcoli più complessi.



Nota:

Questa calcolatrice ha un livello di precisione limitato ed è stata progettata per calcoli semplici.

Accedere a *Desk* → *Office* → *Calcolatrice*.

■ Esecuzione di calcoli

- Per eseguire un calcolo, immettere il primo numero dell'operazione. Premere il tasto Tab, quindi selezionare la funzione appropriata dalla tabella delle funzioni. Immettere quindi il secondo numero e premere il tasto Invio.

Si noti che la calcolatrice esegue le operazioni nell'ordine in cui sono state immesse. Per modificare l'ordine delle operazioni, non è possibile utilizzare le parentesi.

- Per alternare tra la calcolatrice standard e quella scientifica, premere Menu, quindi selezionare *Visualizza* → *Standard* o *Scientifica*.
- Per impostare il segno di un numero su negativo o positivo, scrivere il numero, quindi premere *m* sulla tastiera.
- Per stampare un calcolo, premere Menu, quindi selezionare *Stampa* → *Stampa*.



Suggerimento Per visualizzare l'anteprima di stampa di una pagina, premere Menu, quindi selezionare *Anteprima di stampa* → *Stampa* nel menu.

Per modificare il layout della pagina, premere Menu, quindi selezionare *Imposta pagina*.

■ Uso della calcolatrice scientifica

Premere Menu, quindi selezionare *Visualizza* → *Scientifica*.

- Per eseguire un calcolo, immettere il primo numero dell'operazione. Premere il tasto Tab, quindi selezionare la funzione appropriata dalla tabella delle funzioni. Immettere quindi il secondo numero, nella tabella delle funzioni scorrere fino a =, quindi premere il tasto Invio.
- Per invertire una funzione, premere *i* sulla tastiera, quindi selezionare la funzione.
- Per modificare l'angolo, premere Menu, selezionare *Strumenti* → *Angolo*, quindi *Gradi*, *Radiani* o *Gradianti*. L'angolo corrente viene visualizzato nel campo in cui sono immessi i numeri.

■ Memorizzazione dei numeri

È possibile memorizzare fino a 26 numeri, tra cui calcoli non completi o risultati finali da utilizzare nei calcoli successivi.

1. Premere Ctrl+S. Accanto al valore viene visualizzata una freccia.
 2. Premere Maiusc + la lettera che si desidera assegnare al valore. La lettera viene visualizzata accanto alla freccia.
 3. Per memorizzare il valore, premere il tasto Invio.
- Per utilizzare un valore salvato, immettere la lettera assegnata al valore, quindi proseguire il calcolo.
 - Per cancellare tutti i valori memorizzati, premere Ctrl+D.

■ Impostazione del formato numerico della calcolatrice

- Per modificare il formato numerico, premere Menu, quindi selezionare *Strumenti* → *Formato numero*.

Selezionare:

- *Normale* — per mantenere il formato numerico predefinito
- *Fisso* — per impostare un numero fisso di posizioni decimali
- *Scientifico* — per impostare un numero stabilito di cifre

18. Orologio

In *Orologio*, è possibile visualizzare la data e l'ora della propria città e di quella di destinazione, nonché gestire gli allarmi della sveglia.

Accedere a [Desk](#) → [Orologio](#).

■ Utilizzo dell'orologio mondiale

- Per impostare la data e l'ora, premere Menu, quindi selezionare [Strumenti](#) → [Data e ora...](#)



Suggerimento È inoltre possibile aggiornare la data e l'ora automaticamente (servizio di rete). Selezionare questa impostazione dal pannello di controllo. [Vedere Data e ora a pagina 75.](#)

- Per alternare tra le informazioni della propria città e quelle della città di destinazione, premere il tasto Tab.
- Per modificare una città, selezionare la propria città o quella di destinazione, quindi premere [Cambia città](#).



Suggerimento Cambiando la propria città, l'orologio e gli eventi dell'agenda vengono aggiornati. Ciò risulta utile se, ad esempio, si desidera partecipare a conferenze telefoniche.

- Per visualizzare e gestire gli allarmi, premere [Sveglia](#).
- Per cambiare tipo di orologio, premere Menu, selezionare [Visualizza](#) → [Tipo di orologio](#), quindi [Analogico](#) o [Digitale](#).



Suggerimento Per attivare la vista ad un solo orologio e visualizzare le sole informazioni relative alla propria città corrente, premere Menu, quindi selezionare [Visualizza](#) → [Dettagli città remota](#).

■ Utilizzo di Sveglia

Se all'ora su cui è impostata la sveglia il dispositivo è spento, quest'ultimo si accende automaticamente e inizia ad emettere il tono di avviso. Se si preme [Stop/Stop](#), viene richiesto se si desidera attivare il dispositivo per le chiamate. Premere [No](#) per spegnere il dispositivo o [Sì](#) per effettuare e ricevere chiamate. Non premere [Sì](#) quando l'uso del telefono senza fili può causare interferenze o situazioni di pericolo.

- Per impostare l'allarme, premere [Nuovo allarme](#), quindi immettere l'ora di attivazione desiderata.
- Per modificare l'allarme, premere [Modifica allarme](#).
- Per rimuovere l'allarme, premere il tasto Backspace.

Quando l'allarme viene attivato, premere [Stop](#) per disattivarlo. Premere [Ripeti](#) per interrompere l'allarme.

■ Allarmi e promemoria

Allo scattare di un allarme impostato mediante l'orologio o l'agenda, viene visualizzata una nota di allarme.

- Per interrompere l'allarme, premere [Ripeti](#).



Suggerimento L'intervallo predefinito prima della ripetizione dell'allarme è di dieci minuti.

- Per disattivare l'allarme e mantenere la nota di allarme sullo schermo, premere [Muto](#).
- Per disattivare l'allarme e chiudere la nota di allarme, premere [Stop](#).

Se l'allarme non viene disattivato, questo si arresterà automaticamente dopo 15 minuti. La nota di allarme rimane sullo schermo.

■ Città e paesi

Modifica delle città

- Per modificare una città, selezionare la città desiderata, quindi premere [Cambia città](#). Selezionare la nuova città dall'elenco, quindi premere [Seleziona](#).

È possibile individuare la posizione della città nella cartina.



Suggerimento Digitare il nome della città desiderata nel campo di ricerca.



Suggerimento Premere Menu, quindi selezionare [File](#) → [Nuova città...](#) per aggiungere una nuova città all'elenco.

La modifica della propria città potrebbe influenzare l'ora di sistema generale del dispositivo.

Individuazione delle città nella cartina del mondo

- Per impostare la posizione della città, selezionare [File](#) → [Nuova città...](#) o [Modifica](#) → [Dettagli città...](#), quindi premere [Imposta posizione](#). Scorrere sulla cartina fino alla sede della città desiderata, quindi premere [OK](#).

Creazione e modifica di voci di paesi

- Per creare nuovi paesi o modificare quelli esistenti, selezionare *File* → *Nuovo Paese/Regione...* o *Modifica* → *Dettagli Paese/Regione...*. Immettere il nuovo nome *Paese/Regione*, selezionare il campo *Prefisso*, quindi immettere il nuovo numero.

In caso di modifica di un paese esistente, è inoltre possibile modificarne la capitale.

Creazione e modifica delle voci di città

- Per creare o modificare le voci di città, selezionare *File* → *Nuova città...*, quindi immettere il nome della città.

È inoltre possibile definire le opzioni che seguono:

- *Paese/Regione* — Selezionare un paese dall'elenco.
- *Prefisso* — Immettere il codice utilizzato per effettuare una chiamata verso la città.
- *Area ora legale* — Selezionare un fuso orario.
- *Fuso orario GMT* — Selezionare la differenza oraria tra la città e l'ora GMT.
- *Latitudine* e *Longitudine* — Immettere le coordinate di una città oppure premere *Imposta posizione* per individuare la città sulla cartina del mondo.

19. Connettività

Esistono vari tipi di connettività utilizzabili con il presente dispositivo. È possibile utilizzare metodi di connettività senza fili quali connessione LAN senza fili, Bluetooth o a infrarossi oppure un collegamento mediante cavo USB (Universal Serial Bus) per Nokia PC Suite o la modalità Passthrough (attraversamento) IP.

■ LAN senza fili (Wi-Fi)

È possibile definire i punti di accesso per la LAN senza fili in modo da utilizzarla per l'accesso a Internet per le applicazioni che necessitano di una connessione a Internet. [Vedere LAN senza fili a pagina 79.](#)

Impostazione di una rete "ad hoc"

Con applicazioni di terzi, le reti "ad hoc" consentono alle stazioni senza fili di comunicare direttamente senza alcun punto di accesso LAN senza fili. Un utente crea la rete "ad hoc" alla quale si uniscono altri utenti.

Per la rete "ad hoc", occorre innanzitutto creare un punto di accesso a Internet.

Per creare un punto di accesso a Internet per una rete "ad hoc"

1. Selezionare *Desk* → *Strumenti* → *Pann. Contr.*, quindi *Connessioni* → *Impostazione Internet*.
2. Premere *Nuovo*. È possibile utilizzare un punto di accesso esistente come base per il nuovo: dopo avere premuto *Nuovo*, premere *Sì*, selezionare il punto di accesso dall'elenco, quindi premere *OK*.
3. Definire le impostazioni.
 - *Nome impostazioni Internet* — Specificare un nome descrittivo da assegnare alla connessione.
 - *Tipo impostazioni Internet* — Selezionare LAN senza fili come tipo di connessione.
 - *ID di rete* — Selezionare l'ID di rete in base alla rete di destinazione a cui si desidera accedere mediante il punto di accesso a Internet. È possibile rinominare gli ID di rete, nonché crearne di nuovi. L'uso dell'ID di rete corretto garantisce che il traffico di dati venga indirizzato direttamente alla rete di destinazione desiderata. In particolare modo, il software VPN (Virtual Private Network) potrebbe limitare il traffico di dati di una rete di destinazione specifica.
 - *Modalità rete* — Selezionare *Ad hoc*.
 - *Nome della rete* — Assegnare un nome alla rete.
 - *Modalità protezione* — Selezionare *WEP* se per eseguire l'autenticazione si desidera utilizzare una chiave WEP (Wired Equivalent Privacy).
4. Se come modalità di protezione è stato selezionato *WEP*, sarà necessario effettuare anche le impostazioni riportate di seguito.
 - *Indice chiave WEP* — Selezionare un numero per la chiave WEP.
 - *Lunghezza chiave WEP* — Selezionare la lunghezza corretta della chiave. I valori supportati per la lunghezza delle chiavi sono 40, 104 e 232 bit. Maggiore è il numero di bit nella chiave, superiore sarà il livello di protezione.
 - *Tipo chiave WEP* — Selezionare se immettere i dati relativi alla chiave WEP nel formato esadecimale (*HEX*) o di testo (*ASCII*).
 - *Dati chiave WEP* — Immettere i dati relativi alla chiave WEP. Il numero di caratteri che è possibile immettere dipende dalla lunghezza della chiave selezionata. Ad esempio, chiavi di lunghezza pari a 40 bit possono essere composte da 5 caratteri alfanumerici o da 10 caratteri esadecimali.
5. Una volta effettuate tutte le impostazioni, premere *Fine* o *Chiudi*. Qualora fosse necessario effettuare impostazioni avanzate, premere *Avanzate*. [Vedere Configurazione delle impostazioni avanzate del punto di accesso a Internet a pagina 72.](#)

■ Connessione mediante cavo

È possibile collegare il dispositivo a un PC compatibile utilizzando un cavo DKU-2 (USB). Collegare il cavo alla parte inferiore del dispositivo. [Vedere Figura Tasti e connettori a pagina 10.](#)

È inoltre possibile collegare il cavo al supporto da tavolo del dispositivo. Se il cavo viene collegato al supporto da tavolo, il connettore del cavo deve essere collegato al contrario.

Prima di poter utilizzare la connessione mediante cavo, è necessario installare il driver DKU-2 nel PC. Per ulteriori informazioni, consultare il CD-ROM contenuto nella confezione oppure il sito Web www.nokia.com.

Passthrough IP

È inoltre possibile utilizzare un cavo per la modalità *Passthrough IP*, in cui il dispositivo impiega la connessione Internet di un computer. Passthrough IP può essere utilizzato allo stesso modo di un punto di accesso a Internet, ad esempio per la navigazione o la sincronizzazione remota.

Connettività

Si noti che Passthrough IP non può essere utilizzato insieme a Nokia PC Suite. Le impostazioni relative alla connessione mediante cavo possono essere effettuate nel [Pann. Contr. Vedere Configurazione cavo a pagina 80](#).

Non è possibile attivare il modem, se nelle impostazioni di collegamento tramite cavo viene selezionato [Passthrough IP](#). È necessario utilizzare [Connessione PC Suite](#) oppure [Passthrough IP prioritario rispetto a PC Suite](#) senza alcuna connessione Passthrough IP attiva.

■ Bluetooth

Questo dispositivo è conforme alle specifiche Bluetooth 1.1 che supportano i seguenti profili: Generic Access Profile, Service Discovery Profile, Serial Port Profile, Dial-Up Networking Profile, Generic Object Exchange Profile, Object Push profile, File Transfer Profile e Handsfree Profile. Per garantire l'interoperabilità con altri dispositivi che supportano la tecnologia Bluetooth, usare accessori approvati Nokia per questo modello. Rivolgersi ai produttori degli altri dispositivi per accertarne la compatibilità con questo dispositivo.

Potrebbero esserci delle limitazioni relative all'uso della tecnologia Bluetooth in alcuni paesi. Rivolgersi alle autorità locali o al proprio operatore.

Le funzioni che utilizzano la tecnologia Bluetooth o che consentono a tale funzioni di operare in background mentre si usano altre funzioni, aumentano il consumo della batteria e ne riducono la durata.

La tecnologia Bluetooth consente di stabilire connessioni senza fili gratuite tra dispositivi posti ad una distanza massima di 10 metri. La connessione Bluetooth può essere utilizzata per l'invio di immagini, video, testi, biglietti da visita, note di agenda o per la connessione senza fili a dispositivi, quali computer, mediante la tecnologia Bluetooth.

Poiché i dispositivi che si avvalgono della tecnologia Bluetooth comunicano utilizzando onde radio, non è necessario che si trovino l'uno di fronte all'altro, ma solo entro un raggio massimo di 10 metri di distanza, sebbene la connessione possa essere soggetta a interferenze causate da ostacoli quali pareti o altri dispositivi elettronici.

Attivando la funzione Bluetooth per la prima volta, viene richiesto di fornire un nome da assegnare al dispositivo.

Impostazioni relative alla connessione Bluetooth

- Per modificare le impostazioni relative alla connessione Bluetooth, selezionare [Desk](#) → [Strumenti](#) → [Pann. Contr.](#), quindi [Connessioni](#) → [Bluetooth](#). Selezionare la pagina [Impostazioni](#).

Definire le seguenti opzioni:

- [Bluetooth attivo](#) — Selezionare [Sì](#) per attivare la connessione Bluetooth. Selezionando [No](#), tutte le connessioni Bluetooth attive vengono terminate e non sarà possibile utilizzare la funzione Bluetooth per l'invio o la ricezione di dati.
- [Visibilità proprio telefono](#) — Selezionare [Visibile a tutti](#) affinché il dispositivo possa essere individuato da altri dispositivi Bluetooth. Selezionando [Nascosto](#), il dispositivo non verrà individuato da altri dispositivi.
- [Proprio nome utente Bluetooth](#) — Definire un nome da assegnare al dispositivo, composto da un massimo di 247 caratteri.

Una volta attivata la funzione Bluetooth e modificata la visibilità impostandola su [Visibile a tutti](#), il dispositivo e il relativo nome diventano visibili ad altri utenti di dispositivi con tecnologia Bluetooth.



Suggerimento Per attivare o disattivare la funzione Bluetooth, premere [Chr+!\[\]\(235bfe13ebf007ce2eea9e689707fac7_img.jpg\)](#).

Se la funzione Bluetooth è stata disattivata a seguito dell'impostazione del modo d'uso [Fuori rete](#), è necessario riattivarla manualmente.

Invio di dati mediante connessione Bluetooth

I diritti di copyright potrebbero impedire la copia, la modifica, il trasferimento o l'inoltro di alcune immagini, toni di chiamata e altri elementi.

È possibile attivare una sola connessione Bluetooth alla volta.

1. Aprire l'applicazione in cui è memorizzato l'oggetto da inviare. Ad esempio, per inviare una fotografia a un altro dispositivo, aprire l'applicazione [Immagini](#).
2. Selezionare l'oggetto da inviare, premere Menu, quindi selezionare [File](#) → [Invia](#) → [Via Bluetooth](#).
3. Se precedentemente è stata effettuata una ricerca dei dispositivi Bluetooth, viene innanzitutto visualizzato l'elenco contenente i risultati. Vengono visualizzati l'icona e il nome del dispositivo. Per avviare una nuova ricerca, premere [Cerca ancora](#). Per interrompere la ricerca, premere [Stop](#).
4. Selezionare il dispositivo con cui si desidera stabilire la connessione, quindi premere [Invia](#).
5. Se per la trasmissione dei dati occorre effettuare l'associazione all'altro dispositivo, viene richiesto di immettere un codice di accesso. Creare un codice di accesso personale (valore numerico composto da 1 a 16 caratteri), quindi concordare con l'utente dell'altro dispositivo Bluetooth l'uso dello stesso codice. Il codice di accesso viene utilizzato una sola volta e non è necessario memorizzarlo. I dispositivi privi di un'interfaccia utente dispongono di un codice di accesso preimpostato. Dopo avere effettuato l'associazione, il dispositivo viene salvato nella pagina [Dispositivi associati](#).

6. Una volta stabilita la connessione, viene visualizzato il messaggio *Invio in corso...*

Ricezione di dati mediante connessione Bluetooth

Per ricevere dati utilizzando la connessione Bluetooth, attivare la funzione Bluetooth, quindi selezionare l'opzione *Visibile a tutti*.

Se si ricevono dati mediante connessione Bluetooth da un dispositivo non autorizzato, viene richiesto se si desidera accettare il messaggio Bluetooth. Se si accetta, il messaggio viene salvato nella cartella Ricevuti dell'applicazione *Messaggi*.

Associazione a un dispositivo

Per associazione si intende autenticazione. L'associazione a un dispositivo consente di velocizzare e semplificare le ricerche dei dispositivi.

Accedere a *Desk* → *Strumenti* → *Pann. Contr.*, quindi selezionare *Connessioni* → *Bluetooth*.

- Per effettuare l'associazione a un dispositivo, selezionare la pagina *Dispositivi associati*. Premere *Nuova*, quindi *Inizio* per avviare la ricerca dei dispositivi. Selezionare il dispositivo a cui si desidera effettuare l'associazione, quindi premere *Associa*. Immettere il codice di accesso, quindi premere *OK*.





Suggerimento Per poter effettuare l'associazione, è necessario che gli utenti dei dispositivi che si avvalgono della tecnologia Bluetooth concordino l'uso dello stesso codice di accesso per entrambi i dispositivi. I dispositivi privi di un'interfaccia utente dispongono di un codice di accesso preimpostato.

- Per annullare l'associazione, selezionare la pagina *Dispositivi associati*. Selezionare il dispositivo di cui si desidera annullare l'associazione, quindi premere *Elimina*.
- Per assegnare un nome abbreviato a un dispositivo associato, selezionare la pagina *Dispositivi associati*. Selezionare il dispositivo di cui si desidera modificare il nome, quindi premere *Modifica*. Nel campo *Assegna nome abbreviato*, è possibile definire un nome abbreviato (pseudonimo, alias) che consente di riconoscere un dispositivo specifico. Tale nome viene salvato nella memoria del dispositivo e non può essere visualizzato da altri utenti di dispositivi Bluetooth.
- Per impostare o annullare l'autorizzazione di un dispositivo per la connessione, selezionare la pagina *Dispositivi associati*. Selezionare il dispositivo desiderato, quindi premere *Modifica*. Passare al campo *Autorizzazione connessione dispositivo*, quindi selezionare *Sì*. È possibile che le connessioni tra il dispositivo in uso e l'altro dispositivo vengano stabilite a propria insaputa. Non è infatti necessaria alcuna accettazione o autorizzazione separata. Selezionare *Sì* per i dispositivi in uso, ad esempio il PC, o per i dispositivi appartenenti a persone di fiducia. Accanto ai dispositivi autorizzati presenti nell'elenco dei dispositivi associati viene visualizzata l'icona . Impostando l'opzione su *No*, le richieste di connessione provenienti dal presente dispositivo dovranno essere accettate separatamente ogni volta.
- Per stabilire la connessione a un dispositivo Bluetooth, selezionare la pagina *Dispositivi associati*. Selezionare il dispositivo dall'elenco, premere *Modifica*, quindi *Connetti*. Questa opzione è disponibile solo per i dispositivi audio che richiedono connessioni Bluetooth più stabili, ad esempio auricolari o kit veicolari Bluetooth. È necessario che tali dispositivi supportino la specifica Bluetooth 1.1 e il modo d'uso Vivavoce. Per terminare la connessione al dispositivo selezionato, premere *Disconnetti*.

Termine di una connessione Bluetooth

Una connessione Bluetooth viene chiusa automaticamente al termine dell'invio o della ricezione di dati. Solo se vengono utilizzati Nokia PC Suite e alcuni accessori quali un auricolare, è possibile mantenere la connessione, anche nel caso in cui quest'ultima non venga impiegata attivamente.

Verifica dello stato della connessione Bluetooth

-  La connessione Bluetooth è attiva
-  Se l'icona lampeggia, significa che il dispositivo in uso sta tentando di stabilire la connessione all'altro dispositivo.
-  Se l'icona viene visualizzata ininterrottamente, significa che la connessione Bluetooth è attiva.

■ Infrarossi

Non puntare il raggio infrarosso negli occhi e inoltre evitare che interferisca con altri dispositivi a infrarossi. Questo dispositivo è un prodotto laser di Classe 1.

È possibile utilizzare la connessione a infrarossi per l'invio e la ricezione di file da altri dispositivi a infrarossi.

1. Assicurarsi che le porte a infrarossi dei dispositivi si trovino l'una di fronte all'altra. La posizione dei dispositivi è più importante dell'angolazione o della distanza.
2. Premere **Chr+** .

Per terminare la connessione a infrarossi, premere di nuovo **Chr+** .

■ Modem

È possibile utilizzare il presente dispositivo come un modem insieme a un computer compatibile.

Accedere a [Desk](#) → [Strumenti](#) → [Modem](#).

Prima di poter utilizzare il dispositivo come modem, è necessario assicurarsi che:

- Sul computer sia installato il software di comunicazione dati corretto.
- Sia stato effettuato l'abbonamento ai servizi di rete appropriati presso il fornitore di servizi o il fornitore di servizi Internet.
- Sul computer siano installati i driver corretti. Occorre installare i driver (USB) DKU-2 per la connessione mediante cavo e potrebbe inoltre essere necessario installare o aggiornare i driver Bluetooth o a infrarossi.
- Si consiglia di avere Nokia Modem Options installato sul computer.

Per ulteriori informazioni, accedere al sito Web all'indirizzo www.nokia.com e consultare il manuale d'uso di Nokia PC Suite.

- Per collegare il dispositivo a un computer compatibile utilizzando la connessione a infrarossi, premere [Attiva](#). Per terminare la connessione, premere [Disattiva](#).



Suggerimento Per utilizzare il dispositivo come modem mediante una connessione Bluetooth o tramite cavo, è necessario collegare il dispositivo a un computer compatibile, quindi attivare il modem dal computer.

Si noti che quando il dispositivo viene utilizzato come modem, potrebbe non essere possibile impiegare alcune delle altre funzioni di comunicazione.

■ Configurazione remota (servizio di rete)

L'applicazione [Gestione dispositivi](#) consente di effettuare le impostazioni di connessione, ad esempio quelle relative a messaggi e-mail, multimediali o Internet.

Accedere a [Desk](#) → [Strumenti](#) → [Gestione dispositivi](#).

La connessione di configurazione remota viene solitamente avviata dal server quando risulta necessario effettuare l'aggiornamento delle impostazioni relative al dispositivo.

- Per avviare una sessione di configurazione, selezionare un profilo dall'elenco, quindi premere [Connetti](#). Se non è stato definito alcun profilo di configurazione remota, occorre innanzitutto crearne uno nuovo.
- Per disattivare la configurazione, selezionare un profilo, premere Menu, quindi selezionare [Strumenti](#) → [Disattiva configurazione](#). Non è possibile ricevere le impostazioni di configurazione dai server di configurazione per cui si dispone di un profilo.

Una volta terminata la sessione di configurazione, è possibile visualizzare le informazioni relative allo stato.

- Per aprire il registro di configurazione, selezionare un profilo, quindi premere [Registro di configurazione](#). Nel file di registro viene visualizzato lo stato di configurazione più recente del profilo selezionato.

Creazione di un nuovo profilo server di configurazione

Il profilo server di configurazione contiene le impostazioni del server remoto. Qualora fosse necessario accedere a vari server, è possibile creare più profili.

È possibile ricevere le impostazioni relative al profilo server di configurazione come messaggio speciale inviato dal fornitore di servizi.

1. Se non è stato definito alcun profilo, premere [Nuovo](#); diversamente, premere Menu, quindi selezionare [File](#) → [Nuovo](#).
2. Se sono stati definiti dei profili, è possibile selezionare l'opzione che consente di copiare i valori di un profilo esistente per utilizzarli come base per il nuovo profilo.
3. Viene visualizzata la finestra di dialogo [Impostazioni modo d'uso](#).

Nelle varie pagine della finestra di dialogo, definire le seguenti impostazioni:

- [Nome server](#) — Digitare un nome da assegnare al server di configurazione.
- [ID server](#) — Digitare l'ID univoco da utilizzare per identificare il server di configurazione. Per ottenere il valore corretto, rivolgersi al fornitore di servizi o all'amministratore del sistema.
- [Password](#) — Digitare una password che consente al server di identificare il dispositivo. Confermare la password.
- [Attiva](#) — Selezionare [Sì](#) per consentire al server di avviare una sessione di configurazione.
- [Accettata](#) — Selezionare [Sì](#) affinché il server non richieda la conferma al momento dell'avvio di una sessione di configurazione.
- [Tipo connessione](#) — Selezionare la modalità di connessione al server.
- [Punto di accesso](#) — Selezionare il punto di accesso da utilizzare per la connessione dati al server.
- [Indirizzo host](#) — Digitare l'indirizzo URL del server. Per ottenere il valore corretto, rivolgersi al fornitore di servizi o all'amministratore del sistema.

Connettività

- **Porta** — Digitare il numero di porta del server. Per ottenere il valore corretto, rivolgersi al fornitore di servizi o all'amministratore del sistema.
- **Nome utente** — Immettere l'ID utente per il server di configurazione. Per ottenere l'ID utente corretto, rivolgersi al fornitore di servizi o all'amministratore del sistema.
- **Password** — Digitare la password per il server di configurazione. Confermarla nel campo **Conferma password**. Per ottenere la password corretta, rivolgersi al fornitore di servizi o all'amministratore del sistema.
- Per modificare le impostazioni relative al profilo di configurazione, selezionare il profilo desiderato, quindi premere **Modifica**.
- Per eliminare un profilo, selezionare quello desiderato, quindi premere il tasto Backspace.



Suggerimento Se f you have deleted or modified the predefined PC Suite profile, you can restore it by pressing Menu, and selecting **Strumenti** → **Ripristina profilo PC Suite**.

20. Collegamenti

Di seguito sono riportate alcune combinazioni di tasti di scelta rapida disponibili nel dispositivo.

■ Combinazioni di tasti di scelta rapida generali

Tali collegamenti sono disponibili nella maggior parte delle applicazioni.

Ctrl+N	Nuovo
Ctrl+O	Apri
Maiusc+Ctrl+S	Salva con nome
Ctrl+S	Salva
Ctrl+P	Stampa
Maiusc+Ctrl+V	Anteprima di stampa
Maiusc+Ctrl+U	Imposta pagina
Ctrl+X	Taglia
Ctrl+C	Copia
Maiusc+Ctrl+Z	Modifica
Ctrl+V	Incolla
Ctrl+A	Seleziona tutto
Ctrl+D	Elimina
Ctrl+Z	Annulla
Ctrl+M	Sposta
Ctrl+F	Trova
Maiusc+Ctrl+G	Successivo
Maiusc+Ctrl+P	Precedente
Ctrl+I	Ordina
Ctrl+T	Schermo intero
Maiusc+Ctrl+E	Zoom
Maiusc+Ctrl+L	Registro
Maiusc+Backspace	Elimina il testo da destra
Chr+Tab	Alterna tra applicazioni aperte
Chr+lettera	Inserisci un carattere accentata
Chr+Telefono	Richiama l'ultimo numero chiamato
Ctrl+Telefono	Apri la vista Ultime chiamate nell'applicazione Telefono
Chr+Messaggi	Recupera e-mail

■ Combinazioni di tasti di scelta rapida relative ad applicazioni specifiche

Desk

Ctrl+P	Proprietà
Maiusc+Ctrl+M	Accedi al gruppo di applicazioni personali
Ctrl+Preferito	Imposta la funzione del tasto Preferito
Maiusc+Ctrl+S	Mostra in gruppi

Telefono

Maiusc+Ctrl+B	Blocco chiamate
Maiusc+Ctrl+M	Segreterie telefoniche

Collegamenti

Maiusc+Ctrl+O	Altre impostazioni
Ctrl+P	Visualizza numero di serie (IMEI)
Maiusc+Ctrl+P	Impostazioni dei modi d'uso
Maiusc+Ctrl+S	Chiamate rapide
Maiusc+Ctrl+V	Deviazione chiamate
Messaggi	
Maiusc+Ctrl+A	Recupera tutti i messaggi
Ctrl+B	Recupera i nuovi messaggi
Maiusc+Ctrl+B	Recupera i messaggi selezionati
Maiusc+Ctrl+F	Inoltra il messaggio selezionato
Maiusc+Ctrl+E	Rinomina la cartella selezionata
Ctrl+G o Chr+Messaggi	Recupera e-mail
Ctrl+L	Vai in rete o Vai fuori rete, se una connessione è attiva
Maiusc+Ctrl+N	Crea nuova cartella
Ctrl+Q	Proprietà
Ctrl+R	Rispondi
Maiusc+Ctrl+R	Rispondi a tutti
Ctrl+T	Espandi contenuto cartella
Maiusc+Ctrl+T	Impostazioni account
Ctrl+U	Disconnetti
Ctrl+Y	Cambia connessione
Maiusc+Ctrl+Z	Elimina i messaggi localmente

Web

Ctrl+B	Aggiungi a Preferiti
Maiusc+Ctrl+B	Preferiti
Ctrl+T	Modalità a schermo intero
Maiusc+Ctrl+D	Visualizza download
Ctrl+E	Chiudi il browser
Ctrl+G	Indietro
Maiusc+Ctrl+G	Inoltra
Ctrl+H	Vai a home page
Ctrl+K	Impostazioni
Maiusc+Ctrl+O	Apri un file
Ctrl+R	Ricarica
Ctrl+U	Disconnetti
Ctrl+Y	Cambia connessione
Ctrl+Z	Interrompi

Rubrica

Maiusc+Ctrl+B	Nuovo database Rubrica
Maiusc+Ctrl+C	Copia in
Maiusc+Ctrl+D	Rimuovi immagine
Ctrl+K	Impostazioni
Maiusc+Ctrl+M	Sposta in

Collegamenti

Maiusc+Ctrl+N	Crea nuovo gruppo
Maiusc+Ctrl+O	Inserisci immagine
Ctrl+R	Tono di chiamata
Ctrl+T	Modelli scheda

Documenti

Maiusc+Ctrl+A	Formatta allineamento paragrafo
Ctrl+B	Grassetto
Maiusc+Ctrl+B	Formatta elenchi puntati
Maiusc+Ctrl+D	Formatta bordi
Maiusc+Ctrl+F	Formatta carattere
Ctrl+G	Vai a pagina
Maiusc+Ctrl+G	Formatta stile
Ctrl+I	Corsivo
Maiusc+Ctrl+J	Visualizza dettagli dell'oggetto selezionato
Maiusc+Ctrl+K	Preferenze
Maiusc+Ctrl+N	Formatta interlinea
Maiusc+Ctrl+O	Inserisci oggetto
Ctrl+U	Sottolineato
Maiusc+Ctrl+Y	Formatta tabulazioni
Maiusc+Ctrl+Z	Modifica oggetto selezionato

Foglio calcolo

Maiusc+Ctrl+A	Formatta allineamento celle
Maiusc+Ctrl+B	Formatta bordi della cella
Maiusc+Ctrl+C	Inserisci nuovo grafico
Maiusc+Ctrl+D	Elimina cella
Maiusc+Ctrl+F	Formatta carattere
Maiusc+Ctrl+G	Inserisci interruzione di pagina
Ctrl+H	Rinomina foglio di calcolo
Maiusc+Ctrl+H	Formatta altezza riga
Maiusc+Ctrl+I	Inserisci funzione
Maiusc+Ctrl+N	Formatta numeri
Maiusc+Ctrl+O	Impostazioni
Ctrl+Q	Visualizza fogli di calcolo
Maiusc+Ctrl+R	Ricalcola
Ctrl+W	Inserisci nuovo foglio di calcolo
Maiusc+Ctrl+W	Formatta larghezza colonna
Maiusc+Ctrl+X	Cancella cella
Ctrl+Y	Inserisci celle

Presentazioni

Maiusc+Ctrl+A	Formatta allineamento
Maiusc+Ctrl+F	Formatta carattere
Maiusc+Ctrl+J	Formatta oggetto selezionato

Collegamenti

Maiusc+Ctrl+V Visualizza presentazione diapositive

Agenda

Ctrl+A Crea nuovo anniversario
Ctrl+Agenda Apri giorno corrente nella vista Giorno
Mausuc+Ctrl+D Sposta o elimina l'oggetto selezionato
Ctrl+E Crea nuovo evento
Ctrl+G Vai alla data
Ctrl+K Modifica impostazioni visualizzazione
Maiusc+Ctrl+K Modifica impostazioni generali
Maiusc+Ctrl+M Importa eventi
Ctrl+N Crea nuovo appuntamento
Ctrl+S Crea nuovo impegno
Ctrl+T Modifica data e ora

File manager

Maiusc+Ctrl+B Crea copia di backup nella memory card
Ctrl+E Espandi vista
Ctrl+H Mostra tutti i file
Maiusc+Ctrl+K Impostazioni
Mausuc+Ctrl+N Crea nuova cartella
Ctrl+O Comprimi vista
Ctrl+P Proprietà
Ctrl+R Rinomina oggetto selezionato
Maiusc+Ctrl+R Ripristina da memory card
Ctrl+U Passa al livello superiore

Immagini

Ctrl+B Immagine precedente
Ctrl+F Immagine successiva
Ctrl+R Ruota immagine

RealPlayer

Ctrl+B Clip precedente
Ctrl+F Clip successivo
Ctrl+M Disattiva audio

Lettole musicale

Ctrl+B Brano precedente
Ctrl+F Brano successivo
Ctrl+L Ripeti tutti
Ctrl+M Disattiva audio

Reg. vocale

Ctrl+L Ripeti
Ctrl+M Disattiva audio

Collegamenti

Calcolatrice

Ctrl+B

Maiusc+Ctrl+C

Maiusc+Ctrl+D

Ctrl+I

Ctrl+R

Maiusc+Ctrl+S

Ctrl+Y

Orologio

Maiusc+Ctrl+A

Ctrl+B

Ctrl+K

Maiusc+Ctrl+N

Maiusc+Ctrl+Q

Ctrl+T

Maiusc+Ctrl+W

Gestione dispositivi

Maiusc+Ctrl+C

Sottrai

Cancella tutto

Calcolatrice standard

Aggiungi

Richiama

Calcolatrice scientifica

Tabella funzioni

Sveglia

Disattiva allarme

Impostazioni sveglia

Aggiungi nuova città

Imposta tipo di orologio

Imposta data e ora

Orologio mondiale

Connetti

21. Trasmissione dati

Il presente dispositivo si avvale delle funzionalità di trasmissione dati delle reti GSM e WLAN per inviare MMS, messaggi di testo e messaggi e-mail e per stabilire connessioni con computer remoti.

È possibile effettuare connessioni dati dalla maggior parte delle località in cui funziona il dispositivo. Si consiglia, tuttavia, di spostare quest'ultimo nel punto in cui è presente il segnale più forte. La presenza di un segnale forte assicura una trasmissione efficiente dei dati. Le prestazioni delle comunicazioni dati cellulari differiscono da quelle della trasmissione su filo. Ciò è dovuto alle caratteristiche specifiche dell'ambiente cellulare. Durante le connessioni senza fili potrebbero verificarsi disturbi, distorsioni, nonché perdita di segnale o segnale debole.

■ Disturbi

L'interferenza radio proveniente da apparecchiature e attrezzature elettroniche e da altri telefoni influenza la qualità della trasmissione cellulare dei dati.

■ Roaming

Spostandosi tra aree in cui la copertura della rete cellulare o il punto di accesso WLAN variano, è possibile che il segnale si indebolisca. La rete è in grado di offrire all'utente un'area e una frequenza di copertura in cui il segnale risulti più potente. Il roaming di rete è disponibile anche nel caso in cui l'utente sia fermo, se il traffico di rete è particolarmente elevato. Il roaming potrebbe causare leggeri ritardi nella trasmissione.

■ Scariche elettrostatiche

Una scarica elettrostatica provocata da un dito o da un conduttore può determinare errori di funzionamento nei dispositivi elettronici. Tale scarica può produrre una visualizzazione distorta e un funzionamento instabile del software. Le connessioni cellulari possono diventare inaffidabili, i dati possono risultare alterati e la trasmissione può essere interrotta. In questi casi è necessario terminare l'eventuale chiamata in corso, spegnere il dispositivo (se acceso) e rimuovere la batteria. Inserire quindi nuovamente la batteria e stabilire una nuova connessione cellulare.

■ Punti morti e cadute di segnale

I punti morti sono le zone in cui è impossibile ricevere i segnali radio. Le cadute di segnale avvengono quando l'utente attraversa un'area in cui il segnale radio è bloccato o ha una potenza ridotta a causa di ostacoli geografici o strutturali.

■ Degrado del segnale

La distanza e gli ostacoli possono provocare segnali sfasati. Possono inoltre causare segnali riflessi. Entrambi i fenomeni si traducono in un indebolimento del segnale.

■ Segnale debole

A causa della distanza o di ostacoli, la potenza del segnale radio di un punto di accesso WLAN o di una cella può non essere sufficientemente forte o stabile per consentire una connessione dati affidabile per le comunicazioni. Per garantire una comunicazione ottimale, occorre tenere presente quanto segue:

- La connessione dati funziona al meglio quando il dispositivo è fermo. Si sconsiglia di tentare una comunicazione cellulare dei dati da un veicolo in movimento.
- Non collocare il dispositivo su una superficie metallica.
- Controllare che la potenza del segnale visualizzata nel dispositivo sia sufficiente. Spostando il dispositivo all'interno di una stanza, preferibilmente verso la finestra, il segnale potrebbe migliorare. Se il segnale non è abbastanza forte da consentire una chiamata vocale, non si potrà tentare alcuna connessione dati finché non si troverà un punto con un segnale migliore.

Informazioni sulla batteria

Il dispositivo è alimentato da una batteria ricaricabile. Si noti che le batterie nuove raggiungono il massimo delle prestazioni solo dopo essere state completamente caricate e scaricate per due o tre volte. La batteria può essere caricata e scaricata centinaia di volte, ma con l'uso si esaurisce. Quando i tempi di conversazione continua e di attesa risultano notevolmente ridotti rispetto al normale, è necessario acquistare una nuova batteria. Usare esclusivamente batterie approvate da Nokia e ricaricare la batteria solo con caricabatterie approvati da Nokia per questo dispositivo.

Scollegare il caricabatterie dalla presa elettrica e il dispositivo quando non viene usato. Non lasciare la batteria in carica per più di una settimana, in quanto una carica eccessiva può limitarne la durata. Se non utilizzata, una batteria anche completamente carica si scarica con il passare del tempo. Temperature estreme possono incidere sulla capacità di carica della batteria.

Non utilizzare le batterie per scopi diversi da quelli prescritti. Non utilizzare mai caricabatterie o batterie che risultino danneggiati.

Non mettere in corto la batteria. Ciò può accadere accidentalmente se, ad esempio, si tengono in tasca o in uno stesso contenitore una batteria di riserva e un oggetto metallico, come una moneta, un fermaglio o una penna, e ciò mette a diretto contatto i poli + e - della batteria (le linguette metalliche sulla batteria), con conseguenti possibili danni per la batteria o l'oggetto in questione.

Lasciare la batteria in ambienti caldi o freddi, come ad esempio in un'auto completamente chiusa in piena estate o pieno inverno, ridurrà la capacità e la durata della batteria stessa. Cercare sempre di tenere la batteria a una temperatura compresa tra 15°C e 25°C (59°F e 77°F). Un dispositivo con una batteria calda o fredda può temporaneamente non funzionare, anche se la batteria è completamente carica. Il rendimento delle batterie è notevolmente ridotto a temperature inferiori al punto di congelamento.

Non gettare le batterie nel fuoco! Smaltire le batterie rispettando le normative locali. Riciclarle, quando possibile. Non gettare le batterie nei rifiuti domestici.

PRECAUZIONI E MANUTENZIONE

Questo dispositivo, particolarmente curato nel design, è un prodotto molto sofisticato e deve essere trattato con cura. I suggerimenti di seguito riportati aiuteranno l'utente a tutelare i propri diritti durante il periodo di garanzia.

- Evitare che il dispositivo si bagni. La pioggia, l'umidità e tutti i tipi di liquidi o la condensa contengono sostanze minerali corrosive che possono danneggiare i circuiti elettronici. Se il dispositivo si bagna, rimuovere la batteria e asciugare completamente il dispositivo prima di reinstallarla.
- Non usare o lasciare il dispositivo in ambienti particolarmente polverosi o sporchi, in quanto potrebbero venire irrimediabilmente compromessi i meccanismi.
- Non lasciare il dispositivo in ambienti particolarmente caldi. Temperature troppo elevate possono ridurre la durata dei circuiti elettronici, danneggiare le batterie e deformare o fondere le parti in plastica.
- Non lasciare il dispositivo in ambienti particolarmente freddi. Quando, infatti, esso raggiunge la sua temperatura normale, al suo interno può formarsi della condensa che può danneggiare le schede dei circuiti elettronici.
- Non tentare di aprire il dispositivo in modi diversi da quelli indicati nel manuale.
- Non fare cadere, battere o scuotere il dispositivo poiché i circuiti interni e i meccanismi del dispositivo potrebbero subire danni.
- Non usare prodotti chimici corrosivi, solventi o detersivi aggressivi per pulire il dispositivo.
- Non dipingere il dispositivo. La vernice può inceppare i meccanismi impedendone l'uso corretto.
- Usare un panno morbido, pulito e asciutto per pulire qualsiasi tipo di lenti (come, ad esempio le lenti della fotocamera, del sensore di prossimità e del sensore di luminosità).
- Utilizzare solo l'antenna in dotazione o altra antenna approvata. Un'antenna non approvata ed eventuali modifiche o alterazioni alla stessa potrebbero danneggiare il dispositivo e violare le norme relative agli apparati radio.

Tutti i suggerimenti sopra riportati sono validi per il dispositivo, la batteria, il caricabatterie o qualunque altro accessorio. In caso di malfunzionamento di uno qualsiasi di questi dispositivi, rivolgersi al più vicino centro di assistenza tecnica qualificato.

Informazioni aggiuntive sulla sicurezza

■ Ambiente operativo

Attenersi a qualunque disposizione specifica in vigore nel luogo in cui ci si trova e spegnere sempre il dispositivo quando ne è vietato l'uso o quando il suo utilizzo può causare interferenze o situazioni di pericolo. Usare il dispositivo solo nella normale posizione di funzionamento. Per garantire la conformità con le direttive che regolano l'esposizione alle radiofrequenze, utilizzare solo accessori omologati da Nokia per l'uso con questo dispositivo. Quando il dispositivo è acceso e a contatto con il corpo, utilizzare sempre una custodia omologata.

■ Apparecchiature mediche

L'uso di qualunque apparecchiatura ricetrasmittente, compresi i telefoni senza fili, può causare interferenze sul funzionamento di apparecchiature mediche prive di adeguata protezione. Consultare un medico o la casa produttrice dell'apparecchiatura medica che interessa per sapere se è adeguatamente schermata da segnali a radiofrequenza e per avere maggiori informazioni in proposito. Spegnerne il dispositivo all'interno di strutture sanitarie in cui siano esposte disposizioni a riguardo. Ospedali o strutture sanitarie in genere possono fare uso di apparecchiature che potrebbero essere sensibili a segnali a radiofrequenza.

Pacemaker

Le case produttrici di pacemaker raccomandano di mantenere una distanza minima di 15,3 cm tra un telefono senza fili e un pacemaker al fine di evitare possibili interferenze con il pacemaker stesso. Tali raccomandazioni sono conformi con l'attività di ricerca indipendente e le raccomandazioni di Wireless Technology Research. I portatori di pacemaker devono osservare le seguenti precauzioni:

- Tenere sempre il dispositivo a più di 15,3 cm dal proprio pacemaker quando il dispositivo è acceso.
- Non tenere il dispositivo nel taschino (a contatto con il petto); e
- Tenere il dispositivo sull'orecchio del lato opposto al pacemaker, al fine di ridurre al minimo le potenziali interferenze.
- Se, per qualsiasi motivo, si sospetta il verificarsi di un'interferenza, spegnere immediatamente il dispositivo.

Apparecchi acustici

Alcuni dispositivi senza fili digitali possono interferire con alcuni apparecchi acustici. Se si verificano delle interferenze, rivolgersi al proprio operatore.

■ Veicoli

Segnali a radiofrequenza possono incidere negativamente su sistemi elettronici non correttamente installati o schermati in modo inadeguato presenti all'interno di veicoli a motore come, ad esempio, sistemi di iniezione elettronica, sistemi elettronici ABS, sistemi elettronici di controllo della velocità, air bag. Per ulteriori informazioni, rivolgersi alla casa costruttrice del veicolo o dell'apparecchio che è stato aggiunto o a un suo rappresentante.

Soltanto personale qualificato dovrebbe prestare assistenza tecnica per il dispositivo oppure installare il dispositivo in un veicolo. Un'installazione difettosa o una riparazione male eseguita può rivelarsi pericolosa e far decadere qualsiasi tipo di garanzia applicabile al dispositivo. Eseguire controlli periodici per verificare che tutto l'impianto del dispositivo senza fili all'interno del proprio veicolo sia montato e funzioni regolarmente. Non tenere o trasportare liquidi infiammabili, gas o materiali esplosivi nello stesso contenitore del dispositivo, dei suoi componenti o dei suoi accessori. Nel caso di autoveicoli dotati di air bag, si ricordi che l'air bag si gonfia con grande forza. Non collocare oggetti, compresi apparecchi senza fili, sia portatili che fissi, nella zona sopra l'air bag o nell'area di espansione dell'air bag stesso. Se un dispositivo senza fili è installato impropriamente all'interno di un veicolo, qualora si renda necessario l'uso dell'air bag, possono verificarsi seri danni alle persone.

L'uso del dispositivo in aereo è proibito. Spegnerne il dispositivo prima di salire a bordo di un aereo. L'utilizzo di dispositivi senza fili e digitali in aereo può essere pericoloso per il funzionamento dell'aeromobile, può interferire sulla rete telefonica senza fili e può essere illegale.

■ Aree a rischio di esplosione

Spegnerne il dispositivo quando ci si trova in aree con un'atmosfera potenzialmente esplosiva e seguire tutti i segnali e tutte le istruzioni indicate. Le aree a rischio di esplosione includono quelle in cui verrebbe normalmente richiesto di spegnere il motore del proprio veicolo. Eventuali scintille in tali aree possono provocare un'esplosione o un incendio causando seri danni fisici o perfino la morte. Spegnerne il dispositivo in prossimità dei distributori di carburante nelle stazioni di servizio. Attenersi strettamente a qualunque disposizione relativa all'uso di apparecchiature radio nei depositi di carburante, nelle aree di immagazzinaggio e distribuzione di combustibili, negli stabilimenti chimici o in luoghi in cui sono in corso operazioni che prevedono l'uso di materiali esplosivi. Le aree a rischio di esplosione sono spesso, ma non sempre, chiaramente indicate. Tra queste vi sono le aree sottocoperta sulle imbarcazioni; le strutture di trasporto o



immagazzinaggio di sostanze chimiche; i veicoli che usano gas liquidi di petrolio, cioè GPL (come il propano o butano) e aree con aria satura di sostanze chimiche o particelle, come grani, polvere e polveri metalliche.

■ Chiamate ai numeri di emergenza



Importante: I telefoni senza fili, tra cui questo dispositivo, operano su reti terrestri cellulari e utilizzano radiosegnali e funzioni programmate dall'utente. Per questo motivo, non è possibile garantire il collegamento in qualunque condizione. Nel caso di comunicazioni di vitale importanza, ad esempio, per le emergenze mediche, non confidare mai esclusivamente nei telefoni senza fili.

Per effettuare una chiamata di emergenza, fare quanto segue:

1. Se il dispositivo è spento, accenderlo. Controllare che il segnale sia sufficientemente forte.
Alcune reti potrebbero richiedere l'appropriato inserimento nel dispositivo di una carta SIM valida.
2. Premere  tante volte quante sono necessarie per azzerare il display in modo che il dispositivo sia pronto per chiamare.
3. Digitare il numero di emergenza del luogo in cui ci si trova. I numeri di emergenza variano da località a località.
4. Premere il tasto .

Se sono attive determinate funzioni, potrebbe essere necessario disattivarle prima di poter effettuare una chiamata di emergenza. Consultare questo manuale o rivolgersi al proprio operatore per ulteriori informazioni. Quando si effettuano chiamate ai numeri di emergenza, fornire tutte le informazioni necessarie cercando di essere il più precisi possibile. Il proprio dispositivo senza fili potrebbe essere l'unico mezzo di comunicazione disponibile sul luogo di un incidente e pertanto terminare la chiamata solo quando si sarà stati autorizzati a farlo.

■ Informazioni sulla certificazione (SAR)

QUESTO DISPOSITIVO È CONFORME AI REQUISITI DELLE DIRETTIVE INTERNAZIONALI VIGENTI PER L'ESPOSIZIONE ALLE ONDE RADIO.

Il dispositivo cellulare è un ricetrasmittitore radio. È stato ideato e prodotto per non superare i limiti per l'esposizione ai segnali a radiofrequenza raccomandati dalle direttive internazionali (ICNIRP). Questi limiti sono parte integrante delle direttive generali e servono a definire i livelli consentiti di irradiazione da radiofrequenza per l'intera popolazione. Le direttive sono state elaborate da organizzazioni scientifiche indipendenti in seguito ad ampie e periodiche analisi di studi scientifici. Queste direttive garantiscono un notevole margine di sicurezza mirato alla salvaguardia di tutte le persone, indipendentemente dall'età e dallo stato di salute.

Lo standard di esposizione per i dispositivi cellulari utilizza l'unità di misura SAR (Specific Absorption Rate). Il limite SAR indicato nelle direttive internazionali è pari a 2,0 W/kg*. I test per i livelli di SAR vengono eseguiti utilizzando le normali posizioni d'uso con il dispositivo che trasmette al massimo livello di potenza certificato in tutte le bande di frequenza testate. Sebbene il SAR venga calcolato in base al massimo livello di potenza certificato, l'effettivo livello di SAR del dispositivo può essere molto inferiore rispetto al valore massimo. Infatti, il dispositivo è stato progettato per funzionare a diversi livelli di potenza in modo da utilizzare soltanto quella necessaria per collegarsi alla rete. In genere, quanto più si è vicini a una stazione radio base, tanto minore sarà l'emissione di potenza del dispositivo.

Il più alto valore SAR registrato per questo dispositivo durante il test per l'uso in chiamata (vicino all'orecchio) è stato di 0,49.

Questo dispositivo è conforme alle norme per l'esposizione alle radiofrequenze quando usato nella posizione normale contro l'orecchio o quando posizionato ad almeno 1,5 cm dal corpo. Quando per operazioni a stretto contatto con il corpo viene utilizzata una custodia, un gancio da cintura o un supporto, è necessario che tale oggetto non contenga parti metalliche e che il prodotto sia posizionato ad almeno 1,5 cm dal corpo.

Per poter trasmettere file di dati o messaggi, questo dispositivo richiede una connessione di qualità alla rete. In alcuni casi, la trasmissione di file di dati o messaggi potrebbe essere ritardata fino a quando la connessione non è disponibile. Assicurarsi che le direttive sulla distanza minima riportate sopra vengano rispettate fino a che la trasmissione non viene completata.

* Il limite di SAR per i dispositivi cellulari usati dal pubblico è pari a 2,0 watt/kg (W/kg) calcolato su una media di dieci grammi di massa. Le direttive garantiscono un notevole margine di sicurezza essendo in grado di offrire maggiore tutela per il pubblico e di compensare qualsiasi variazione nelle misurazioni. I valori SAR possono variare a seconda della banda di rete e delle norme di presentazione dei dati nei vari paesi. Per informazioni sui valori SAR in altri paesi, consultare le specifiche dei prodotti presso il sito www.nokia.com.

Indice analitico

A

Accensione e spegnimento del dispositivo 9
Account e-mail 35, 36
Agenda 61
Aggiunta di schede 24
Aggiunta di un'immagine a una scheda della rubrica 69
Alimentazione 9
Allegati 36, 41
Allegati e-mail 36
Allegati multimediali 41
Anteprima 19
Applicazione Foglio di calcolo 53
Applicazione messaggi 33
Applicazione Telefono 29
Applicazioni 12, 18
Applicazioni Java 18, 77
Archivio chiavi private 82
Ascolto di brani musicali 85
Associazione a un dispositivo 93
auricolare 76
Autenticazione 73
Autenticazione EAP 73
Autenticazione WPA 73
avviso di chiamata 25

B

Backup dei dati 16, 66, 77
Batteria 8, 9
Biglietto da visita 48
Blocca tastiera 13
Blocco automatico 81
Blocco chiamate 31, 79
Blocco della tastiera 13
Bluetooth 92
Browser Web 45

C

Calcolatrice 88
Calcolatrice scientifica 88
Carica della batteria 9
Carta SIM 8, 39, 49
Cartelle 34, 77
Cartelle della fotocamera 77
Caselle fax remote 42
Cavo
 Connessioni 91
 Impostazioni 80
CD-ROM 13
Cell broadcast 43
Celle 53
Centro messaggi 39
Certificati 82
Certificati attendibili 82
Certificati personali 82
chiamate 22, 29
Chiamate dati 21, 71, 78, 79
Chiamate dati a velocità elevata 21
Chiamate dati GSM 21
Chiamate effettuate 24, 29

Chiamate fax 78, 79
Chiamate in conferenza 30
Chiamate premendo un solo tasto 22
chiamate premendo un solo tasto 25
chiamate rapide 22, 25, 29
Chiamate ricevute 24, 29
Chiamate senza risposta 24, 29
Chiamate telefoniche 22
 registrazione 86
Chiamate, blocco 31, 79
Chiamate, come rifiutarle 22
Chiavi WEP 73
Città 10, 89, 90
Codice di protezione 9
Codice PIN 9, 81
Codice PUK 9
Codici di accesso 9
Collegamenti 12, 24
Come bloccare la tastiera 13
come effettuare una chiamata 22, 29
Come navigare in Internet 45
Come rifiutare una chiamata 22
Come rispondere a una chiamata 22, 29
concatenazione 39
Confezione 20
Configurazione remota 94
Connessione a Internet 70
Connessioni 20, 34, 43, 72, 79, 101
 Cavo 91
 infrarossi 93
 Modem 94
Connessioni dati 20
Connettori 10
Cookie 45
Copia di schede 49
Creazione delle presentazioni 59
Creazione di eventi dell'agenda 61
cursore 76

D

Data e ora 10, 75
Dati a pacchetti 21
Desk 27
Dettagli del download 45
Deviazione delle chiamate 25, 30, 78
dimensioni e orientamento della pagina 19
Disattivazione del tono di chiamata 29
Disturbi 101
Documenti 51
Download di file 45

E

E-mail 34
EAP 73
Editor di testi 51
Elettricità statica 101
Etichette poste sulla confezione 20
Extensible Authentication Protocol
 Vedere EAP

F

Fax 41
File 65
File audio 84
File manager 65
fogli di calcolo 53
Fogli di calcolo con grafico 54
formato della valuta 76
Formato numerico 75
Formato numerico della calcolatrice 88
Formattazione dei messaggi 35
Formattazione della memory card 66
Formattazione di documenti 51
Fotocamera 67
Fotografie 67
Funzioni di menu 23
funzioni disponibili durante una chiamata 22
Funzioni nei fogli di calcolo 54
Fuori rete 30, 34

G

General Packet Radio Service
 Vedere *GPRS*
Gestione applicazioni 77
Gestione dati 77
GPRS 21
Gruppi 27
Gruppi della rubrica 49

H

High-Speed Circuit Switched Data
 Vedere *HSCSD*
HSCSD 21

I

Immagine di sfondo 76
Immagini 40, 68
Impostazioni 25
 Account e-mail 36
 Agenda 62
 auricolare 76
 Bluetooth 92
 centro messaggi 39
 chiamate 31
 colori dello schermo 76
 Configurazione remota 94
 connettività 43
 contrasto e luminosità dello schermo 76
 cursore 76
 data e ora attuali 75
 Documenti 51
 E-mail 35, 36
 fax 41, 42
 formato della valuta 76
 Fotocamera 67
 Impostazioni 82
 impostazioni generali 75
 iniziali 10
 Internet 70
 linea telefonica 31
 lingua del dispositivo 76
 Messaggi di testo 38, 39
 messaggi multimediali 41

Modi d'uso 78
 opzioni di ricerca 62
 protezione delle applicazioni Java 77
 punto di accesso a Internet per la rete WLAN 72
 RealPlayer 81
 ridenominazione delle impostazioni ricevute 43
 Rubrica 49
 rubrica 25
 segreteria telefonica 31
 sfondo 76
 telefono 78
 WLAN 80

Impostazioni del browser 46
Impostazioni del proxy 71, 72, 81
Impostazioni di base 10
Impostazioni di connessione 37
impostazioni generali 75
Impostazioni sulla privacy 83
In rete 34
Indicatori 12
Indicatori visualizzati 12
Indirizzo IP 72
Informazioni sul prodotto 82
infrarossi 93, 94
Installazione della carta SIM, della batteria e della memory card 8
Installazione delle applicazioni 18, 77
Interfaccia del communicator 11, 76
Interferenza radio 101
Internet 34, 45, 70
Intestazioni 19
Invio
 brani musicali 85
 Fax 41
 Messaggi di testo 38
 MMS 40
 registrazioni vocali 86
 videoclip 84
Invio di dati 92
Invio di messaggi e-mail 35
Invio di toni DTMF 30
Invio di una scheda della rubrica 48
Istruzioni nel dispositivo 13

J

J2ME 18
Java 18

L

Lettura di messaggi e-mail 36
Linea per le chiamate in uscita 25
linea telefonica 31
Lingua 10, 76
Livello di carica della batteria 12
Loghi operatore 42

M

Manuale d'uso integrale 13
Margini 19
Memoria 34
Memoria cache 46
Memoria insufficiente 34
Memory card 8, 16, 66

Indice analitico

Messaggi 23, 33, 34, 40, 42

- Cartelle 33
- lettura 33
- scrittura 33

Messaggi con disegno 40

Messaggi con preferiti 43

Messaggi di configurazione 42, 43

messaggi di servizio 79

Messaggi di testo 38

Messaggi protetti da password 43

MMS 40

Modelli 48, 52

Modelli di documento 52

Modem 94

Modi d'uso 25, 78

Modo d'uso fuori rete 30

Music player 85

N

Nokia PC Suite 15

Notifiche 43

Notifiche via e-mail 43

Numerazione 20

Numeri di servizio 25

Numeri telefonici personali 25

O

Oggetti all'interno di documenti 52

Operazioni comuni 12

Ora e data 10, 75

Ordinamento dei fogli di calcolo 53

Orologio 89

Orologio mondiale 89

P

Paesi 90

Pagine Web consultate 45

Pannello di controllo 70, 75

Password 9, 82

Password di blocco 82

Personalizzazione

- Coperchio anteriore 14
- tastierino numerico 14

Personalizzazione dei modi d'uso 78

Personalizzazione del dispositivo 14

Piè di pagina 20

Plug-in WLAN 73

Posta elettronica 34

Potenza del segnale 12, 101

Presentazioni 58

Presentazioni diapositive 58

Presentazioni PowerPoint 58

Privacy posizione 83

Profili server di configurazione 94

Programmi 63

Promemoria 89

Promemoria vocali 86

Propri dati 25

Protezione 66, 77, 80, 81

Protezione del telefono 81

Punti di accesso 70, 72, 80

Punti di accesso a Internet 70, 72, 80

Punti morti e cadute di segnale 101

R

RealPlayer 81, 84

Recupero dei messaggi e-mail 36

Registratore vocale 85

Registrazione vocale 85

Registri 16, 17, 24, 32, 77, 83, 94

Registro ch. 24

Registro delle chiamate 24

rete 31

rete "ad hoc" 91

Rete LAN senza fili

- Vedere *WLAN*

Ricerca 34, 62

- file e cartelle 65

- nominativo della rubrica 24

Ricezione di dati 93

richiamo 25

Richiamo automatico 25

Richieste posizione 83

Ridimensionamento delle immagini 68

Rimozione delle applicazioni 77

Rimozione di eventi dell'agenda 62

Ripristino dei dati 16, 77

Riproduzione

- brani musicali 85
- registrazioni vocali 86
- video e audio 84

Risposta ai messaggi di testo 39

Roaming 101

Rubrica 24, 47

rubrica 24, 25

S

Scadenza blocco 81

Scariche elettrostatiche 101

scheda personale 48

Schede della rubrica 10, 69

Schermo 11, 76

script 71

scrittura di un testo 23

Segnale debole 101

Segnale radio 101

segreteria telefonica 31

selezione di un punto di accesso a Internet 75

Server e-mail 37

sfondo 76

Sincronizzazione 16

Sincronizzazione remota 16

Siti preferiti 43, 46

Smart messaging 42

Software 18, 77

Software, versione 82

stampa 19

Stato della connessione 93

Stato della memoria 78

Strumenti messaggi 78

Sveglia 89

T

Tabelle 52, 59

Tasti 10

Tastiera 11

tasto Preferito 76

Indice analitico

Telefono 12, 22

come effettuare una chiamata 22

Tipi di connettività 91

toni di chiamata 42

Toni DTMF 30

Trasferimento di dati 15, 16

Trasmissione dati 101

U

Ultime chiamate 24

Uso in rete e fuori rete 34

V

Versione del software 82

videoclip 67, 84

Vista Anniversari dell'agenda 63

Vista Giorno dell'agenda 63

Vista Impegni dell'agenda 63

Vista Mese dell'agenda 63

Vista note nelle presentazioni 59

Vista Programma anno dell'agenda 63

Vista Programma settimana dell'agenda 63

Vista schema diapositiva nelle presentazioni 60

Vista Settimana dell'agenda 63

Vista struttura nelle presentazioni 59

Volume 15

W

Web

Download di file 45

WLAN 20, 79

rete "ad hoc" 91